

ELEMENTS
DE
GRAMMAIRE
HMONG BLANC

PAR JEAN MOTTIN

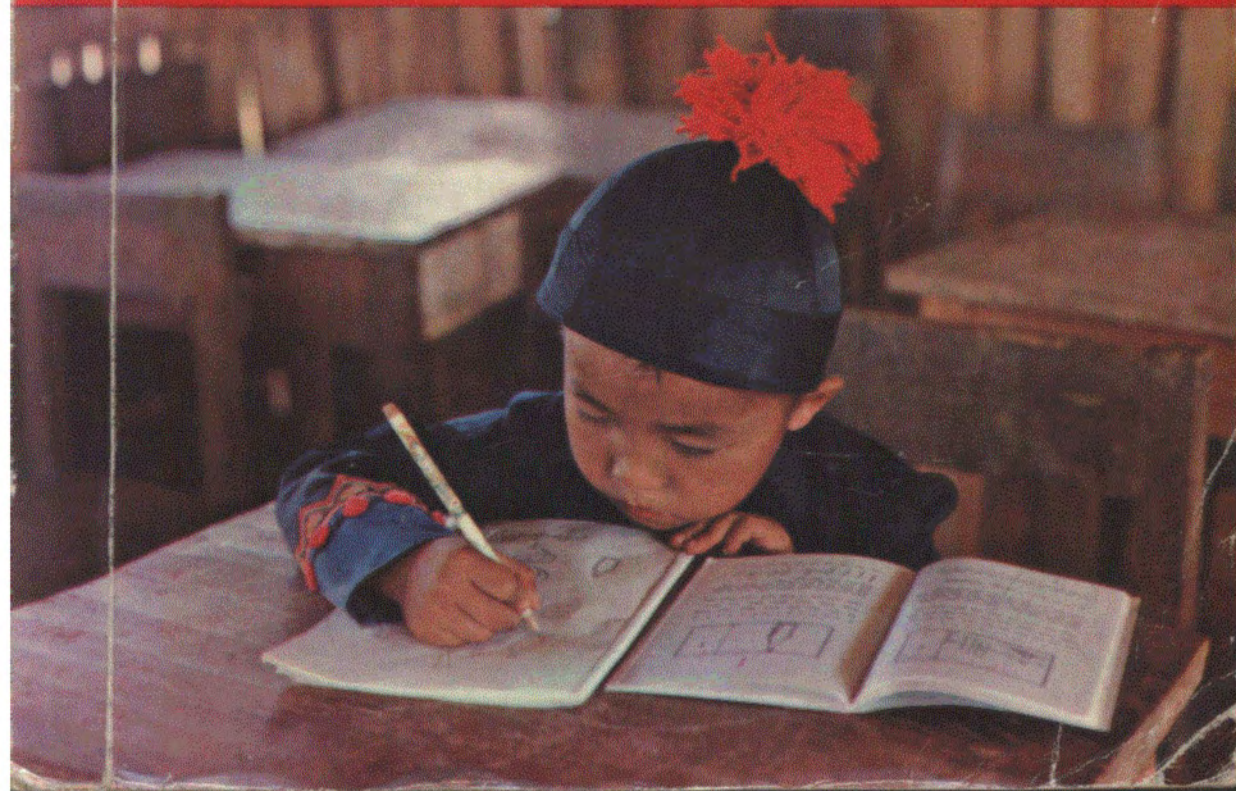

ELEMENTS DE GRAMMAIRE HMONG BLANC

par Jean Mottin

INTRODUCTION

Ces notes ne prétendent pas être exhaustives, d'où leur titre : "Éléments de Grammaire Hmong". Nous espérons que, telles qu'elles sont, elles aideront cependant le débutant à y voir plus clair, car nous nous souvenons trop du temps quand nous-même avons commencé à apprendre la langue avec bien peu de chose pour nous aider à déblayer le terrain.

Ces notes ne cherchent pas non plus à formuler une analyse théorique de la grammaire hmong. Elles veulent avant tout être un outil de travail pratique pour l'étudiant qui veut parler la langue.

Par souci de simplification, nous avons donc conservé la terminologie traditionnelle de la grammaire française. Nous avons pensé y être autorisé, à la condition toutefois que l'on admette que le hmong n'est pas le français et peut avoir une façon différente de voir les choses. Qu'on ne soit donc pas étonné si, dans le chapitre des "quantitatifs" ou des "conjonctions" par exemple, nous avons cru devoir inclure des mots qu'il est convenu d'appeler "indéfinis" ou "adverbes" en français.

Par souci de commodité, nous avons également regroupé des mots de même sens, même s'ils n'avaient pas toujours la même fonction grammaticale, ou, au contraire, regroupé tous les sens d'un même mot, même si quelques-uns de ces sens n'avaient pas directement leur place dans le chapitre traité, cela pour en finir avec ce mot.

Enfin, nous avons cherché à illustrer cette étude avec le maximum d'exemples, car ce sont d'eux, en définitive, que celui qui ne cherche pas tant à analyser qu'à parler se souviendra. Nous avons essayé d'en rendre, non seulement le sens, mais la tournure, et, de ce fait, la traduction en est parfois moins élégante. Il aurait peut-être fallu traduire littéralement d'abord, en bon français ensuite, mais cela aurait considérablement augmenté l'importance de cet ouvrage.

Ce travail n'aurait pas été possible sans les travaux préliminaires d'autres chercheurs, et nous voulons parler, non seulement de la romanisa-

tion de MM. Barney et Smalley, mais aussi des notes excellentes de M. Heinbach dans son "White Meo Dictionary", ou du dictionnaire du R.P. Bertrais qui, avec tous ses exemples, a été notre première "grammaire" et qui reste une mine de renseignements.

Il n'aurait pas non plus été possible, au moins dans sa première partie, sans la très aimable collaboration de Mme Theraphan Luangthongkum qui a mis à notre entière disposition ses compétences et le laboratoire de l'Université Chulalongkorn.

Mais c'est à nos deux professeurs hmong, Mme Yaj Diav et Mme Yaj Mim, que nous devons des remerciements très spéciaux. Ce sont elles qui nous ont d'abord enseigné la plupart de ces notes, et c'est Mme Yaj Diav qui, cinq ans plus tard, nous a aidé à les mettre en ordre. S'il s'est glissé quelques erreurs, nous tenons à préciser qu'il n'y va pas de leur faute, mais de celle de leur élève qui aura mal enregistré leurs leçons.

Khek Noy, Août 1978

TABLE DES MATIERES

Introduction

PREMIERE PARTIE : ALPHABET ET PRONONCIATION

Ecriture	3
Composition des mots	4
Alphabet	5
Voyelles	
Consonnes	6
Prononciation	9
Classement	12
Tons	14
Changement de ton	18

DEUXIEME PARTIE : CONSTRUCTION DE LA PHRASE

Formation de substantifs à partir de verbes	25
Formation de mots de professions ou de fonctions	27
Classificateurs	29
Regles	
Principaux classificateurs	31
Un cas spécial : loej comparé à neeg	39
Genres	40
Personnels	44
Possesseurs et possessifs	46
Démonstratifs	47
Qualificatifs	48
Quantitatifs	50
Degrés de comparaison	56
Cardinaux	60
Ordinaux	63
Interrogatifs	64
Indéfinis	67
Prépositions de lieu et adverbess dérivés	70
Prépositions en général, ou adverbess en tenant lieu	
Verbes	84
Temps - Formes positive et négative	
Interrogations	88
Passif	90
Verbes combinés	92
Adverbess de temps, ou expressions en tenant lieu	104
Adverbess de quantité ou de manières, ou expressions	109
Mesures de prix, longueur, poids, grosseur, temps	120

Subordonnées	126
Discours et pensée rapportés	
Complétives	128
Finales, consécutives	130
Causales	131
Concessives	132
Comparatives	133
Temporelles	134
Conditionnelles	136
Locatives	137
Relatives	138
Conjonctions	140
Expressions parlées	145
Exclamations, insultes, cris	146
Structure de la phrase	150

TROISIÈME PARTIE : APPENDICE

Les clans	157
Parenté	163
Comment s'adresser à une personne	168
Vocabulaire touchant la parenté	171
Pour écrire une lettre	172
Vocabulaire	
En visite	176
Invitation à un repas	178
Je demande mon chemin	180
Je marchandé les prix	182
Opposés	184
Couleurs	185
Anatomie	186
Médecine	187
Travaux de la terre	190
Travaux du bois et du fer	192
Céréales, légumes, fruits	
Cuisine	193
Disposition et structure de la maison	194
Croyances	196
Mots pairs	198
Proverbes	203

SIGLES

cl = classificateur

num = numéral

s = sujet

v = verbe

adv = adverbe

tr = transitif

int = intransitif

v.g. = par exemple

* = - signifie, v.g. page 71, "nyob" = "être à"
- pareil à, v.g. page 34, "phiaj"(rangée) = "nqaj" (en largeur)

≠ = - différent de, v.g. page 34, "phiaj" ≠ "leej" (en longueur)
- opposé à, v.g. page 76, "hauv"(dedans) ≠ "nrauw"(dehors)
- environ, v.g. page 121, "ib ucua hneev" ≠ 50m

() = avec un ton

- dans un exemple, indique le ton normal d'un mot :

v.g. page 39, ib poø a(v).

- au contraire, après un mot pris isolément, indique le ton qu'il pourra prendre dans certains cas :

v.g. page 121, da j (g), au cas où l'on dirait "ib dag".

dans le texte hmong

- facultatif, v.g. page 51, "(Tas) tria tus .." = "Tria tus .."
ou "Tas tria tus .."

dans le texte français

- donne normalement une explication.

PREMIERE PARTIE
ALPHABET ET PRONONCIATION

ECRITURE

Vu leur caractère particulier, et malgré de nombreux emprunts au vocabulaire chinois, les différents dialectes hmong, et le hmong blanc en particulier, n'ont pu être classés que dans la famille Miao-Yao (1).

Les Hmong n'ayant cependant pas d'écriture traditionnelle pour les transcrire, de nombreuses tentatives ont été faites depuis longtemps pour leur donner des caractères : en chinois d'abord, puis avec des caractères originaux, en laotien et en thaï finalement selon les lieux où les Hmong ont immigré (2). Mais parce que c'est encore la romanisation qui s'avère le système le plus fonctionnel, et que c'est en outre le seul moyen pour ces gens maintenant dispersés aux quatre coins du monde de pouvoir correspondre entre eux, c'est l'alphabet latin qui, pour le moment du moins, semble devoir s'imposer, bien que son utilisation soit quelque peu différente en Chine ou en Thaïlande (3).

Quoi qu'il en soit, c'est le système de romanisation mis au point à Louang Prabang en 1953 par les pasteurs Barney et Smalley qui est employé ici. Il utilise intégralement toutes les lettres de l'alphabet anglais ou français, bien qu'il soit important de souligner tout de suite, d'une part, que la prononciation de chaque lettre ne correspond évidemment pas toujours à la prononciation de son équivalente anglaise ou française (x par exemple se prononce s), d'autre part, que, à l'intérieur d'un mot, la même lettre peut se lire différemment selon qu'elle se trouve seule ou rentre en combinaison particulière (c'est ainsi que si "n" et "p" pris isolément se prononcent bien "n" et "p", "np" par contre devient "mb"). Nous en étudierons tous les cas plus loin.

Tel qu'il est, ce système suit d'assez près le système de phonétique internationale, quoiqu'on puisse regretter qu'il ne l'ait pas fait davantage.

(1) Voir Moréchand, dans "Bulletin de l'Ecole Française d'Extrême-Orient", Tome LIV, page 58, 1958.

(2) Voir Lemoine, dans "Bulletin des Amis du Royaume Lao", No 7-8, 1972.

(3) Voir, par exemple, le dictionnaire Hmong-Chinois/Chinois-Hmong, publié en 1952 par la République Populaire de Chine.

COMPOSITION DES MOTS

Le hmong est une langue monosyllabique, les mots, pour l'immense majorité, n'étant formés que d'une syllabe (mus = aller, teev = maison). Ils peuvent cependant en comporter deux que, dans l'écriture courante, certains, comme Heinbach, juxtaposent, pour souligner qu'elles ne forment qu'un tout, ou au contraire, comme nous, distinguent, car les règles de juxtaposition n'ayant pas été définies, ces juxtapositions peuvent sembler arbitraires (v.g. "ntiajteb" ou "ntiaj teb" = le ciel et la terre, soit "l'univers").

La composition d'un mot de base est des plus simples et suit le modèle V (s'il n'est formé que d'une Voyelle), ou CV (s'il est formé d'une Consonne suivie d'une Voyelle). Soulignons cependant que, comme nous le verrons en parlant de l'alphabet, les voyelles ou les consonnes peuvent se transcrire à l'aide d'une ou de plusieurs lettres (jusqu'à quatre, comme dans "ntsh")

Un mot ne se termine donc jamais par une finale consonantique. Les seuls qui pourraient y prétendre seraient ceux qui se terminent en "ing" ou "ong", mais ces sons sont rattachés aux voyelles nasales et se transcrivent par simple répétition du "e" et du "o" (es = ing, oo = ong).

C'est cette absence rigoureuse de finales consonantiques au niveau de la prononciation, qui, au niveau de la transcription, a suggéré l'utilisation de consonnes conventionnelles à la fin de chaque mot pour en indiquer finalement le ton (T).

Le système définitif d'écriture d'un mot est donc comme suit :

<p style="text-align: center;">Mot = VT ou CVT</p>

ALPHABET

L'alphabet hmong comporte 13 voyelles et 56 consonnes, et les syllabes qu'elles forment peuvent se prononcer sur 8 tons.

Nous allons donner la liste des voyelles et des consonnes en faisant suivre chacune d'entre elles de leur transcription phonétique (1) et d'une description comparative française pour les non-initiés. Soulignons cependant que, les comparaisons étant parfois impossibles, elles ne deviennent alors qu'approximatives.

VOYELLES (13)

- a (a:˥) - a, comme dans un pas
 e (e:˥) - é, comme dans téter
 i (i:) - i, comme dans lit
 o (o:˥) - o, comme dans motte
 u (u:) - ou, comme dans genou
 w (y:˥) - eu, comme dans chez eux
 ee (ɛ:ŋ) - ing, comme cela le serait de pépin + g = péping
 oo (o:ŋ) - ong, comme dans ping-pong
 ai (ǣ·i) - aïe, comme dans aïe
 ia (i·a) - i + a bien détaché, comme dans il y a
 au (a·u) - a + o bien détaché, comme dans cacao
 aw (ʌw) - e + e, comme dans le pain, mais traîné et dédoublé : le + e
 ua (u·a) - ou + a, comme dans où as-tu été ? mais "a" ayant toujours le son grave de pas

N.B. Les Hmong n'ont donc, ni le son è de mère, ni le son u de dur.

(1) Symboles de l'International Phonetics Association (I.P.A.).

CONSONNES (56)

- t (t_n) - t, comme dans ta
- k (k) - k, comme dans kaki
- p (p) - p, comme dans père
- x (s) - s, comme dans sa
- s (ʃ) - ch, comme dans chat
- l (l) - l, comme dans livre
- n (n_h) - n, comme dans nous
- h (h) - h aspiré, comme dans l'interjection ha! ou mieux, comme dans hat en anglais
- m (m) - m, comme dans mère
- d (d) - d, comme dans doigt
- q (q) - apparenté au k, mais l'arrière de la langue repoussé vers la glotte en position basse, comme pour l'obstruer (voir tableau page 10)
- v (v) - v, comme dans vous
- r (t_h) - apparenté au t, mais le bout de la langue en position rétroflexe sur l'avant du palais, et se déployant d'un coup (voir tableau page 10)
- z (z) - j, comme dans je
- y (j) - aussi lié à la voyelle qui le suit que le y de yacht
- c (t_ʃ) - se rapprochant du ti très mouillé de tienne, mais le bout de la langue contre les dents de la mâchoire inférieure, comme ʃ en thaï (voir tableau page 11)
- f (f) - f, comme dans femme
- ph (ph) - p, aspiré
- ts (t_ʃ) - t chuinté, comme le ch de church en anglais, mais sans aucune aspiration (voir tableau page 11)
- ny (ɲ) - comme le gn de nignonne
- tx (ts) - comme t's de t'sais pas
- nt (n_h) - nd
- th (t_h) - t aspiré
- nr (nt_h) - combinaison de n + r hmong
- nc (ɲj) - combinaison de n + c hmong

- hn ($\underset{h}{n}$) - n aspiré
 hm ($\underset{m}{m}$) - m aspiré
 hl ($\underset{l}{l}$) - l aspiré
 kh (kh) - k aspiré
 nk ($\underset{k}{nk}$) - comme n + g de garçon
 nl (pl) - nl, comme dans plat
 nq (Nq) - combinaison de n + q hmong
 xy ($\underset{j}{sj}$) - n'est pas une simple combinaison de x + y hmong, le x étant beaucoup plus zézayé que le s de sien
 np (mb) - mb
 qh (qh) - très près du cr de croix, mais aspiré
 ch ($\underset{h}{tqh}$) - c hmong aspiré, équivalent de \checkmark en thaï
 dh (dh) - d aspiré
 ml (ml) - ml
 rh ($\underset{h}{tjh}$) - r hmong aspiré
 tsh ($\underset{h}{tsh}$) - ts aspiré, se rapprochant du ch de church en anglais
 txh (tsh) - tx aspiré
 nts ($\underset{s}{pts}$) - ndj
 ntx ($\underset{s}{nts}$) - ndz, avec un z comme dans zénith
 npl (mbl) - mbl
 nph (mph) - mph
 nth ($\underset{h}{n:th}$) - combinaison de n + th hmong (t garde le son t)
 plh (phl) - pl aspiré
 nrh ($\underset{h}{ntjth}$) - nr aspiré
 nch ($\underset{h}{ptqh}$) - nc aspiré
 nkx ($\underset{k}{nkx}$) - combinaison de n + kh hmong (k garde le son k)
 nqx (Nqx) - combinaison de n + qx hmong
 hny ($\underset{j}{j}$) - ny aspiré
 hml ($\underset{l}{ml}$) - ml aspiré
 ntsh ($\underset{h}{ptsh}$) - combinaison de n + tsh hmong
 ntxh ($\underset{h}{ntsh}$) - combinaison de n + txh hmong
 nplh (mphl) - mphl (p garde le son p)

N.B. - Les Hmong n'ont donc, ni le son r de rare, ni le son x de xavier, et n'ont les sons b, g, z de bébé, garçon ou zénith qu'en combinaison (voir np ou npl, nk, ntx).

- On remarquera, en effet, les changements de prononciation occasionnés dans les combinaisons non aspirées de n + p, t ou k; ainsi :

np, npl, (nph, nplh)	→	mb, mbl, (sph, splh)
nt, ntx, nts	→	nd, ndz, ndj (mais nth, ntxh inchangés)
nk	→	ng (mais nkx inchangé)

- Notons que 25 consonnes sur 56 sont aspirées. Le h s'écrit, soit avant, soit après la consonne qu'il aspire, selon que cette aspiration précède ou conclut la consonne. Sa place dans l'orthographe n'est donc pas arbitraire. Mais comme un débutant s'embrouille souvent, soulignons pour faciliter la mémoire que

H se trouve devant L, M, N
et en tête de mot

ainsi : hl, hm, hml, hn, hny
 mais : plh, nplh (en fin de consonne)
 ou : ph, th, kh, qh, ch, dh, rh
 tsh, txh, nph, nth, nrh, nch, nkx, nqh
 ntxh, ntxb (avec des consonnes autres que l. s, a)

- On notera enfin que le son i hmong peut se décomposer à l'extrême, en y, i ou yi, comme dans :

nya_j (peut-être) très lié au a
 nia_j (chaque) distinct du a
 nyia_j (argent) combiné de ny + i + a

Pour en favoriser l'exercice, de même que pour soulager encore la mémoire des mots que l'on peut avoir de la peine à distinguer tout de suite, nous en avons regroupé les principaux dans les phrases suivantes :

Nya_j tej zaum av nyam tns tab tom nyas tus nyab.
 Celui qui épie la bru est peut-être embourbé.

Nia_j hnu_b kuv ning niam nias kuv.
 Mon espèce de mère me presse tous les jours.

Nyas nyiam nyia_j nyia_j thia_b tej daim nyias nyias.
 Chacun aime voler de l'argent et de minces porte-bébés.

hnyav (lourd), hnia (sentir tr), kub hnyia_b (brûler int)

POSITIONS DE LA LANGUE
DANS CERTAINS CAS DE PRONONCIATION DIFFICILE

Terminologie

Parties de la langue

- 1 - Bout
- 2 - Avant
- 3 - Arrière
- 4 - Racine

Ses positions dans la bouche

- 1 - Dentale
- 2 - Alvéolaire
- 3 - Post-alvéolaire
- 4 - Palatale (palais dur)
- 5 - Vélaire (palais mou)
- 6 - Uvulaire (lnette)



Position de la langue pour : Q, QH, NQ, NQH

Pour K, l'arrière de la langue est collé à l'arrière du palais, mais dans une position élevée ou vélaire (pointillés).

Pour Q, il n'y a pas grande différence. L'arrière de la langue est également pressé sur l'arrière du palais, mais dans une position basse ou uvulaire (traits pleins).

Position de la langue pour : R, RH, NR, NRH

Tandis que la mâchoire inférieure est tirée en avant (voir flèche), le bout de la langue est mis en position alvéolaire et rétroflexe, légèrement retourné en arrière.

Appuyer le bout de la langue et détendre brusquement celle-ci comme en prononçant un t. claquant et dur.

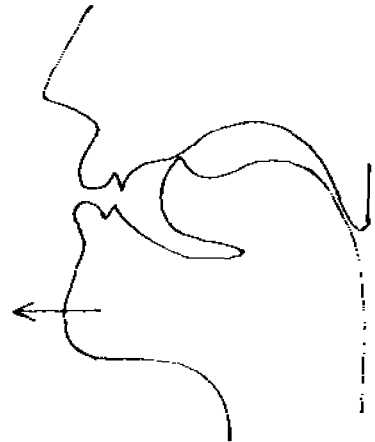

Prononciation de R, RH, RR, NRH

Photo 1 - Visage pris de profil juste avant de prononcer RO.

Noter que la mâchoire inférieure est légèrement tirée en avant.



1



2



3

Photo 2 - Le palais de sa bouche ayant été saupoudré de poudre noire, la personne se prêtant à l'expérience a, alors, prononcé cinq fois la syllabe RO. Cette photo est la photo de sa langue prise immédiatement après.

Noter que, non seulement le pourtour, mais surtout le bout de la langue sont maculés de noir pour être entrés en contact avec le palais.

Photo 3 - Photo du palais tirée en même temps que la précédente.

Noter que le pourtour du palais, ainsi que la partie intérieure des incisives, sont devenus blancs pour avoir été "nettoyés" par la langue en cours de prononciation.

Prononciation de TS, TSH, NTS, NISH

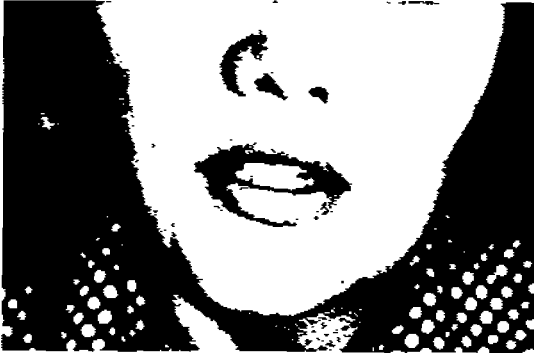

Photo 4 - Bouche prise de face avant de prononcer TSO.

Noter que, si les lèvres sont entrouvertes, les dents sont serrées.

Prononciation de C, CH, EC, NGH

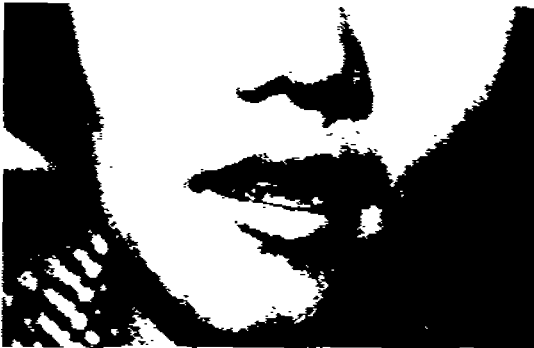

Photo 5 - Bouche prise de face juste avant de prononcer CO.

Noter que, non seulement les lèvres, mais les dents sont entrouvertes ,
et que le bout de la langue repose contre les dents inférieures.

(Photos tirées au laboratoire de l'Institut des Langues, Université Chulalongkorn, Bangkok).

Position de la langue pour : TS, TSH, NTS, NTSH

Les dents serrées.

Bout de la langue pressé en position alvéolaire. Avant de la langue en position post - alvéolaire, formant cavité en son centre.

Veiller à ne pas aspirer du tout le ts, mais exagérer au contraire l'aspiration du tsh qui se rapproche assez du ch de church en anglais.



Position de la langue pour : G, CH, NG, NCH

Les dents légèrement entrouvertes.

Bout de la langue touchant les dents de la mâchoire inférieure. Avant de la langue en position post-alvéolaire, mais formant une cavité moins importante que pour le ts.



CLASSEMENT DES VOYELLES ET DES CONSONNES

(par Monsieur Ferlus Michel)

<u>VOYELLES</u>	antérieures non arrondies			
	Simple	I E		
Diphthongues	AI IA			
Nasales	EE			
<u>CONSONNES</u>	occlusives sourdes		occlusives prénasalisées	
	non aspirées	aspirées	non aspirées	aspirées
uvulaires	Q	QH	NQ	NQH
vélaires	K	KH	NK	NKH
palatales	C	CH	NC	NCH
chuintantes	TS	TSH	NTS	NTSH
sifflantes	TX	TXH	NTX	NTXH
rétroflexes	R	RH	NR	NRH
dentales	T	TH	NT	NTH
labio-dentales				
labiales	P	PH	NP	NPH
latéro-dentales	PL	PLH	NPL	NPLH

postérieures non arrondies				postérieures arrondies			
W A AW				U O AU UA OO			
sonores		fricatives (spirantes)		nasales		liquides	
non aspirées	aspirées	sourdes	sonores	sonores	sourdes	sonores	sourdes
		H					
		XY	Y	NY	BNY		
		S	Z				
		X					
B	DB			N	BN	L	BL
		F	V	M	BM		
				ML	HML		

LES TONS (8)

Le ton est une intonation particulière de la voix pour donner à une syllabe encore neutre sa signification définitive.

Il peut être égal, montant ou descendant, bas ou haut, bref ou long.

Le hmong a 8 tons principaux, qui, comme nous le savons, sont transcrits par une consonne à la fin de chaque mot ou de chaque syllabe le constituant. Seul, le ton moyen n'est pas transcrit, car il est pris comme base.

Ton	m (lub cim niam)	ainsi :	tom	=	là-bas à ...
	s (lub cim mug)		tos	=	attendre
	g (lub cim neeg)		tog	=	somber
	d (lub cim tod)		tod	=	là-bas
	(-) (lub cim ua)		to	=	percé
	v (lub cim kuv)		tov	=	ajouter
	j (lub cim ntuj)		toj	=	pente
	b (lub cim siab)		tob	=	profond

En termes musicaux, on dirait que ces tons ont un écart de timbre du "do" (le ton le plus bas), au "la" (le ton le plus haut), en passant par le "mi" (le ton moyen). En termes phonétiques, ils sont répartis sur 3 registres et 3 modulations avec les notations suivantes :

Registre \ Modulation	Modulation		
	EGAL	DESCENDANT	MONTANT
HAUT	b 55	j 53	
MOYEN	(-) 33	g 31	v 34
BAS	s 11	m 10	d 213

(Tableau de E. Mareschal, dans "La musique des Hmong")

Représentés par spectrographe ou schématiquement, nous avons les deux tableaux suivants :

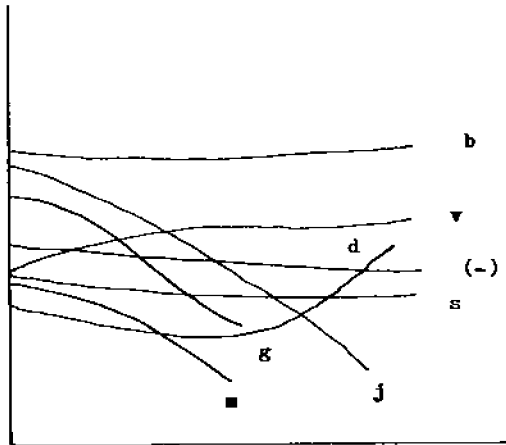

(Spectrogramme réalisé sous l'aimable direction de Dr Theraphan Luangthongkum, à l'Institut des Langues, Université Chulalongkorn, Bangkok)

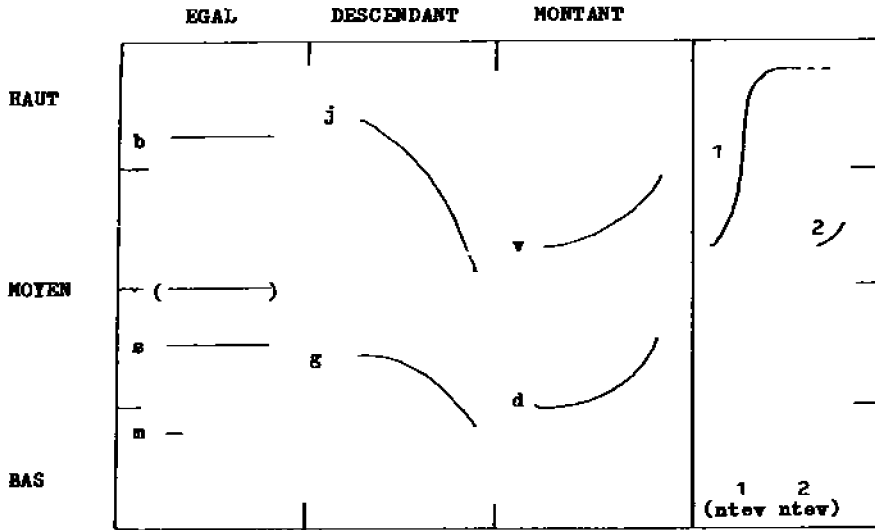

(Schéma de Heinbach)

Lecture de ces tableaux

- m - Heinbach l'a représenté par un trait, mais nous avons préféré le symboliser par un petit tiret, car il est caractérisé, non seulement par le fait qu'il est le ton le plus bas, mais qu'il est très bref. C'est du reste le seul ton bref.
- s - Ton bas, égal et long.
- g - Ton bas et descendant. Prononcé avec une forte expiration, comme craché. Notons qu'aucun mot aspiré ne se prononce sur ce ton.
- d - Ton bas, mais montant. Comme nous allons le voir, il n'apparaît que rarement et toujours pour une certaine classe de mots en fin de syntagme, alors que ces mots ont normalement le ton "m" quand ils sont en tête de syntagme. Pour cette raison, Heinbach ne considère le ton "d" que comme une variante historique du ton "m".
- (-) Ton moyen et égal. Selon le P. Bertrais, c'est sans doute une erreur de l'avoir choisi pour ton moyen, car il ne l'est peut-être pas pour les Hmong qui transcrivent le français avec le ton "s". Mais cette remarque n'affecte en rien la validité du système.
- v - Ton moyen, montant.
- j - Ton haut, descendant. C'est un ton fort, occasionnant, nous le verrons le changement de certains tons suivants.
- b - Ton haut, égal, occasionnant, lui aussi, le changement de certains tons suivants.

En plus de ces 8 tons proprement dits, les Hmong ont également bien d'autres intonations particulières servant à exprimer la surprise, l'admiration, la colère, la gentillesse, la conviction Dans notre chapitre sur les exclamations, nous nous sommes efforcé de transcrire ces intonations avec les tons dont nous disposons, mais le procédé est parfois imprécis, et les Hmong eux-mêmes hésitent beaucoup avant de décider.

Dans son tableau, Heinbach indique ainsi une intonation particulière servant à exprimer la surprise, mais nous lui avons préféré ici l'intonation très souvent utilisée par les Hmong pour souligner un superlatif déjà exprimé par la répétition d'un verbe ou d'un adverbe (v.g. nyob atev

ntev = demeurer longtemps). Dans ce cas, le premier mot, quelque soit son ton, suit la courbe que nous avons indiquée, c'est-à-dire un ton "v" assez bref suivi sans interruption d'un ton plus élevé que le "b" et prolongé indéfiniment selon la personne (voir 1). Le second mot garde son ton normal, mais il est dit très brièvement (voir 2).

Si ce superlatif est exprimé à l'intérieur d'une expression composée d'un verbe et d'un adverbe (v.g. zoo zoo nkaŋ = très joli), ou même, à la rigueur, d'un verbe et d'un objet direct (v.g. muaŋ muaŋ nyiaŋ = avoir beaucoup d'argent), le verbe est d'abord dit sur son ton normal, mais très brièvement, et l'intonation superlative ne porte que sur la répétition du verbe (1) et sur son adverbe ou objet direct (2), comme vu précédemment.

CHANGEMENT DE TON

Le ton d'un mot n'est pas forcément immuable, mais peut changer, soit en raison de sa position par rapport à un ton précédent, soit en raison de sa fonction. "Tej zaum" = "quelquefois" peut ainsi se dire :

tej zaum
tej zaus
tej zaud

Dans l'état actuel des choses, nous n'avons pas pu établir les règles définitives - s'il y en a - régissant ces changements de tons, et cela rendra l'effort de mémoire pour apprendre la langue encore plus difficile. On peut cependant apporter quelques précisions :

1) - Changement de ton en raison de la position d'un mot

B et J, les deux tons hauts, sont des temps forts. Si, mais ce n'est pas toujours le cas, ils doivent affecter les tons des mots suivants, ils le font toujours de la même façon, c'est-à-dire :

B ou J suivis de	S, M, J	changent ces derniers en	G	
	V	"	"	(-)
	(-)	"	"	S

Ainsi :

B +	S	cub + taws	→	cub tawg
	M	sib + tom	→	sib tog
	J	poob + dej	→	poob deg
	V	ib + qhov	→	ib qho
	-	ib + hli	→	ib hlis

J +	S	dej + txias	→	dej txiag
	M	vaj + loom	→	vaj loog
	J	kauj + ntsej	→	kauj ntseg
	V	dej + sov	→	dej so
	-	toj + ntxa	→	toj ntxas

- Cela semble être la plupart du temps le cas quand les mots forment une entité, un syntagme (1) :

- avec un numéral : *ib qho* = un lieu, une chose
- avec un verbe ou un nom pris comme adjectif :
 - dej sov* = l'eau est chaude
 - dej so* = de l'eau chaude
 - kauj ntseg* = des pendants d'oreille
- avec un verbe normalement intransitif, mais qui peut être directement suivi d'un nom avec lequel il fait comme expression :
 - poob deg* = tomber (dans) l'eau
- avec des mots comme "sib" : *sib tog* = se mordre l'un l'autre

- Un classificateur n'affecte pourtant jamais un nom auquel il se rapporte :

ib qho = un trou
 mais : *lub qhov* = le trou

- Bien qu'il ne se trouve pas de fait après B ou J, un mot peut parfois changer de ton pour la simple raison qu'on présuppose B ou J devant ce nom. *Ib* (= 1), en tout cas, est facilement sous-entendu :

Phem cuag tus liab (ou) *phem cuag tug liab*
 pour : *Phem cuag ib tug liab* = laid comme un singe

2) Changement de ton en raison de la fonction jouée par un mot

Selon le rôle qu'ils ont à jouer dans la phrase, quelques mots en M voient leur ton se changer en D.

M devient D

La règle générale veut que ces mots aient toujours le ton M quand ils sont en tête d'un syntagme, mais prennent le ton D quand ils sont à la fin d'un syntagme ou forment syntagme à eux seuls.

(1) Un syntagme est un groupe de mots formant un tout à l'intérieur d'une phrase, par exemple un nom et son adjectif, ou un verbe et son objet direct.

- Mots exprimant LIEU

Leur règle est absolue : ils ont le ton M en tant que prépositions, mais le ton D en tant qu'adverbes :

ntawm	à	→	ntawd	là
tom	à ... là-bas	→	tod	là-bas
tim	à ... en face	→	tid	en face
saum	sur ...	→	saud	au-dessus
pem	là-haut sur ...	→	ped	en haut
qaum	à la partie supérieure de	→	qaud	à la partie sup.
nam	en bas de ...	→	nard	en bas
nraum	derrière le ...	→	nraud	derrière

- Mots exprimant TEMPS

Ils ont le ton M en tant que conjonctions ou s'ils ne sont que partie d'une locution adverbiale, mais le ton D s'ils sont adverbes à eux seuls :

thawm	quand ...	→	thaud	à ce moment
tam sim no	aussitôt	→	tab sid	aussitôt
ib sim neej	toute la vie	→	ib sid	toute la vie
tej zaum	quelquefois ...	→	tej zaud	quelquefois

- NKAWM

Il signifie "une paire de" avec le ton M, et "ils" (de 2) avec le ton D.

nkawm	une paire de ...	→	nkawd	ils (de 2)
-------	------------------	---	-------	------------

- Mots servant à APPELER

Les noms servant à désigner une personne et qui ont le ton M gardent ce ton en cours de phrase, même s'ils sont en fin de syntagme, mais prennent le ton D quand ils sont utilisés seuls et pour appeler :

niam	mère	→	niad	maman !
muam	sœur	→	muad	sœur !
me nyuam	enfant	→	me nyuad	enfants !
thwj tim	disciple	→	thwj tid	disciple !

- DIVERS

Quelques autres mots, normalement affectés du ton M, peuvent également prendre le ton D; mais nous n'avons pu, ni en dresser la liste complète, ni déceler la raison précise de leur changement de ton. Nous avons simplement constaté que, d'une part, ce changement, s'il a lieu, ne se fait qu'en fin de syntagme, et que, d'autre part, l'un de ces mots au moins ne pouvant se trouver qu'en fin de syntagme (lawm), le changement de ton semble dépendre d'un chacun ou de l'intonation particulière, mais sans grand intérêt, qu'on

veut bien donner à ces mots. Citons ceux que nous avons rencontrés :

cuab tam	-	les biens
ntawm	-	celui-là
lawm	-	(signe du passé accompli)
tshuam	-	se rejoindre
pom	-	voir
npaum	-	se monter à ... (d'une quantité)

- Mots EXCLAMATIFS

Enfin, de nombreux mots exclamatifs, quel que soit du reste leur ton pourvu qu'il ne soit pas haut, prennent le ton D pour donner une nuance légèrement différente (voir chapitres de l'impératif et des exclamatifs) ; ainsi :

mog	→	mod
os	→	od
ne	→	ned
		ntad
		sad
los ?	→	lod ? (interrogatif)

DEUXIEME PARTIE

CONSTRUCTION DE LA PHRASE

FORMATION DE SUBSTANTIFS A PARTIR DE VERBES

Placés devant un verbe, certains mots font de ce verbe un véritable substantif dont le classificateur est le même que celui du mot qui sert à le former; ainsi :

(txoj) KEV Avec les verbes d'action.

(le chemin) Exceptionnellement avec des noms. (+)

(Noter aussi l'expression "tau kev" = trouver moyen de).

Nws nyiam txoj kev ua xib hwb	- Il aime sa profession de maître.
Nej nyav tseg txoj kev sib ntaus	- Cessez de vous battre.
Lawv tos txoj kev thaj yeeb	- Ils attendent la paix.
Txoj kev mus ua si no, lom zem heev	- Cette sortie a été charmante.
Kev noj kev haus nyuaj heev	- La vie est difficile.
Peb tsim kev cog nplej	- Nous lançons la culture du riz.
Hais txoj kev tu npua ...	- Parlent d'élevage de cochons ...
Kuv xyeej txoj kev kawm ntawv	- Je déteste les études.
Nej tej kev kawm ntawv zoo li cas ?	- Comment vont vos études ?
Los tau kev neej kev tsav (+)	- Venez vous faire de la parenté.
Kev tsov kev rog tu lawm (+)	- La guerre s'est apaisée.

(-) QHOV Avec les verbes-adjectifs abstraits

(la chose)

Qhov zoo, phem, zoo nkauj	- Le bien, le mal, la beauté
Qhov ntev, dav, siab	- Longueur, largeur, hauteur
Qhov hnyav, pom kev	- Poids, lumière
Qhov sov, txias, no	- Chaleur, fraîcheur, froid
Qhov ntau, qhov tsawg	- Au plus, pour le moins
Qhov nrawm, qhov qeeb	- Au plus tôt, au plus tard
(Txij lub hauv paus) txog qhov kawg	- (Depuis le début) jusqu'à la fin.
Qhov zoo nkauj yog ib qho tseem ceeb	- La beauté est importante.
Nws yog peb qhov pom kev	- Il est notre lumière.
Kuv xyeej qhov no	- Je déteste le froid.
Qhov ntau muaj 20 leej	- Il y a vingt personnes au plus.
Kuv nyob hauv qhov tsaus ntuj	- Je suis dans le noir.

N.B. Certains verbes peuvent admettre KEV ou QHOV selon le point de vue plus concret ou plus abstrait auquel on se place; ainsi :

Muaj kev nyuaj	- Avoir des difficultés
qhov nyuaj	
Raug txoj kev txom nyem	- Tomber dans la misère
qhov txom nyem	
Nyiam txoj kev ncaj	- Aimer la droiture
qhov ncaj	

(qhov) CHAW Pour former des substantifs de lieu
(l'endroit)

- Mus tom qhov chaw thaiv dej - Aller au barrage.
Yog ib qho chaw teev ntuj - C'est une chapelle.
Tsis muaj chaw cog zaub - Il n'y a pas de potager.

Ou dans le sens de : lieu de .., bonnes raisons de ..

- Peb muaj chaw ntxhov siab - Nous avons lieu d'être inquiets.
Kuv muaj chaw mus - J'ai de bonnes raisons pour y aller.
" ua li no - " pour agir ainsi.
" hais li no - " pour parler ainsi.
Kev haum xeeb thiab sib fim yog ib - Notre esprit d'équipe et nos contacts
qho chaw ua kom peb vam meej favorisent notre développement.

(lo) LUS Pour tout ce qui touche à la parole, l'écriture
(la parole)

- Thov lus kheev - Je demande la permission.
Lawv mloog lus ntuas twj ywm - Ils écoutent le sermon en silence.
Tsis kam mloog kuv lus qhuab - Il ne veut écouter mon admonition.
Hais lus teev Ntuj meej meej - Dites clairement vos prières.
(Saib kev teev Ntuj) (≠ Prendre les prières en charge)
Muaj lus ua tsaug tias ... - Il faut que je vous remercie de ...
Muaj lus nco txog nej sawv daws - Je veux vous dire que je pense à vous.
Tau ntev lawm, mas kuv muaj lus xav - Il y a longtemps que j'ai envie
nrog nej sib fi xov kawg d'échanger des nouvelles avec vous.

(-) ZAJ Pour un tout composant un chant, une lecture, une prière
(morceau)

- Nws hu ib zag nkauj - Il chante un chant.
Hais ib zag teev Ntuj - Dire une prière.

(lub) SIAB Pour tout ce qui touche le cœur, les sentiments, les qualités
(le foie) morales, la pensée ... (le "foie" avec son parallèle les "poumons" - lub siab lub ntsws - étant aux Hmong ce que le cœur est aux Français).

- Ua tsis tau raws li lub siab nyiam - On ne peut toujours faire selon son
thiab xav cœur ou son désir.

N.B. Nous ne parlerons pas ici des expressions avec "ua" (faire) + un verbe, bien qu'elles se traduisent souvent en français par un substantif :

- Ua zoo, ua phem - Faire le bien, le mal
Ua nrov, ua ncha - Faire du bruit
Ua noj, ua noj ua heus - Faire la cuisine, gagner sa vie

FORMATION DE MOTS DE PROFESSIONS OU DE FONCTIONS
A PARTIR DE VERBES OU DE NOMS

TUS Il sert à la formation de n'importe quel composé.
(classificateur)
(celui qui)

Tus xib hwb	- le maître
Tus hau zos	- le chef de village (1)
Tus tswv	- le propriétaire
Tus nom tswv	- le notable
Tus tsav tshb	- le chauffeur
Tus ntaus ntawv	- le / la dactylo
Tus kho mob	- le / la infirmier
Tus fim tub luam	- le représentant de commerce
Tus kav xwm	- le maître de cérémonie
Tus pab	- l'assistant
Tus cawm ntiaj teb	- le sauveur du monde
Tus neeg nyob lub zos	- le villageois

(tus) TUB Personnes affectées à un travail déjà plus officiel.

Tub zog	- le journalier
(Tub mab) tub qhe(v)	- l'esclave (2)
(Tub tsov) tub rog	- le soldat
(Tub lag) tub luam	- le commerçant
Tub haum xeeb	- le membre d'une association, club
Tub koom haum	- le membre d'une communauté
Tub kawm ntawv	- l'élève, l'étudiant
Tub ce cawv	- l'échanson
Tub puav ntses	- le pêcheur (au filet)
Tub txib (tub txuas)	- le serviteur
Tub sab (tub nyiaj)	- le voleur
Tub nkeeg	- le paresseux

(tus) KWS Le fabricant de, l'expert en

(Kws tooj) kws hlau	- le forgeron
Kws ntoo	- le menuisier
Kws qeej	- le fabricant d'orgues à bouche
Kws raj	- " de flûtes
Kws ncas	- " de guimbardes
Kws phom	- " de fusils
Kws nyiaj (kws kub)	- l'orfèvre
Kws tshuaj	- le médecin
(Kws ntaub) kws ntawv	- le Professeur
Kws txuj (kws ci)	- le technicien

(tus) TXIV En charge de rôles précis dans certaines cérémonies.
 (le père)

Txiv neeb (txiv yaig)	- le chaman
Txiv dab	- celui qui sait tout des esprits
Txiv qeej	- le joueur d'orgue à bouche
Txiv nruas	- le joueur de tambour
Txiv qhuab ke	- en charge d'enseigner les morts
Txiv cuab tsav	- en charge des offrandes
Txiv dab laug	- en charge des habits des morts
Txiv plig	- le prêtre catholique
Niam neeb	- la chamane
Niam dab	- celle qui sait tout des esprits
Niam zom zeb tuav cos	- en charge de moudre le riz
Niam tais ntsuab	- la demoiselle d'honneur (3)

(1) La manière de concevoir un chef de village est très souple chez les Hmong. Il ne s'agit en aucune manière de quelqu'un de dûment appointé ou élu, mais de quelqu'un qui s'impose tout naturellement par sa personnalité. Il n'y a donc pas de terme précis pour le désigner, mais on dira indifféremment : "tus hau zos" (la tête), "tus tswj" (celui qui maîtrise, dirige), "tus nom" (le chef), "tus tsvv" (le propriétaire, le patron), "tus laus neeg" (l'ancien).

(2) Les mots entre parenthèses s'ajoutent aux expressions simples pour former des expressions plus relevées (voir le chapitre concernant les mots pairs).

(3) Pour les genres, voir le chapitre concernant ce sujet.

CLASSIFICATEURS

Un classificateur est un mot précédant un nom pour en préciser la catégorie dans certains cas particuliers. Il s'emploie en effet :

- Pour les êtres ou les choses définis au singulier, et pourrait alors se traduire par "le" en français :

Tus Təoj	- Le Tong, comme on dirait "le Pierre"
Tus dab	- L'esprit
Lub tsev	- La maison

- Avec un démonstratif singulier :

Lub tsev no	- Cette maison
-------------	----------------

- Avec un génitif, toujours au singulier :

Lawv lub tsev	- Leur maison
---------------	---------------

- Avec un numéral :

Ob lub tsev	- Deux maisons
-------------	----------------

- Avec un adjectif quantitatif le précédant (voir, pour cela, le chapitre concernant les quantitatifs) :

Ntau lub tsev	- Beaucoup de maisons
---------------	-----------------------

- Enfin, avec les mots interrogatifs impliquant une réponse définie ou numérale :

Lub tsev twg ? / Lub no	- Quelle maison ? / Celle-ci.
Pes tsawg lub ? / 3 lub	- Combien de maisons ? / Trois.

+
+++

- Le classificateur s'emploie seul, quand on sait déjà de quoi il s'agit; il équivaut alors à un pronom :

Lub no	- Celle-ci	(démonstratif)
Kuv lub	- La mienne	(possessif)
Peb lub	- Trois	(numéral)
Ntau lub	- Beaucoup	(quantitatif)
Lub uas ...	- Celle qui	(relatif)

+
+++

Il y a pourtant de nombreuses exceptions :

- Le classificateur s'emploie peu avec les noms propres ou avec les noms dont on se sert pour désigner Dieu (Ntuj, Tsvv Ntuj Tsvv Teb, Huab Tais Ntuj ...); il s'omet bien souvent quand le sens n'est pas clairement défini, ou après un verbe quand le nom fait expression avec ce verbe; ainsi :

Kuv pub rau Tonj	- Je le donne à Tong.
Ntuj qhia Saut lom nws tsim lub ntiaj teb	- Le Ciel expliqua à Shao comment faire la terre.
Kuv mob tes	- J'ai mal à la main.
Nws ntaus nab	- Il a frappé le serpent.
Kuv mus tsev	- Je vais à la maison.

- Il ne s'emploie jamais avec "txiv" ou "niam" dans le sens de "père" ou "mère", car, avec le classificateur, ces deux mots désignent alors "mari" ou "sœur" :

Nws txiv	- Son père.
Nws tus txiv	- Son mari.

- Il s'omet le plus souvent avec quelques génitifs courants, selon l'usage :

Kuv tsev	- Ma maison.
Kuv poj niam	- Ma femme.
Kuv tes	- Ma main.

- ou avec des numéraux, dans les expressions suivantes :

ob niam txiv	- Le mari et sa femme.
ob txiv tub	- Le père et son enfant (gar. ou fil.)
ob niam tub	- La mère et son enfant (")
ob kwv tij	- Les deux frères.
ob viv ncaus	- Les deux sœurs.
ob nus muag	- Le frère et sa sœur.
ob pog nyab	- La belle-mère et sa bru.

- Nous verrons également, dans le chapitre concernant les numéraux, que si un numéral est joint directement au nom sans l'intermédiaire du classificateur, ce numéral indique alors une mesure de quantité, de longueur, de poids, de surface ou de temps.

ib lub tsev	- Une maison.
mais, ib --- tsev	- Une maisonnée, c'est-à-dire tous les gens que peut contenir cette maison.

PRINCIPAUX CLASSIFICATEURS

CEV	<u>Ce qui touche le corps entier</u> ib ce ris tsho - un complet zam cev khaub - revêtir un ncaws costume mob ib ce - avoir mal à tout le corps	
CUB	<u>Un foyer (feu)</u> ib cub tawg - une fournée de bois ib cub thee - une fournée de charbon	ib cub nceb - une touffe de champignons ib cub yub kua - un carré de txob piments
CUAM	<u>Un tout serré entre deux baguettes, un ensemble</u> ib cuam nqeeb - une "tuile" de paille ib cuam nqaij - une brochette de viande ib cuam neeg - un groupe adminis- tré par un chef	ib cuam - une fois ib cuam rog - une bataille ib cuam plaub - un procès
CHA	<u>Une pièce de maison</u> ib cha tsev - une pièce (ib kem tsev) - id	
DAIM	<u>Choses plates, en feuille, plaque; surface</u> ib daig ntawv - une feuille, page ib daig nplooj - une feuille d'arbre ib daig txiag - une planche ib daig teb - un champ ib daig liaj - une rizière	ib daig ntaub - une pièce (tissu) ib daig khaub - un habit ncaws ib daig tiab - une jupe ib daig sev - un "tablier" ib daig pam - une couverture
FAB	<u>Section, division, côté</u> ib fab ntaub - un morceau de tissu ob fab - les deux parties d'un couplet	
HOM	<u>Espèce, sorte (très général)</u> ib hom noog - une espèce d'oiseaux	
KAB	<u>Une pincée, dose, une "pipée" de tabac ou d'opium</u> ib kab yeeb - une pipe d'opium	
KAUJ	<u>Un rouleau, ce qui est enroulé en plusieurs tours</u> ib kauj xov - une bobine de fil ib kauj blau - un rouleau de fil de fer	

KOB Une averse
ib kob nag - une averse

KUAM Une main de bananes
ib kuam txiv - une main de
bananes
(ib thij txiv.)- id
(ib lub txiv..)- une banane
(ib tau txiv..)- un régime

KHAWV Une bouchée (moins relevé que "los")
ib khaw mov - une bouchée de riz
ib khaw zaub - " de légume
ib khaw dej - une gorgée d'eau

LEEJ (Voir notes spéciales plus loin)

LO/LOS Mot, parole
ib lo lus - une parole
lo lus ntuas - le sermon

Bouchée, gorgée
ib los mov - une bouchée de riz
ib los dej - une gorgée d'eau
ua ib los npuas - il fait une
"bavée"
ib los 32 hnyav - 32 dents

LUB

(Sert pratiquement de fourre-tout)

Objets creux ou ronds (sens large)

lub yeem xyam - l'appareil photo
lub thoob - le seau
lub khaub hnab - la balle
lub vas - l'espervier, filet
lub lwj - le soufflet
lub tuj lub - la toupie
lub tshuaj - le comprimé

lub qhov - le trou
lub qhov rooj - la porte
lub qhov rai - la fenêtre
lub ncauj - l'ouverture

lub paj - la fleur
lub xauv - le collier
lub zuag - le peigne
lub laj kab - la clôture

Parties du corps (voir aussi "tus")

lub cev - le corps
lub taub hau - la tête
lub pob ntseg - l'oreille
lub qhov muag - l'œil
lub plawv - le cœur
lub duav - la taille
lub hauv caug - le genou
lub siab - le foie

Véhicules, machines, moteurs

lub tsheb - la voiture
lub dav hlau - l'avion
lub nees zab - la bicyclette
lub nkoj - le bateau
lub tshuab - le moteur

Habits (voir aussi "daim")

lub tsho - la chemise
lub ris - la culotte

Lieux, édifices

lub teb chaws - le pays
lub zos - le village
lub tsev - la maison

Mots abstraits

lub caij - le temps
lub lis piam - la semaine
lub npe - le nom
lub koob meej - la renommée
lub tswv yim - l'intelligence
lub cim xeeb - la mémoire
lub hwj chim - la dignité
lub hwj huam - le pouvoir
lub neej - la vie
lub tsev neeg - la famille

NKAWH	<u>Une paire, un couple (à éviter pour yeux, bras, jambes)</u> ib nkawg khau - une paire de souliers ib nkawg nyuj - une paire de vaches ib nkawg niam - un couple txiv	
NPAUM	<u>2, 3 ... fois plus</u> siab 2 npaug - deux fois plus lub tsev haut que la maison	
NPLOOJ	<u>Feuille, pour le lobe du foie et des poumons</u> nolooj siab - le lobe du foie 2 nploog ntaws - les deux poumons	
NQE	<u>Verset, couplet</u> hu ob nqe - chanter deux versets	
NRIG	<u>Un (coup de) poing</u> ntaus ib nrig - donner un coup de poing	
HTU	<u>Un laps de temps (2, 3 mois), une distance, une section, un chapitre</u> nyob ib ntus - rester un certain temps mus ib ntus kev - aller une partie du chemin ntu peb - partie III (d'un livre)	
NTWG	<u>Groupe de choses enfilées sur un bâton ou une corde</u> ib ntwg ntses - brochette de poissons ib ntwg nqaij - " de viande ib ntwg txiv - une série de noix plaws ploom liées ensemble	
NTHWV	<u>Une rafale de vent</u> ib nthwv cua - une rafale ib nthwv rog - une ruée de soldats	
NTSUJ	<u>Une bande de terre</u> ib ntsug teb - une bande de terre	<u>Une tournée (= nthwv)</u> ib ntsug rog - une tournée de combats ib ntsug luam - une tournée de commerce
PAB	<u>Un groupe d'hommes, un troupeau, un banc de poissons</u> ib pab neeg - un groupe d'hommes	ib pab noog - une bande d'oiseaux

POB Choses regroupées pour former un paquet, une boule, une motte

Mais, s'il ne s'agit que d'une chose ronde, on dira "lub pob .."

ib pob	- un paquet	ib lub pob zeb	- une pierre
ib pob a(v)	- une motte de terre	ib lub pob kws	- un épi de maïs
ib pob mov	- une boule de riz	lub pob ntseg	- l'oreille
ib pob ntsev	- un paquet de sel	lub pob hauv	- le genou
ib pob ntawv	- un paquet de papier	caug	
		lub pob qij txha	- l'articulation
ib pob khaub	- un paquet	ib lub pob caus	- un noeud
ncaws	d'habits	ib lub pob caus	- un noeud d'arbre
		ntoo	
		ob lub pob	- les deux
		ntshav	ovaires

PHAU Choses empilées les unes sur les autres, une liasse, une pile

ib phau ntawv	- un livre	(comparer avec "tshooj")
ib phau nyiaj	- une liasse	
ib phau khaub	- une pile	
	d'habits	

PHAUM De la même année, saison.

ib phaum me tub	- garçons nés la même année
nws yog kuv	- il est du même âge que moi
phaum	
ib phaum txiv	- fruits de la même saison
ntoo	

Epidémie

ib phaum mob - une épidémie

PHIAJ Une rangée, les uns à côté des autres

= nqaj - en rang de front : mus kev ua ib nqaj
 ≠ leej - à la queue leu leu : mus kev ua ib leej

sawv ua ib phiaj - debout et en rang
 ib phiaj xauv - collier à rangs

PLAS Vaste étendue

ib plas toj - pan de montagne
 ib plas teb - un grand champ

PLUAS Repas, manger en une fois, une dose

noj ob pluag - prendre deux repas
 noj ua ib pluag - prendre en une dose
 sib ceg ib pluag - se disputer un bon coup
 nyiaiv ib pluag - pousser une lamentation

QAIS Une mèche

ib qais plaub hau - de cheveux
 ib qais xov - écheveau de fil

QHUV	<u>Chose</u> qhov no - ceci ib qho khoom - une chose	<u>Endroit, trou</u> qhov (chaw) no - cet endroit ua 2 qho teb - faire les champs à deux endroits ntau qhov chaw - à de nombreux endroits ib qho xu kev - un endroit isolé qhov chaw ua si - le terrain de jeu
RAB	<u>Outils, instruments, armes</u> rab riam - le couteau rab diav - la cuiller rab diav hmuv - la fourchette rab hmuv - la lance rab koob - l'aiguille rab txiab - les ciseaux rab teev - la balance rab khib - le porte-bois rab phom - le fusil rab hneev - l'arbalète	 rab rauj - le marteau rab taus - la hache rab ciaj - la pince rab txhaum - le burin rab kaw - la scie rab laum - le vilebrequin rab pheej txam - le rabot rab txuas - la serpe rab liag - la faucille rab hlau - la houe rab pav txhwj - la bêche
RAUV	<u>Un carré de broderies</u> ib rauv paj - un carré de ntaub broderies	
REV	<u>Une grappe de fruits, feuilles ou fleurs</u> ib re nplej - un plumet de riz ib re txiv ntoo - une grappe de fruits ib re paj - une grappe de fleurs ib re nplooj - un bouquet de feuilles	
TAUV	<u>Une broussaille, un nuage</u> ib tauv ntoo - un bosquet ib tauv nroj - un massif d'herbes ib tauv nceb - " de champignons ib tauv huab - un nuage	
TAWB	<u>Une émission d'excréments</u> ib tawb quav - une crotte ib tawb quav twm - une bouse ib tawb zis - un pipi ib tawb qaub - un crachat ncauj	
TOM	<u>Une tournée de pipe d'opium</u> / ib khaw, ib kab = une "pipée", une boulette ib tom yeeb - trois boulettes	

TUS	<u>Etres vivants, hommes ou animaux</u>	<u>Parties longues du corps</u>
	tus dab - l'esprit	Si vont par paires, voir "txhais"
	tus neeg - l'homme	tus nplaig - la langue
	tus tub - le fils	tus hniav - la dent
	tus muam - la sœur	tus ntiv - le doigt
	tus tsiaj txhu - l'animal	tus qau - le pénis
	tus noog - l'oiseau	(mais, lub pim - le vagin)
	<u>Ce qui représente ou touche l'homme</u>	tus tw - la queue
	<u>de près</u>	tus pob txha - l'os
	tus plig - l'âme	(mais, txhais ceg- la jambe
	tus duab - l'ombre	<u>Choses légèrement longues (≠ txoj)</u>
	(mais, daim duab - la photo)	tus choj - le pont
	tus mlom - la statue	tus mem - le stylo
	tus roj - l'empreinte	tus yuam sij - la clef
	tus hneev - "	tus ntsia - le clou
	tus mob - la maladie	tus pas - le bâton
	ua ib tug npawm - faire crise palu.	tus nkhib ntoo - la fourche
	tus dab ntub - le sommeil	tus ceg ntoo - la branche
	tus yam ntawv - le comportement	tus ceg rooj - le pied de table
	tus piv txwv - l'exemple	tus nqaj - la poutre
	tus lwj lwm - "	tus ncej - la colonne
	ib tug cai - une loi	tus ntaiv - l'échelle
	tus nqe - le prix	tus ntaub - la coupe de tissu
	<u>Choses vivantes, qui bougent</u>	
	tus dej - la rivière	
	tus kwj deg - le caniveau	
TWV	<u>Une grosse quantité (voir "tauv")</u>	
	ib tw av - pan de montagne	
	ib tw dej - une trombe d'eau	
	ib tw nag - une pluie	
	ib tw huab - un nuage	
THAJ	<u>Une étendue de végétation</u>	<u>Un service chamanique</u>
	(Comparer avec "tshav")	ib thaj neeb - un service aux
	ib thaj chaw - un terrain	esprits Neng
	ib thaj av - un champ	
	ib thaj nplej - un champ de riz	
	ib thaj ntoo - un bois	
THIJ	<u>Une main de bananes (voir "kuam")</u>	
TSAB	<u>Une lettre (courrier), un message</u>	
	ib tsab ntawv - une lettre	
	ib tsab xov - un message	
TSIG	<u>Un temps de sommeil, un chant de coq</u>	
	tсаug ib tsig - faire un somme	
	zog	
	qaib qua ob - le coq a chanté	
	tsig - deux fois	

TSOB	<u>Un plant (d'arbuste)</u> ib tsob ntoo - un arbre ib tsob nulej - un plant de riz ib tsob xyooj - " de bambou ib tsob nroj - " d' herbe ib tsob pos - touffe d'épines	
TSHAV	<u>Un terrain dégagé (Comparer avec "thaj")</u> lub tshav nplej - aire à battre lub tshav nyuj - cour des vaches lub tshav zaub - le pâturage lub tshav davhlau - terrain d'aviation lub tshav qaib - place des fêtes	
TSHOOJ	<u>Pile de choses les unes sur les autres (Comparer avec "phau")</u> cov tshooj ntawv - pile de livres ib tshooj hli - un mois doublé cov tshooj khaub - pile d'habits ncaws	
TXAUM	<u>Une pincée, une charge d'alambic</u> ib txaum ntsev - une pincée de sel cub ib txaum - distiller une charge d'alambic	
TXOJ	<u>Choses minces et longues (Comparer avec "tus")</u> txoj xov - la ficelle txoj hlua - la corde txoj xov hlau - le fil de fer txoj hmab - la liane txoj nhuam - la serviette <u>Mots abstraits</u> txoj hauj lwm - le travail txoj sia - la vie txoj hmoov - le destin txoj cai - la loi	<u>Route, noms composés avec "kev"</u> txoj kev - la route txoj kev nyuaj - la difficulté t.k. kaj lug - paix intérieure t.k. thaj yeeb - la paix t.k. txom nyem - la misère t.k. txaj muag - la timidité t.k. nyob twjlij - la liberté
TXHAIS	<u>Un élément d'une paire</u> ib txhais khau - un soulier ib txhais tes - une main ib txhais npab - une épaule ib txhais ceg - une jambe	
YAM	<u>Une chose quelconque (= qhov)</u> ib yam khoom - une chose ib yam hauj lwm - un travail ib yam xov - une nouvelle tsis ua ib yam - il ne fait la dab tsi moindre chose	

ZAJ	<u>Histoire, chant, prière, phrase, paragraphe, avis</u>
zaj kwv huam	- l'histoire
zaj dab neeg	- la légende
zaj kwv txhiaj	- le chant(hmong)
zaj tshoob	- " (de noces)
zaj hu nkauj	- " (universel)
zaj teev Ntuj	- la prière
kuv yuav koj zaj	- je suis de ton avis

UN CLASSIFICATEUR SPECIAL : LEEJDISTINCTION ENTRE NEEG ET LEEJ

NEEG signifie "homme" dans le sens général du terme, et sans considération de sexe, C'est un nom qui, défini, s'emploie avec le classificateur "tus". Il rentre dans de nombreux composés :

Nws yog neeg ruam	- C'est un être stupide.
Muaj neeg coob coob	- Il y a beaucoup de monde.
Cov neeg nyob zej zog	- Les habitants du village.
Pej kum neeg	- Les étrangers
Tsev neeg	- Une maisonnée
Yim neeg	- Une famille
Haiv neeg	- Une race
eej neeg	- Une génération

†
†††

LEEJ est un classificateur pour les humains seuls, mais, en règle générale, il ne peut supporter de nom après lui, car il est en quelque sorte son propre nom et signifie "tus neeg". On le trouve cependant avec "neeg" et avec "niam" et "txiv" dans le sens de "mère" et "père", car nous savons qu'avec le classificateur "tus" ces deux mêmes mots signifient la "sœur" ou le "mari".

Leej est donc interchangeable avec "tus" (pris seul), ou avec "tus neeg", et, de fait, on le préfère quelquefois au premier, car il est plus explicite ("ib tug" pourrait tout aussi bien signifier un animal), et au second, car il est plus léger.

leej neeg	- L'homme
leej niam	- La mère (≠ tus niam laus = la sœur)
leej txiv	- Le père (≠ tus txiv = le mari)
tshuav rau tus	- Il reste six personnes.
" tus neeg	- " "
" leej	- " "
" leej neeg	- " "
Kuv yuav mus kuv ib leeg xwb	- J'irai tout seul.
Leej twg yuav mus ?	- Qui ira ?
Nyob hauv koj tsev muaj pes tsawg leej ?	- Combien êtes-vous à la maison ?
Muaj coob leej nyob ua ke	- Ils sont beaucoup à vivre ensemble.

GENRES

Seuls les genres masculin et féminin sont précisés, le neutre est sous-entendu par simple absence de précision.

Sauf exceptions que nous soulignerons au fur et à mesure, les genres masculin et féminin s'indiquent entre le nom et le classificateur s'il y en a un; ainsi : Ib tug txiv plis = Un chat sauvage mâle.

Ces genres sont indiqués comme suit :

HUMAINS

adultes : txiv neej (M) - poj niam (F)
 enfants : tub (M) - ntxhais (F)

"Txiv neej" signifie "l'homme par opposition à la femme" (vir), à ne pas confondre avec "txiv neeg" : "l'homme sans considération de sexe" (homo); il peut être abrégé en "txiv" : mari ou père. "Poj niam" signifie "femme" et peut être abrégé en "poj" : femelle, ou "niam" : épouse ou mère.

- Pour être clair, on pourra toujours utiliser les expressions "txiv neej" ou "poj niam" en plein, avec un nom-apposition ou un verbe :

txiv neej (poj niam)	xib hwb	- un maître, une maîtresse
"	" hau zos	- un chef de village, une ...
"	" ua mov	- un cuisinier, une cuisinière
"	" kho mob	- un infirmier, une infirmière

- Sinon, on emploiera les expressions courtes "txiv" et "poj" dans le sens strict de mâle ou femelle, "txiv" et "niam" indiquant par contre, soit un rapport de mari à épouse, soit un rapport de préposés masculin et féminin (appelés "père" et "mère") dans les services officiels; ainsi :

1 - txiv xib hwb	poj xib hwb	- un maître, une maîtresse
	niam "	la femme du maître
txiv hau zos	poj hau zos	- un chef de village, une ...
	niam "	la femme du chef
txiv ua mov	poj ua mov	- un cuisinier, une cuisinière
	niam "	la femme du cuisinier
txiv dab	poj dab	- un esprit mâle, un esprit femelle
	niam	la femme de l'esprit

2 - Voir ce qui a été dit des professions et fonctions, page 28.

N.B. Nous verrons en outre qu'un nom peut servir de qualificatif, page 49.

txiv neeb	niam neeb	- un chaman, une chamane
neeb txiv	neeb niam	- esprits Neng des pères et mères
txiv dab	niam dab	- qui s'y connaît dans les esprits
dab txiv	dab niam	- esprits des pères et mères

- Toujours dans le chapitre des professions et fonctions, nous avons vu que certains noms étaient formés à l'aide de "tub". Par lui-même, ce mot signifie "garçon", "fils", "l'homme qui travaille dans ..", et il est masculin. Il n'est donc pas nécessaire de le faire précéder du mot "txiv" au masculin, et pour former son équivalent féminin, il suffit de changer "tub" par "ntxhais" (jeune fille) ou "poj" (femme), selon le cas :

tub	kawm ntawv	- un étudiant
ntxhais	kawm ntawv	- une étudiante
tub	puav ntses	- un pêcheur (au filet)
poj	puav ntses	- une femme pêcheur

Certains composés de "tub" font pourtant expressions et "tub" ne peut être coupé :

(txiv) tub rog	- un soldat (homme)
poj tub rog	- une femme soldat
(txiv) tub luam	- un commerçant (homme)
poj tub luam	- une commerçante
(txiv neej) tub sab	- un voleur (homme)
poj niam tub sab	- une voleuse
(txiv neej) tub nkeeg	- un paresseux (homme)
poj niam tub nkeeg	- une paresseuse

- Pour les enfants, il y a deux mots spéciaux pour indiquer le genre : "tub" (garçon, fils) et "ntxhais" (fille). Ils se mettent après le nom :

me nyuam tub	- un enfant mâle
me nyuam ntxhais	- un enfant femelle

- Nous avons toujours mentionné les hommes les premiers dans nos exemples, ce qui n'est pas du tout hmong. Quand des hommes et des femmes sont mentionnés ensemble, ces dernières sont toujours les premières, à moins qu'il ne s'agisse d'enfants :

niam thiab txiv	- la mère et le père
Nkauj Ntsuab Nraug Nas	- Mademoiselle Ndjoua et Monsieur Na
tus tub thiab tus ntxhais-	le garçon et la fille

ANIMAUX

	adultes en général	exceptions pour les petits
<u>POISSONS</u>	<u>TXIV - NIAM</u>	
Insectes	ntsés - poisson	
Fourre-tout	kab - insecte	
<u>OISEAUX</u>	<u>LAU - POJ</u>	
	noog - oiseau	
	qaib - coq, poule	nkauj - poulette
	nquab - pigeon	rhaws - grosse poulette
	nraj - faisan	
<u>MAMIFERES</u>	<u>TXIV - MAUM</u>	
	miv - chat	
	dev - chien	
	liab - singe	
	nees - cheval	ncaim - pouliche
	ntxhw - éléphant	
<u>SPECIAUX</u>	<u>TXIV</u>	
	<u>HEEV</u>	
	nyuj - taureau	ntsuag - veau
		xyuas - génisse
	<u>PHAW</u>	
	twm - buffle	
	muas lwj - cerf	
	nyuj qus - gaur	
	twj kum - rhinocéros	
	<u>LAUG</u>	
	yaj - mouton	
	tshis - chèvre	nwm - chevrette
	kauv - chevreuil	
	sai - goral	
	<u>TAW (entier)</u>	
	<u>LAS (castré)</u>	
	npua - cochon	quab - petit castré
		nkauj - petite truie

- Pour les petits , à part les exceptions que nous avons signalées , on utilise les mêmes termes que pour les animaux adultes :

me nyuam txiv dev, me nyuam maum dev - un petit chien mâle, une petite femelle

PLANTES ET CHOSES

Jusqu'ici, les Hmong n'ont guère imaginé que les plantes ou les fleurs pouvaient se reproduire par couples, et elles étaient asexuées tout comme les choses. Dans la mesure où l'on voudra insister sur la fonction de ces plantes, de même que pour certaines choses allant par paires, on emploiera les mots "txiv" et "niam" que l'on mettra après le nom, sauf exceptions assez rares :

- | | |
|-----------------------------|---|
| ib lub paj txiv (niam) | - une fleur mâle (femelle) |
| kuam txiv (niam) | - la corne mâle (femelle) |
| mais, txhib txiv (niam) zeb | - la pierre supérieure (inférieure) de
la meule à broyer le riz. |
-

PERSONNELS

SINGULIER	PLURIEL	POUR DEUX
Kuv (je)	Peb (nous)	Wb (nous deux)
Koj (tu)	Nej (vous)	Neb (vous deux)
Nws (il,elle),Yus (on)	Lawv (ils) Luag Lawv tej (ils) Luag tej	Nkawd (eux deux)

- "Yus" a le sens de "je", "tu", "on" indéfinis.

Nej hnuv yus ua hauj lwm tas zog - Tous les jours, je fais de mon mieux.
 Yus tshais 2 ruam, mas txog lawm - Tu fais deux pas, et tu y es.
 Yus ua dab tsi, yus muab siab rau - Intéressez-vous à ce que vous faites.
 Lawv tsis noj, yus noj yus - Eux ne mangent, mais, nous, on mange.

- "Lawv" peut déjà être très vague et signifier "ils", "les gens". Mais "lawv tej", "luag", "luag tej" le sont toujours et signifient "les gens", "les autres", "autrui".

Kuv mus tom lawv - Je vais en visite.
 Tooj raug luag ntes - Tong s'est fait prendre.

- Le personnel s'utilise surtout pour les êtres humains, et il est à éviter pour les animaux ou les choses, à moins qu'il ne soit immédiatement précédé du nom. Pour ces derniers, il vaut donc mieux répéter.

Lub rooj, nws tsis muaj sia - La table, elle, n'a pas de vie.

- Le personnel est souvent omis quand le sens est clair, et, quand il serait à répéter, on a la possibilité de choisir lequel garder ou lequel omettre.

Kuv yuav ntaus (koj) - Je vais te battre.
 Kuv qhia lawv kom tuaj - Je leur ai dit de venir.
 (ou bien) Kuv qhia kom lawv tuaj - " " "

- On évite également la répétition du même personnel représentant deux personnes différentes, ce qui pourrait prêter à confusion.

Au lieu de dire : Nws (X) ntaus nws (Y)
 Il faudra dire : X ntaus nws - X a battu Y.
 ou : Nws ntaus Y

POSSESSEURS ET POSSESSIFS

- Seuls, les êtres (esprits, humains ou animaux) sont considérés comme ayant pouvoir de posséder ; les choses ne le peuvent pas. Ce chapitre ne concerne donc que les premiers, et, pour les secondes, il faudra se référer à ce qui est dit des qualificatifs (noms pris qualificativement).

- Le possesseur précède le possédé, chacun étant accompagné de son classificateur, selon le modèle : Cl + Possesseur + Cl + Possédé.

Tus me nyuam lub kaus mom - Le chapeau de l'enfant

- Nous avons cependant vu dans le chapitre concernant les classificateurs qu'il peut y avoir des exceptions, et que, dans certains cas, on peut ou on doit omettre le classificateur du possédé. Nous n'y revenons pas ici.

Tus me nyuam txiv - Le père de l'enfant

++

- Le possessif n'existe pas en tant que tel, et on le remplace par un génitif personnel, selon les mêmes règles que ci-dessus.

Kuv lub rooj	- Ma table
Tooj thiab Dib nkawd lub rroj	- La table de Tong et de Dj
Nyias ua nyias txoj hauj lwm	- Chacun fait son travail.

- S'il y a deux possédés pour le même possesseur, on répète le personnel.

Kuv niam thiab kuv txiv - Mon père et ma mère

- Si le contexte est clair, on ne répète pas le possédé, mais on se contente de son classificateur, ou de "li". Ces tournures équivalent alors à des pronoms.

Lub tsev no yog kuv lub	- Cette maison est la mienne.
" " li	- " " "

- La possession est souvent attribuée à la seule personne qui parle, alors que le possédé peut, en fait, appartenir à plusieurs personnes.

Peb mus xyuas <u>kuv</u> txiv	- Nous allons voir <u>notre</u> (ou mon) père.
<u>Kuv</u> cov me nyuam	- <u>Nos</u> enfants (un mari à sa femme).

DEMONSTRATIFS

- Le démonstratif est à rattacher à l'idée de lieu comme en français (cette maison-ci = ici, cette maison-là = là), et, dans certains cas du moins, on pourrait considérer toutes les prépositions de lieu comme utilisables pour en faire des démonstratifs.

Nous ne retiendrons cependant que "no" et "ntawd" qui correspondent exactement au français "celui-ci", "celui-là", qu'il y ait référence à un lieu ou à un rang, ce qui n'est pas le cas pour les autres.

- Le démonstratif suit le nom qu'il modifie, et celui-ci, pour être devenu défini, prend automatiquement son classificateur, selon le modèle :

Cl + Nom + Démonstratif

Lub tsev no - Cette maison-ci
Lub tsev ntawd - Cette maison-là

- Le démonstratif se met toujours à la fin du syntagme qu'il modifie, qu'il s'agisse d'un nom suivi d'un adjectif ou de toute une proposition.

Lub tsev me me no - Cette toute petite maison
Tos kuv tsis mus no, yog vim ... - Si je n'y vais pas, c'est que ...

Voyez la différence entre :

Tus tub tus dev tus tw no - Cette queue du chien du garçon
Tus tub tus dev no tus tw - La queue de ce chien du garçon
Tus tub no tus dev tus tw - La queue du chien de ce garçon

- Quand le sens est clair, le nom peut être supprimé, et l'on ne garde que le classificateur approprié ou "qhov" s'il s'agit d'une chose imprécise. Ces expressions font alors office de pronoms.

Lub (tsev) no - (Cette maison), celle-ci
Qhov no - Ceci (ou ici)
Qhov ntawd - Cela (ou là)

- Les mots ..ub, ..no, sont, eux, de faux démonstratifs, car ils sont utilisés dans le sens indéfini : "celui-ci, celui-là .. quelques-uns au hasard".

Mus xyuas lub tsev ub, lub tsev no - Visiter cette maison-ci, celle-là.

Mais ils suivent les mêmes règles, hormis que, comme pronoms, ils peuvent s'employer avec "qhov" ou seuls, dans lequel cas le verbe est répété.

ua ub ua no - Faire ceci, cela (ici ou là)
ua qhov ub qhov no - " " "
mus ub mus no - Aller faire ceci, cela (ici ou là)
mus qhov ub qhov no - " " "
saib ub saib no - Regarder ceci, cela (ici ou là)
saib qhov ub qhov no

QUALIFICATIFS

- Il n'y a pas de forme adjectivale particulière, mais le nom peut être modifié, soit par un verbe, soit par un autre nom pris qualificativement.

- Le verbe, ou le nom pris qualificativement, se place après le nom qu'il modifie, selon le modèle : Cl + Nom + Qualificatif.

Lub tsev loj - La grande maison

- Certains mots demandent pourtant précision :

+ TUAM = Grand, au physique comme au moral (du numéral chinois 1)

Ib lub tuam tsev - Une grande maison
Tus tuam vaj - Un grand roi

+ ME = Petits (pour les êtres seuls)

ME NYUAM = " (pour les êtres aussi bien que les choses)

NYUAG = " (un peu méprisant, ≠ tuam)

Me tub, me ntxhais, me noog - Garçonnet, fillette, petit oiseau
Tus me npua me me no - Ce tout petit cochon

Nyob ib lub me nyuam tsev - Vivre dans une petite maison
Ua tej me nyuam hauj lwm - Faire de petits travaux

Ib lub nyuag tsev - Une maison minuscule
Ib nyuag pliaj - Un tout petit instant
Tsis mua; ib tee nyuag dej - Il n'y a pas la moindre goutte d'eau.

+ QUB, peut être verbe-adjectif (et pour qu'il n'y ait pas confusion, il vaut mieux le montrer clairement par l'emploi de la répétition superlative, un signe de temps ou un adverbe). Comme tel, il se place après le nom et signifie : "vieux", "usagé".

Mais "qub" peut être adverbe. Pris qualificativement, il se place alors, soit avant, soit après le nom, et signifie "ancien", "précédent", "celui d'avant".

Lub zos qub qub - Le très vieux village
Lub zos qub lawm - Le village est vieux
Lub zos qub kawg - Le village est très vieux

Lub qub zog - L'ancien village
Kuv tus qub poj niam - Mon ex-femme (décédée ou partie)
Cov qub khaub ncaws - Les habits d'autrefois
ou, ceux que je portais hier

Cov qub ua Ntuj kev cai - Les anciens chrétiens

Lub tsev qub - L'ancienne maison
Txoj kev qub - L'ancien chemin

+ Cov swm phooj ywg = Les amis intimes

+ Des expressions, comme ici avec "zoo" préféré comme adverbe.

Tau zoo niam thiab txiv	- Etre bien tombé quant aux parents. = être tombé sur de bons parents.
Tus ntxhais tau zoo neej ua	- Cette fille réussit bien dans la vie
" " " chaw	- " dans le village de son époux.
Peb tau zoo kev mus	- Nous avons une route facile.

- Le verbe d'action pris qualificativement est à traduire en français par "qui sert à", "à", "pour" + Verbe.

Dej haus	- De l'eau potable
Ib droig ntauw mus	- Un ticket-aller
Ib lub tsev pw	- Un hôtel
Ib lub tsev noj	- Un restaurant
Ib tug poj niam ntiav	- Une prostituée

- Certains verbes apportent cependant des nuances :

+ Nom + ZOO + Verbe	= bon à
Ib lub tsev zoo pw	- Une maison où l'on peut dormir
Ib tug me nyuam zoo nyiam	- Un enfant adorable
" " zoo ntaus	- Un enfant à fouetter
+ Nom + TSIM NYOG + Verbe	= digne de, qui mérite de
Ntxhais tsim nyog yuav	- Une fille digne d'être épousée
Tub txib tsim nyog txais nyiaj hli	- Un serviteur digne de recevoir un salaire
+ Nom + Verbe + Nyog	= assez bon à, ... able
Zaub noj nyog	- Des légumes mangeables
Tsev nyob nyog	- Une maison habitable
Ib qho yuav nyog	- Un article achetable

- Quand c'est un nom qui est pris qualificativement, il se traduit alors en français par "en" (indiquant matière), "de" (indiquant propriété), ou une apposition.

Tsev ntoo	- une maison en bois
Ceg rooj	- un pied de table
Nyuj teb chaws	- des vaches locales
Nyiaj hli	- le salaire mensuel
Neeb niam neeb txiv	- les esprits des ancêtres
Qaib niam	- mère poule ≠ poj qaib = une poule
Tis dav hlau	- ailes d'avion ≠ dav cov tis = ailes d'épervier
Qe qaib	- œuf de poule ≠ qaib lub qe = l'œuf de la poule
Lub tshome nyuam	- placenta ≠ me nyuam lub = la chemise de tsho l'enfant

- Mais il y a encore des expressions :

Cov ntiav teb tib neeg	- les humains
Cov qab ntuj tib neeg	- "
Cov qaum ntuj tib neeg	- "

QUANTITATIFS

- Disons d'abord que, sous ce titre, nous avons davantage cherché à regrouper les mots donnant une idée de quantité sans nous soucier outre mesure de leur valeur grammaticale. Ils peuvent être pris comme adjectifs, pronoms, verbes ou adverbes, selon leur position. Il peut s'agir d'expressions. Certains auraient pu enfin être considérés comme indéfinis, mais ils sont tellement imbriqués avec les quantitatifs que nous avons préféré les regarder comme tels; ils suivent, en particulier, les mêmes règles.

- En règle générale, en effet, le quantitatif, tout comme le numéral indiquant une quantité définie, se place, non plus après le nom comme le qualificatif, mais avant, ou, s'il se trouve après, c'est qu'il est pris adverbiallement sans que sa traduction en soit du reste forcément modifiée. On a ainsi le modèle suivant : Quantitatif + Cl + Nom

ou, Nom + Quantitatif (pris adverbiallement)

Kuv pom coob tus me nyuam - J'ai vu beaucoup d'enfants.
Kuv pom me nyuam coob - " " "

- Pour comprendre certaines expressions avec un numéral, il faudra nous référer à ce qui sera dit plus loin des numéraux, qui, suivis directement d'un nom ou d'un qualificatif, signifient "un tout pris dans son ensemble".

ib txhij	- en plénitude	→ avec ensemble
ib tsoom	- une totalité	→ tous
ib co	- un groupe	→ quelques
ib txhia	- une partie	→ les uns

- Comme nous le verrons, ces expressions peuvent se combiner entre elles, et les Hmong ne s'en privent pas.

Tas cov xib hwb sawv daws puav leej tuaj tas huv tib si
Tous les maîtres sont tous venus un et chacun au grand complet.

TOUS - (Tas +) Nom + SAWV DAWS (adjectif)
(Tas) SAWV DAWS (pronom)

Cov me nyuam sawv daws tuaj lawm	- Tous les enfants sont venus.
Feb sawv daws ua	- Nous le faisons tous.
Tas lub zej zog sawv daws ntshai	- Tous les villageois ont peur.
Ib tsoom neeg sawv daws ua teb	- Tous les gens font des champs.
Kuv pub rau sawv daws tas huv si	- Je leur donne à tous.
Tas (lawv) sawv daws tuaj	- Ils viennent tous.

TOUS - TAS COV + nombre (adjectif)
TOUT ENTIER - TAS + Cl + quantité

Tas cov me nyuam tuaj lawm - Tous les enfants sont venus.
 Hais rau tas cov neeg ntawd - Dis-le à tous ces gens.
 Tas hnuv (≠ niaj hnuv) - Tout le jour (≠ tous les jours)
 Tas lub tsev kub hnyiab - La maison entière a brûlé.
 Kuv kub tas ib ce - Je brûle sur tout le corps.

TOUS
TOUT ENTIER - Verbe + TAS
 TAS HUV HUV (adverbe)
 TAS HUV (TIB) SI
 TIB SI

Lawv tuaj tas - Ils sont tous venus.
 " tas huv huv - " "
 " tas huv (tib) si - " "
 " tib si - " "
 Lub tsev kub hnyiab tas ... - La maison a toute brûlé.

TOUTES ESPECES DE - TAS IB PUAS TSAV YAM + Nom (adjectif)
 TAS IB PUAS TSAV YAM (pronom)

Kuv pom tas ib puas tsav yam neeg - J'ai vu toutes sortes de gens.
 Kuv pom tas ib puas tsav yam - J'ai vu toutes sortes de choses.

TOUS (Tas) TXHIA + Cl (+ Nom) / (tas) txhia + mot1 + txhia + mot2
AU COMPLET " TXHUA " " (tas) txhua " txhua "
 (tas) txhua txhia + Nom
 Verbe + TXHIJ txhij txhua
 ib txhij = avcc ensemble

(Tas) txhia tus me nyuam mus - Tous les enfants y vont.
 Nws kho tau (tas) txhia tus mob - Il peut guérir toutes les maladies.
 Xyoo no, peb mob txhua lub tsev - Tous les foyers sont malades.
 Txhia leej txhia tus nyiam nws - Tout le monde l'aime.
 Txhia(lub)vaj txhia(lub)tsev vau tas - Toutes les maisons s'écroulèrent.
 Nws nqa tas txhia yam mus - Il prit toutes ses affaires et partit.
 Nws nyob tas qhov txhia chaw - Il est de partout.
 Diav tsis txhua - Tous ne sont pas pourvus de cuiller.
 Diav txhua sawv daws lawm - Il y a assez de cuillers pour tous.
 Yos txhua qhov txhia chaw - Se promener de partout.
 Mus txhua txhia teb chaws - Aller dans tous les pays.
 Peb nyob zoo txhua txhia tus - Nous allons tous bien.
 Sawv daws nyob txhij - Ils sont tous au complet.
 Tuaj tsis txhij - Ils ne sont pas tous là.
 Paub txhij paub txhua - Savoir complètement tout.
 Peb ib txhij hu nkauj - Chanter avec ensemble.
 Peb mus kev ib txhij - Marcher au pas.

<u>TOUS</u>	-	(Tas)	TSOOM + Nom	(adjectif)
<u>LA TOTALITE</u>	-	(Tas)	TSOOM + SID	(pronom)
		(Tas)	IB TSOOM + Nom	= en corps constitué

Tsoom pej xeeem sawv daws nyiam nws	-	Tout le monde l'aime.
Tas peb tsoom Hmoob nyob pem roob	-	Nous tous, les Hmong, vivons sur les
Pab tsoom sid	-	Aidez-les tous. / montagnes .
Tas tsoom sid tuaj ntsauv nws	-	Tous vinrent autour de lui.
Peb ib tsoom hluas Hmoob	-	Nous tous, le corps des jeunes.
Thov Ntuj pab tas nej ib tsoom huv si	-	Que Dieu vous aide tous.
Ib tsoom Hmoob nyiam ua li no	-	L'ensemble des Hmong aiment ainsi.
Ib tsoom me nyuam kawm ntawv tib si	-	L'ensemble des enfants étudient.

<u>BEAUCOUP</u>	-	COOB + Cl + Nom	Nom + COOB	Pour les êtres seuls
		NTAU + Cl + Nom (ou)	Nom + NTAU + Cl	Noms divisibles
			Nom + NTAU	Noms indivisibles

Coob leej tuaj	-	Beaucoup de personnes vinrent.
Muaj npua tuag coob	-	Beaucoup de cochons sont morts.
Ntsib ntau tus neeg	-	Rencontrer beaucoup de gens.
Ntsib neeg ntau tus	-	" " "
Kawm ntau phau ntawv	-	Etudier beaucoup de livres.
Kawm ntawv tau phau	-	" " "
Kawm phau ntawv ntau	-	Etudier beaucoup son livre.

<u>PEU</u>	-	TSAWG + Cl + Nom (ou)	Nom + TSAWG (+ Cl)	Noms divisibles
			Nom + TSAWG	Noms indivisibles

Tsis hais tsawg leej los coob leej	-	qu'ils soient peu ou nombreux ...
Muaj tsawg lub tsev yug nua	-	Peu de familles élèvent des porcs.
Tshuav tsawg tsawg tus ntoo	-	Il reste peu d'arbres.
Tshuav tsawg tsawg hnuv ...	-	Avant peu de jours ...
Peb xyuas nws tsawg zaus kawg	-	Nous le visitons très peu.
Yus xav yuav ib tug qaib, mas yog tsawg zaus kawg	-	On ne peut se permettre d'acheter souvent des poulets.
Muaj tsev tsawg (lub) xwb	-	Il y a peu de maisons.
Muaj nqaij tsawg tsawg li	-	Il y a très peu de viande.

<u>AUCUN</u>				
<u>PERSONNE</u>	-	Tsis + Verbe + indéfini	(voir chapitre des indéfinis)	
<u>RIEN</u>				

Tsis muaj leej twg	-	Il n'y a personne.
Tsis muaj lub tsev twg	-	Il n'y a aucune maison.
Tsis muaj dab tsi	-	Il n'y a rien.

<u>SEUL</u>	-	(Personnel +) Numéral + Cl + Nom + XWB	(voir chap. des numéraux)	
-------------	---	--	---------------------------	--

Kuv mus kuv ib leeg xwb	-	J'y vais seul.
Lawv mus lawv xwb	-	Ils y vont seuls.
Muaj ib lub tsev xwb	-	Il n'y a qu'une seule maison.

LES - COV + Nom (adjectif)

"Cov" est le signe du pluriel, mais il est souvent omis, comme le classificateur, quand le sens est clair (Peb Hmoob, ou Peb cov Hmong = Nous les Hmong) ou que le nom fait corps avec le verbe (Pub npua, ou Pub cov npua = Nourrir les cochons).

Par contre, il s'emploie facilement avec des noms ne pouvant pour - tant pas supporter de nombre. Ainsi :

liquides - dej, kua, ntshav, nag, lwg (eau, sauce, sang, pluie, rosés)
matériaux - av, ntoo, hlau, tooj, nyiaj (terre, bois, fer, cuivre, argent)
éléments - cua, huab, huab cua, caij (vent, nuage, climat, temps)
ou autres - mov, txhuv, nplej, pojkw, zaub, nqaij (riz, maïs, légumes, viande)

Cov me nyuam - Les enfants
Cov nqaij lwj tas lawm - La viande est pourrie.
Nyob pem nej cov caij zoo li cas? - Quel temps fait-il chez vous ?

- "Cov", pris comme pronom avec des termes de comparaison, signifie "les autres".

Leej twg ua tus loj dua cov ? - Qui est le plus grand ?
Zoo tshaj cov - Le meilleur
Txawv cov - Différent des autres

- "Ib co" signifie "un groupe" → quelques (voir plus loin)
"une quantité" → un peu de

DES - TEJ + Nom (adjectif)

"Tej", sans classificateur, est aussi un signe du pluriel, mais peut être plus vague, plus restreint, dans le sens de "des", "les".

Nyob nej tej chaws - Dans vos régions.
Nyob pem tej roob - Sur les montagnes.
Mus xyuas tej kvv tij - Visiter ses parents.
Hais txog nej tej hauj lwm ... - Parlant de vos activités ...
Nqa tej no mus - Emporte ces affaires.
Txhob hais tej no - Ne dis pas cela.

"Tej" pris comme pronom s'emploie, ainsi que "cov", avec des termes de comparaison et signifie "les autres", mais il s'emploie aussi avec des prépositions pour signifier "les gens", "ils", "eux".

Qhov zoo tshaj tej, mas ... - Le mieux serait que ...
Nyob tom tej - Chez eux
Mus tom tej - Aller chez eux.

UN PEU DE - IB CO + Nom divisible = un groupe → quelques
 indivisible = une quantité → un peu de
 IB TXHIA id
 IB QHO + indivisible = un tout petit peu (moins que "ib co")
 IB FEEM id = une partie d'un tout

Kuv pom ib co liab - Je vois quelques singes.
 Thov ib co dej - Donne-moi un peu d'eau.
 Nej ib txhia - Plusieurs d'entre nous.
 Thov ib txhia dej - Donne-moi un peu d'eau.
 Thov ib qho dej - Donne-moi un petit peu d'eau.

CHAQUE - NIAJ ou NEJ + Cl (+ Nom) = Chaque, tous les

Niaj tus neeg - Chaque personne
 Nej xyoo, hlis, hnub - Chaque année, mois, jour

CHACUN - NYIAS + Verbe + NYIAS + Nom = Chacun ... son ...
 NYIAS + Verbe + NYIAS = Chacun de son côté

Nyas noj nyias mov - Chacun mange son riz.
 Nyias pw nyias txaj - Chacun couche dans son lit.
 Nyias noj mov nyias - Chacun mange de son côté.
 Nyias ua nyias mov nyias - Chacun fait son riz de son côté.

- PUAV LEEJ + Verbe = Tous et chacun

Peb plaub leej puav leej yuav mus - Nous irons tous les quatre.
 Saw daws puas puav leej nyob zoo? - Allez-vous tous bien ?
 (ou) puav leej puas - " " "
 Kuv puav leej pub rau lawv tib si - J'en donne un à chacun d'eux tous.
 Cov rooj no puav leej yog kuv li - Toutes ces tables sont miennes.
 Puav leej yog lus suav tas huv si - Ce sont tous des mots chinois.

- Numéral + Cl (+ Receveur) / Num. + Cl (+ Donné) = Un à chacun

Kuv pub ib leeg ib phau - J'en donne un à chacun.

UN AUTRE - LWM + Cl (+ Nom)

Tus tham tsis tau tas, los lwm tus - Celui qui parle n'a pas fini, que
 twb tham lwm yam tuaj déjà un autre parle d'autre chose.

LES AUTRES - LWM COV, LWM TEJ
 COV, TEJ (voir ces mots plus haut)
 LAWV, LAWV TEJ, LUAG, LUAG TEJ (voir personnelà)

LES UNS - IB TXHIA (+ Nom) ... IB TXHIA (+ Nom) ...
LES AUTRES IB CO (+ Nom) ... IB CO (+ Nom) ... Les uns, les autres
 LWM COV ...
 TEJ TUS ... TEJ TUS ...
 QEE TUS ... QEE TUS ...

DEGRES DE COMPARAISONEGALITE (aussi que)

- Verbe + LI = Comme
 IB YAM = La même chose que
 IB YAM LI " " "

(S'il ne devait pas y avoir de verbe, on y suppléerait par "zoo"; ainsi
 "mon couteau est comme le tien" = "kuv rab riam zoo li koj rab".)

Ntshiab li dej - Pur comme de l'eau.
 Huv ib yam (li) txhuv - Propre comme du riz.

- Verbe + THOOJ (li) = Semblable

Koj thooj li nws - Tu lui ressembles.

- Verbe + CUAG (li) = Egal, pareil

Nws siab cuag mos hlur - Il est aussi grand qu'un singe.

- Verbe + NPAUM (li) = La même quantité

Nws muaj nyiaj npaum li kuv - Il a autant d'argent que moi.

- Verbe + LUAJ (li) = Aussi gros (petit) que

Nws loj luaj li kuv - Il est aussi fort que moi.
 Nws me luaj nrig - Aussi petit qu'un poing.

- Verbe + XWS LI = Comme

Ob tug no, ib tug zoo xws tug - Ces deux-ci se ressemblent.

La négation se met, soit avant le verbe, soit avant le comparatif :

Tsis ntshiab li dej (ou) Ntshiab tsis li dej
Tsis siab cuag kuv (ou) Siab tsis cuag kuv

SUPERIORITE (plus que)

- Verbe + DUA
 TSHAJ

("Tshaj" étant verbe et signifiant "surpasser" ne s'emploie donc, ici,
 que pour deux, sinon il devient superlatif.)

Nws loj dua kuv - Il est plus fort que moi.
 Nws loj tshaj - " "

La négation se met avant le verbe précédant "dua", mais jamais avant
 "dua" qui n'est pas verbe. Au contraire, elle se met, soit avant le verbe
 précédant "tshaj", soit avant "tshaj lui-même.

Nws tsis loj dua (kuv)
 Nws tsis loj tshaj (kuv) (ou) Nws loj tsis tshaj (kuv)

SUPERLATIF ABSOLU (très)

Verbe + KAWG = jusqu'au bout
 HEEV = très
 TIAG = vraiment
 TAS TAS = tout à fait

REPETITION du verbe ou de son adverbe (voir chapitre des adverbes)

SUPERLATIF RELATIF (le plus)

Verbe + DUA + COV, TEJ .., .. (TAS HUV SI) = le plus
 TSHAJ COV NYOB HAVU ... = le plus de

Nws yog tus loj dua cov - Il est le plus fort d'entre eux.
 " " cov tub tas huv si - Il est le plus fort d'entre eux tous.
 " " nyob havu lawv - " " " "

Pour la forme négative, voir ce qui est dit à "plus que".

INFERIORITE (moins que, le moins de)

Ces formes n'existent pas par elles-mêmes et se traduisent par des supplétifs. "Moins que" se traduit par "pas aussi que", et "le moins de" par "pas aussi que" ou par "le plus + le verbe contraire"; ainsi :

Nws ntse tsis npaum kuv - Il n'est pas aussi intelligent que moi.
 = il est moins intelligent.
 Nws ntse tsis npaum cov - Il n'est pas aussi intelligent qu'eux.
 = il est le moins intelligent.
 Nws ruam tshaj lawv - Il est le plus stupide d'entre eux.
 = il est le moins intelligent.

LE MEME

Cl + Nom + QUB = l'ancien, celui d'avant
 Verbe + (LI) QHOV QUB = comme avant

Si l'on ne trouve pas de verbe adéquat pour "li qhov qub", on peut toujours y suppléer par "zoo". (Pour ces expressions, voir aussi ce qui a été dit de "qub" dans le chapitre des qualificatifs.)

Noj mov lub caij qub tas zog - Manger à la même heure.
 Niaj hnuv yog tus qub tuaj - Tous les jours, c'est le même qui vient.
 Xyuas nws ntau dua yav qub - Le visiter plus souvent qu'avant.
 Nws hais zoo li qhov qub - Il dit toujours la même chose.
 " ua " - Il fait toujours la même chose.

DIFFERENT DE

TXAWV + Nom
 ZOO TISIS IB YAM LI + Nom
 Kuv lub tsev txawv koj lub

- Ma maison est différente de la tienne.

Expressions

Zoo nkauj	cuag	(1) poj sua	- Belle comme une chinoise. (2)
" "	" "	nkauj zag	- Belle comme une dragonne. (3)
Zoo nraug	cuag	nraug suav	- Beau comme un chinois. (2)
" "	" "	nraug zaj	- Beau comme un dragon. (3)
Phem	cuag	liab	- Laid comme un singe.
Loj	cuag	yawg suav qhev	- Bâti comme un esclave chinois. (2)
Loj	cuag	ntxhw	- Gros comme un éléphant.
Me	cuag	dev mub	- Petit comme une puce de chien.
Rog	cuag	las npua	- Gras comme un cochon castré.
Yuag	cuag	xaws	- Maigre comme un bambou. (4)
Siab	cuag	mos hlub	- Haut comme un singe. (5)
Ntse	cuag	riam	- Intelligent comme un couteau. (6)
Khvw	cuag	suav qhev	- Travailleur comme un esclave chinois.
Nrawm	cuag	kauv	- Rapide comme un chevreuil.
" "	" "	nkais	- Rapide comme une souris. (7)
" "	" "	xob	- Rapide comme le tonnerre.
Nrov	cuag	xob quaaj	- Bruyant comme le tonnerre.
Ntshiab	cuag	dej	- Pur comme de l'eau.
Huv	cuag	txhuv	- Propre comme du riz.
Qia neeg	cuag	poj ntsoog	- Crasseux comme une sorcière. (8)
Dawb	cuag	ntaub yaj pwm	- Blanc comme fil de coton.
Dub	cuag	rooj qhov txos	- Noir comme une porte de four.
" "	" "	qhov quav	- Noir comme trou du c...
Liab ploom	cuag	ntshav	- Rouge vif comme sang.
Daj	cuag	txiv tsawb	- Jaune comme banane.
Cem (yws)	cuag	poj dab	- Grognon comme femme-esprit.
Ua teb	cuag	kooj txom fav	- Dévaster les champs comme sauterelles
" "	" "	nas txom fav	- Défoncer les champs comme des rats (9)
Piav	cuag	os	- Se dandiner comme les canards. (10)
Hnya	cuag	liab tsuab quav qáib	- Grimacer comme un singe qui a attrapé une crotte de poule.
Sib ntaus	cuag	dev tshov	- Se battre comme chiens en chaleur.
Zoo	cuag	dev tshov	- Se conduire comme chiens (chiennes) en chaleur.

- 1 - Le comparatif peut aussi être suivi de "tus" ou "tug" (ib tug) avec des humains ou des animaux.
- 2 - Les Hmong ont toujours eu une grande admiration pour les Chinois.
- 3 - Dans les services chamaniques, les dragons sont toujours dits "bariolés et élégants" (zaj txaij zaj nraug).
- 4 - "Naws", variété de bambou très mince.
- 5 - "Mos hlub", variété de singes très grands.
- 6 - Jeu de mot : le couteau est également "ntse" ou "coupant".
- 7 - "Nkais", variété de petites souris.
- 8 - "Poj Ntxoog", esprit féminin vivant dans la forêt.
- 9 - "Nas txom fav", variété de rats dévastateurs. Les Hmong eux-mêmes se disent tels, quand ils défrichent la forêt (Hmong txom fav).
- 10 - Pour se moquer des femmes Hmong Vert, car, quand elles marchent, leur jupe bat de côté et d'autre, comme le derrière d'un canard.

- Nws laus dua kuv ob xyoo - Il a deux ans de plus que moi.
 Musaj tshaj ob phau ntawv - J'ai bien plus de deux livres.
 Kuv musaj ob bas tshaj nws - J'ai deux baths de plus que lui.
- Tus twg loj dua ? - Quel est le plus grand ?
 Ob yam no, qhov twg zoo dua ? - De ces deux choses, quelle est la
 meilleure ?
- Mus nyem no los tag kis, thaum twg - Vaut-il mieux y aller maintenant ou
 zoo dua ? - demain ?
- Cov tub no, tus twg zoo dua ? - Quel est le plus gentil de tous ces
 garçons ?
- Koj nyiam hom tsiaj txhu twg heev dua - Quel animal préfères-tu ?
-

CARDINAUX

- On compte en combinant les chiffres comme suit :

ib feem tsib	1/5	kaum ib ...	11
ib feem plaub	1/4	nees nkaum	20
ib nrab	1/2	nees nkaum ib..	21
yaj ntshis	0	peb caug	30
ib	1	plaub caug ...	40
ob	2	rau <u>caum</u>	60
peb	3	cuaj caum	90
plaub	4	ib <u>puas</u>	100
tsib	5	ib puas ib ...	101
rau	6	ib <u>txhiab</u>	1.000
xya	7	kaum txhiab	10.000
yim	8	(ib <u>mees</u>)	"
cuaj	9	(ib <u>xeem</u>)	100.000
<u>kaum</u>	10	ib <u>plhom</u>	million

"Mees" et "xeem" sont des expressions laotiennes ou thaï et ne sont donc employés que par des gens venant de ces pays.

Avec les cardinaux "txhiab, mees, xeem et plhom", suivis de fractions immédiatement inférieures rondes, on omet souvent, dans le langage courant, de préciser s'il s'agit de centaines, milliers, dizaines de milliers ou centaines de milliers. Mais il faut alors que le contexte soit clair, sinon il peut y avoir confusion; ainsi :

ib txhiab tsib bas	=	1.005	strictement parlant
ib txhiab tsib	=	1.500	si le contexte est clair
ib mees tsib bas	=	10.005	
ib mees tsib	=	15.000	

- En tant que quantitatif, le cardinal précède le nom auquel il est rattaché par le classificateur.

ib tug neeg - 1 homme

- Mais nous avons vu, dans le chapitre des classificateurs, qu'il y a des expressions qui peuvent faire exception.

ob (tug) niam triv - le mari et sa femme

- Un cardinal qui précède un mot (nom, verbe ou autre) sans l'intermédiaire d'un classificateur indique, en outre, une mesure de quantité, de longueur, de poids, de surface ou de temps, une totalité ou un ensemble; ainsi :

Ib tsev (neeg)	- Une maisonnée (= une famille)
Ib dav hlau	- Un plein avion de ..
Ib nras (-)	- Un bât de ..
Ib teg (ntaus ib teg)	- Une poignée de .. (une giffle)
Ib phoov	- Une double poignée de ..
Ib ce (v), mob ib ce	- Malade sur tout le corps
ib ce khaub ncaws	- Un costume
Ib thoob	- Un seau de ..
Ib rooj qav loj	- Un bon festin
Ib kwv (porter sur l'épaule)	- Une charge de ..
Ib meem (étendre sur une couche)	- Une couche de ..
Ib co (v)	- Un groupe de .. (quelques)
Ib tsoom (peb ib tsoom hluas)	- La totalité de .. (tous)

(expressions toujours dans le même sens)

Nyob hauv ib cheeb tsam no	- Dans les environs
Nyob hauv ib ncig no, muaj ...	- Dans les alentours, il y a ...
Zoo ib yam li ...	- Tout à fait comme ...

(voir aussi ce qui est dit dans le chapitre des mesures)

- Quand il y a approximation (1 ou 2, 2 ou 3, 3 ou 4..), les deux cardinaux sont suivis d'un seul classificateur. On fera cependant attention à l'expression "2 ou 3" exprimant, en fait, un nombre bien plus large (de 3 à 10 environ), et, si l'on veut préciser qu'il s'agit bien de 2 ou 3 seulement, il faudra doubler (ou non) le classificateur et utiliser le mot "los" (ou bien).

Nws muaj 4, 5 tug me nyuam	- Il a quatre ou cinq enfants.
Nws muaj 2, 3 tug me nyuam	- Il a plusieurs enfants.
Nws muaj 2 (tug) los 3 tug me nyuam	- Il a deux ou trois enfants.

(L'expression "2, 3" peut même se ramener à "2" quelquefois)

Ob hnub no, koj ua dab tsi ?	- Que fais-tu ces jours-ci ?
------------------------------	------------------------------

- "Tib" remplace ou complète "ib" dans le sens de "un seul" ou de "tous pris dans leur ensemble", "la totalité"; ainsi :

Kuv pom tib tug xwb	- Je n'en vois qu'un seul.
Kuv nyob tib leeg	- Je vis seul.
Kuv muaj tib lub tsev xwb	- Je n'ai qu'une seule maison.
Tib tsoom neeg	- Les hommes pris dans leur ensemble.
Sawv daws ua tib pab tuaj	- Ils vinrent tous en un seul groupe.
Sawv daws tib txhij tuaj	- Ils vinrent tous en même temps.

N.B. Noter cependant que "tib neeg" fait un seul mot = un homme.

- "Tawm" indique l'idée de "plus de 20, 30 ...", "20, 30 ... et plus".

+ Il s'emploie avec des chiffres ronds comme 10, 20, 100, 1.000, et jamais avec des chiffres se terminant par 1, 2, 3, 4, 5, 6, 7, 8 ou 9. Il se met entre le chiffre et le classificateur.

20 tawm leej - plus de 20 personnes
20 tawm lub tsev - plus de 20 maisons

+ Avec des dizaines ou centaines de milliers ou de millions, il se met après le chiffre de dizaines ou centaines, car il modifie ce dernier.

20 tawm txhiab tus neeg - 20 mille et plus (22 ou 23 ...)

+ S'il suit le nom, il indique alors une fraction de ce nom qui, pour cela, doit donc être divisible.

20 tawm hli - 22 ou 23 mois
2 hlis tawm - 2 mois et quelques jours

(Mais on ne peut dire "20 tug neeg tawm", un homme n'étant pas divisible)

- "Ntau" peut aussi exprimer l'idée de "plus de ...", "... et plus", mais il ne s'emploie que dans le dernier cas mentionné plus haut pour "tawm", c'est-à-dire après le nom, et pour indiquer une fraction de ce nom, qui, pour cela, doit être divisible.

Peb sib ncaim los tau ib hlis ntau - Il y a plus d'un mois que nous nous sommes quittés.

(Mais on ne peut pas dire "10 ntau hli" (avec "ntau" avant le nom), ni "20 tus neeg ntau" (car un homme est indivisible).

- "Tej", après un chiffre ou une date, indique une approximation : "environ".

20 leej tej - 20 personnes environ
8 xyoo tej - 8 ans environ
1 lub hli tej - 1 mois environ
hnuh tim 20 tej - vers le 20 environ
tav su tej - à midi environ

- Dans des cas spéciaux, comme noms à leurs enfants par exemple, les Hmong utilisent également les cardinaux chinois. La prononciation ou les tons peuvent cependant varier de l'un à l'autre.

tuam	1	puaj	8
lwm	2	cawb	9
xab	3	sij	10
xwm	4		
vws	5	pej	100
lwj	6	txheeb	1.000
txhij	7	vam	10.000

ORDINAUX

* Pour indiquer le rang, le numéral se met après le nom précédé de son classificateur, ou après le classificateur seul, dans le sens d'un pronom.

Lub tsev ob	- La deuxième maison
Lub ob	- La deuxième
Hnub ob	- Le deuxième jour
Phab peb	- Page 3
Feem peb	- Partie 3 (plus large que "ntu")
Ntu peb	- Partie 3 (plus large que "nqe")
Nqe peb	- Chapitre, paragraphe, verset 3
Kab peb	- Ligne 3
Xiab ib	- Premier jour de la lune croissante
Nqeg ib	- Premier jour de la lune décroissante
Hnub chiv	- Dimanche
" ob	- Lundi
" peb	- Mardi
" plaub	- Mercredi
" tsib	- Jeudi
" ,rau	- Vendredi
" xya	- Samedi

(Certains considèrent cependant le Dimanche comme le dernier jour de la semaine.)

- A part expressions (tus thawj = le chef, tus ntaus thawj = le patron), "thawj" s'emploie avant le nom et son classificateur dans le sens de "le premier". Au contraire, "kawg" s'emploie après le nom dans le sens de "le dernier". Il sera donc facile de retenir la place de ces deux mots : "thawj" étant "le premier", "kawg" étant "le dernier".

Thawj tus neeg, tus neeg kawg	- Le premier homme, le dernier
Thawj lub tsev, lub tsev kawg	- La première maison, la dernière
Thawj zaug, zaum kawg	- La première fois, la dernière
qhov kawg	- En dernier lieu
thaum kawg	- Finalement

- "Tim" est aussi employé pour indiquer le rang, mais il est peu utilisé, sauf pour indiquer les jours du mois. Il se met entre le nom ou son classificateur et le numéral.

Hnub tim ob (≠ Hnub ob) - Le 2 du mois (≠ Lundi)
 Koj yog tus (tim) dabtsi nyob tsev ? - Tu es le No combien dans la maison ?

- On remarquera donc que les dates font l'objet de différentes formules selon qu'il s'agit de jour, de mois, ou d'année. Les mois de l'an, en particulier, n'ayant pas de nom propre, sont indiqués par leur rang de 1 à 12, mais selon une formule qui leur est propre.

Hnub tim 2, lub 6 hli, xyoo 1978 - Le 2 Juin 1978

INTERROGATIFS

Les interrogatifs gardent la même place dans la phrase que leurs équivalents affirmatifs, bien que les interrogatifs de temps se mettent aussi facilement en fin de phrase qu'en tête.

Koj pub rau nws	- Tu lui as donné.
Koj pub rau leej twg ?	- A qui l'as-tu donné ?
Tag kis nws yuav mus	- Il ira demain.
Nws yuav mus thaum twg ?	- Quand ira-t-il ?

SUJET

Cl + Nom + TWG
Cl + TWG

Quel ? (adjectif)
Qui, lequel ? (pronom)
De, avec, par qui ? (1)

Nws nyob hauv lub tsev twg ?	- Dans quelle maison vit-il ?
Koj pub rau tus twg ?	- A qui l'as-tu donné ?
Yog leej twg ?	- Qui est-ce ?
Koj txais ntawm leej twg los ?	- De qui l'as-tu reçu ?

ESPECE

(Cl +) Nom + DAB TSI
Cl + DAB TSI
DAB TSI ~ TUS DAB TSI

Quelle espèce de ? (adjectif)
Quelle espèce ? (pronom)
Quoi ?
De, avec, par quoi ? (1)

Koj yog Hmoob dab tsi ?	- Quel Hmong es-tu ? (de quel clan ?)
Hnub no, yog hnub dab tsi ?	- Quel jour est-on ? (Lundi ou Mardi)
Koj nyeem ntawv dab tsi ?	- Quel livre lis-tu ?
Koj nyob (lub) tsev dab tsi ?	- Comment est ta maison ? (bois ou bambou) ou, dans quelle maison vis-tu ?
Koj nga dab tsi mus ?	- Qu'emportes-tu ?
Ob hnub no nej ua (tus) dab tsi ?	- Que faites-vous tous ces jours-ci ?

N.B. "Dab tsi" se passe souvent du verbe "ua", comme dans :

Koj mus dab tsi ?	- Que vas-tu (faire) ?
Kuv mus hauj lwm	- Je vais au travail.
Koj tuaj dab tsi ?	- Que viens-tu (faire) ?
Kuv tsis tuaj dab tsi	- Rien de bien spécial.

MANIERE

... (zoo) LI CAS

Comment ?

Koj hais li cas ?	- Comment dis-tu ?
Koj paub li cas ?	- Comment le sais-tu ?
Koj yuav mus (zoo) li cas ?	- Comment y vas-tu ?
Koj mob (zoo) li cas ?	- Comment souffres-tu ?

QUANTITE

PES TSAWG + CL + Nom	Combien de + Nom divisible (adjectif)
PES TSAWG + CL	(pronom)
Nom + NPAUM LI CAS	Combien de + Nom indivisible (adjectif)
(ntau +) NPAUM LI CAS	(pronom)
NTEV (+) "	Quelle longueur ?
DAV (+) "	" largeur ?
HNYAV (+) "	" poids ?
DAV (+) "	" surface ?
LOJ (lua)j) "	" grosseur ?
Koj muaj pes tsawg tus me nyuam ?	- Combien as-tu d'enfants ?
Koj yuav pes tsawg bas ?	- Combien (de baths) l'as-tu acheté ?
Muaj nplej npaum li cas ?	- Combien y a-t-il de riz ?
ou, npaum li cas nplej ?	- " " "
Koj yuav npaum li cas ?	- Combien l'as-tu acheté ?
Muaj nqe npaum li cas ?	- Combien cela vaut-il ?
Lub phij xab loj (lua)j li cas ?	- De quelle grosseur est la caisse ?

COMPARAISON

ZOO CUAG LI + Cl + Nom + TWG	Pareil à quel ? (adjectif)
ZOO CUAG LI + Cl + TWG	Pareil auquel ? (pronom)
ZOO CUAG LI DAB TSI	Pareil à quoi ? "
Koj lub tsev zoo cuag li lub twg ?	- Ta maison est pareille à laquelle ?
Koj lub tsev zoo cuag li dab tsi ?	- Ta maison ressemble à quoi ?

RANG

Cl + Nom + { (TIM) PES TSAWG	Le numéro combien ? (adjectif)
{ (TIM) DAB TSI	
Cl + " "	(pronom)
Hnub no yog hnub tim pes tsawg ?	- Aujourd'hui, nous sommes le combien ?
" " dab tsi ?	(du mois ou de la semaine, à préciser)
Nyob hauv cov me nyuam no, koj yog	- Parmi tous ces enfants, tu es le
tus (tim) pes tsawg ?	numéro combien ?
ou, tus (tim) dab tsi ?	

LIEU

QHOV TWG	Où ?
TXIJ QHOV TWG	D'où ? (1)
TXOG QHOV TWG	Depuis où ? (1)
	Jusqu'où ?
	Par où ? (1)
Koj mus qhov twg ?	- Où vas-tu ?
Koj nyem txij qhov twg los ?	- A partir d'où as-tu lu ?
Koj mus txog qhov twg ?	- Jusqu'où vas-tu ?

TEMPS

THAUM TWG, LUB CAIJ TWG	A quel moment, quand ?
NTEV LI CAS	Combien de temps ?
TXIJ THAUM TWG	Depuis quand ? (1)
TXOG THAUM TWG	Jusqu'à quand ?
Koj yuav mus thaum twg ?	- Quand y vas-tu ?
Yuav nyob ntev li cas ?	- Combien de temps y vas-tu ?
Yuav mus txog lub caij twg ?	- Jusqu'à quand iras-tu ?
Mus txij lub caij twg los ?	- Depuis quand est-il parti ?

CAUSE

(Yog) VIM + Cl + Nom +	<table> <tr> <td>TWG</td> <td rowspan="2">A cause de qui, quel, quelle espèce de ?</td> </tr> <tr> <td>DAB TSI</td> <td>(adjectif)</td> </tr> </table>	TWG	A cause de qui, quel, quelle espèce de ?	DAB TSI	(adjectif)
TWG		A cause de qui, quel, quelle espèce de ?			
DAB TSI	(adjectif)				
	(pronom)				
(Yog) VIM + Cl +	<table> <tr> <td>TWG</td> <td rowspan="2">A cause de quoi ?</td> </tr> <tr> <td>DAB TSI</td> <td>Pourquoi ?</td> </tr> </table>	TWG	A cause de quoi ?	DAB TSI	Pourquoi ?
TWG		A cause de quoi ?			
DAB TSI	Pourquoi ?				
(Yog) VIM + DAB TSI					
VIM LI CAS					
Yog vim leej twg koj tsis zoo siab ?	- A cause de qui es-tu triste ?				
Yog vim dab tsi nws quaj ?	- A cause de quoi pleure-t-il ?				
Vim li cas koj yuav mus ?	- Pourquoi y vas-tu ?				

(1) Pour ce qui est des interrogatifs avec idée d'accompagnement (avec qui ...), de moyen (faire avec quoi ..., aller en quoi ..., envoyer par qui ...), d'origine (recevoir de qui ...) ou de passage (passer par où ...), voir le chapitre des prépositions et des verbes combinés.

INDEFINIS

Les indéfinis sont de la même forme que les interrogatifs; c'est donc uniquement le contexte qui déterminera de quoi il s'agit : d'un interrogatif ou d'un indéfini. Ils se mettent à la même place dans la phrase.

Koj mus qhov twg ? - Où vas-tu ?
 Koj mus qhov twg , mas kuv xav mus thiab. - Où que tu ailles, moi aussi, je veux aller.

SUJET

Cl + Nom + TWG	Quel..que ce soit	(adjectif)
Cl + TWG	Quiconque, quel que ce soit	(pronom)
Cl	De, avec, par quiconque	(1)

Kuv nyob tau lub tsev twg - Je peux vivre dans n'importe quelle maison.

Tus twg pom nws, los qhia kuv - Que quiconque l'a aperçu me le dise.
 Leej twg " " - " " " "
 Tus - " " " "

Tsis muaj tus twg pom nws - Personne ne l'a vu.
 " leej twg " - " "
 " tus " - " "

ESPECE

(Cl +) Nom + DAB TSI	Quelle espèce de ... que ce soit	(adjectif)
Cl + DAB TSI	Quelle espèce que ce soit	
DAB TSI - TUS DAB TSI	Quoique ce soit	
	De, avec, par quelle espèce ...	(1)

Koj nqa ib phau ntawv dab tsi mus - Prends un livre quelconque et va .
 Tsis raug xwv txheej dab tsi li - Je n'ai eu aucun incident quelconque.
 Koj yuav phau ntawv dab tsi ? - Quel livre veux-tu prendre ?
 Phau dab tsi kuj xij . - Peu importe.
 Nws nqa tus dab tsi mus lawm - Il a emmené quelque chose.
 Tsis muaj tus dab tsi li - Il n'y a pas la moindre chose.

MANIERE

... (zoo) LI CAS	N'importe comment
------------------	-------------------

Koj yuav mus zoo li cas ? - Comment vas-tu y aller ?
 (Zoo) li cas kuj tau - Peu importe.
 Koj mob (zoo) li cas ? - Comment souffres-tu ?
 Li cas xij peem, - Peu importe,
 tsis muaj leej twg kho kuv tau - personne ne peut me guérir.

QUANTITE

PES TSAWG + Cl + Nom	N'importe quel nombre	(adjectif)
PES TSAWG + Cl		(pronom)
Nom + NPAUM LI CAS	N'importe quelle quantité	(adjectif)
(ntau +)		(pronom)
NTEV (") "	N'importe quelle longueur	
DAV (") "	" " largeur	
HNYAV (") "	" " poids	
DAV (") "	" " surface	
LOJ (lua j) "	" " grosseur	

- Koj muaj pes tsawg tus npua, los kuv - Quel que soit le nombre de tes co -
 yuav chons, je les achète tous.
- Koj muaj pes tsawg tus, los kuv yuav - Quel qu'en soit le nombre ...
- Koj muaj nplej npaum li cas ... - Quelle que soit la quantité de riz,
 je ...
- Hnyav npaum li cas, yuav tsum nqa mus - Quel qu'en soit le poids, il nous
 faut l'emmener.

COMPARAISON

ZOO CUAG LI + Cl + Nom + TWG	Pareil à quel ... que ce soit	(adjectif)
ZOO CUAG LI + Cl + TWG	Pareil auquel que ce soit	(pronom)
ZOO CUAG LI DAB TSI	Pareil à quoi	" "
Tsev zoo cuag li lub tsev twg kuv yuav	- J'achèterai une maison pareille à	
" lub twg "	- n'importe laquelle (de celles-ci).	
" dab tsi "	- " " " "	

RANG

Cl + Nom +	{ (TIM) PES TSAWG	De n'importe quel rang	(adjectif)
	{ (TIM) DAB TSI		
Cl +	" "		(pronom)

- Koj yuav mus hnub tim pes tsawg dab - Quel que soit le jour (du mois ou de
 tsi, kuv kuj yuav mus thiab la semaine) que tu ailles, je veux
 y aller moi aussi.

LIEU

QHOV TWG	N'importe où	
	De n'importe où	(1)
TXIJ QHOV TWG	Depuis n'importe où	(1)
TXOG QHOV TWG	Jusqu'à n'importe où	
	Par n'importe où	(1)

- Koj mus qhov twg, kuv kuj xav mus - Où que tu ailles, je veux aller.
- Koj nyeem ntawv txij qhov twg, koj - Raconte-moi l'histoire à partir de
 piav rau kuv mloog là où tu as commencé de lire .
- Feb ua hauj lwm txog qhov twg, mas - Ce que nous faisons, f-isons-le bien
 ua zoo jusqu'au bout.

TEMPS

THAUM TWG, LUB CAIJ TWG	H'importe quand
NTEV LI CAS	N'importe quelle durée de temps
TXIJ THAUM TWG	Depuis n'importe quand
TXOG THAUM TWG	Jusqu'à n'importe quand
Thaum twg koj mus, kuv mus thiab	- J'irai quand tu iras.
Kuv yuav tos ntev li cas kuj xij	- J'attendrai ce qu'il faudra.
Txij thaum twg kuv sawv kev, mas	- Depuis le moment où je me suis mis
kuv ntshai cov tub sab	en route, j'ai eu peur des voleurs
Koj yuav mus txog thaum twg, los	- J'attendrai jusqu'à ce que tu revien-
kuv yuav tos koj	nes.

CAUSE

(Yog) VIM + CI + Nom + TWG	A cause de n'importe quel (adjectif)
DAB TSI	
(Yog) VIM + CI + TWG	A cause de n'importe lequel (pronom)
DAB TSI	
(Yog) VIM + DAB TSI	A cause de quoi
VIM LI CAS	C'est pourquoi
Xyov yog vim tus mob dab tsi nws tuag	- Je ne sais de quoi il est mort.
Yog vim tus dab tsi kuj tau	- Quelle que fût la maladie, peu importe.
Vim li cas kuj tau	- Peu importe pourquoi.

- L'indéfini est renforcé par sa répétition :

Koj nom tus twg tus twg txhob hais	- Ne dis à personne qui tu verras.
Koj yuav dab tsi dab tsi kuj xij	- Achète tout ce que tu veux.
Nws mus qhov twg qhov twg kuv xav mus	- Où qu'il aille, je veux aller.
Thaum twg thaum twg los xij peem	- Peu importe quand.

L'indéfini répété, mais par l'intermédiaire de "thiab" (et), indique plutôt un pluriel :

Koj nqa dab tsi thiab dab tsi, kuv	- Tu peux bien prendre tout ce que tu
tsis muab siab rau	veux, ça m'est égal.

- L'idée d'indéfini peut encore être soulignée, comme nous l'avons vu dans les exemples précédents, par l'usage de "kuj tau" (ça peut se faire aussi), "kuj xij" (peu importe), "xij peem" (ça m'est égal, tant pis).

(1) Pour ce qui est des indéfinis avec idée d'accompagnement (avec qui que ce soit..), de moyen (faire avec quoi que ce soit.., aller en quoi que ce soit.., envoyer par qui que ce soit..), d'origine (recevoir de qui que ce soit..), ou de passage (passer par où que ce soit..), voir le chapitre des prépositions et des verbes combinés.

Quand on ne peut savoir si tel lieu est plus haut que tel autre en altitude réelle, on le situera alors d'après sa position Nord-Sud; on dira ainsi : "Je vais en haut chez eux", si leur village est plus au Nord que le mien, ou, au contraire, "Je vais en bas chez eux", si leur village est plus au Sud. Il n'y a pas de préposition pour déterminer la position Est - Ouest, mais si les deux villages devaient être séparés par quelque obstacle naturel (une grosse rivière ou une frontière, par exemple), on dira également : "Je vais chez eux en face".

Kuv mus pem lawv	- Je vais chez eux (au Nord).
" nram lawv	- " " (au Sud).
" tim lawv	- " " (au Laos).

Pauvreté pour d'autres

Si le hmong est très riche pour certaines prépositions de lieu, il est, par contre, très pauvre pour exprimer les situations "devant", "derrière"; ces situations n'ont pas de traduction directe et il faut avoir recours à diverses tournures pour les traduire. Nous verrons, de même, plus loin que les situations "avant", "après", qui leur correspondent dans le temps, sont également assez délicates à employer.

Prépositions de lieu et adverbess

À chaque préposition de lieu correspond un adverbe équivalent. La plupart de ces prépositions comportant le ton M, ce changement de fonction se concrétise alors, nous le savons déjà, par un changement de ton, qui de M devient D. Sinon, le ton reste tout simplement inchangé.

nyob tom tsev	- il est à la maison
lub tsev tod	- la maison là-bas
nyob nraum roob	- il vit derrière la montagne
nyob sab nraud	- il est derrière
nyob hauv tsev	- il est dans la maison
nyob hauv	- il est à l'intérieur
nyob nruab nrab peb	- il est parmi nous
nyob nruab nroob	- il est au milieu

Prépositions en général et verbes

Le fait que le hmong, si riche en certaines prépositions, soit si pauvre en d'autres est également dû à ce que, non seulement il emploie des verbes qui sont déjà chargés de nuance prépositive qu'il est donc inutile de préciser davantage (ainsi : nyob = être à, ze = être près de, nrog = être avec ...), mais à ce qu'il préfère décomposer une action et utiliser deux verbes rendant caduque la préposition; ainsi : "mus Khej Me los" = "aller à Khek Noy et revenir", ou "revenir de Khek Noy".

Ceci nous amène alors à deux remarques :

- De même qu'en parlant des adjectives nous avons précisé qu'il serait plus correct de parler de verbes-adjectifs, de même serait-il plus correct ici de parler parfois (mais pas toujours) de verbes-prépositions, car ce que nous appelons préposition n'est peut-être qu'un verbe chargé d'un sens prépositif utilisé comme préposition. Le rapport entre les deux utilisations d'un même mot, comme verbe ou comme préposition, est parfois si étroit que, pour notre part, il nous semble parfois impossible de déterminer sa nature (ainsi, dans l'expression : "musb siab rau hauj lwm" = "s'appliquer à son travail, "rau" peut tout aussi bien être considéré comme verbe que comme préposition). Nous considérons cependant qu'il ne s'agit que d'une vue de l'esprit et que le débat est sans importance.

- La seconde remarque est bien plus importante. Certaines prépositions françaises n'ont aucun équivalent direct, verbe ou autre, en hmong, et ne se traduisent que par l'utilisation de verbes combinés, qui seuls peuvent notamment rendre toute idée de :

- + accompagnement (aller avec ou sans son ami)
- + moyen (aller en voiture, faire avec un couteau, envoyer une lettre par un ami ...)
- + origine (venir du village, recevoir une lettre de lui ..)
- + passage par (passer par la ville)

Comme on le comprend, ce chapitre sur les prépositions doit donc nécessairement renvoyer au chapitre des verbes combinés.

++++

QHOV C'est d'abord un nom; il signifie "lieu" (ou bien "chose", "trou")
Mais il est utilisé pour former de nombreux adverbes de lieu.
Il sert aussi de classificateur à "chaw", et signifie "l'endroit".

Qhov no - Ici (ou "ceci")
Qhov twg ? - Ou ?
Mus tas qhov txhia chaw - Aller de partout.
Mus qhov txhia qhov chaw - " " "
Musab cia rau ib qho (chaw) - Emmène-le quelque part.
Mus ntau qhov chaw - Aller à beaucoup d'endroits.

NYOB Verbe, il signifie "être à", "habiter à".
Sert de support à bien des pré. et adv. de lieu dans le sens de "à".
Mais peut s'employer seul, surtout avec des noms propres de lieu.

Nyob ntawm no, nyob qhov no - Ici.
Nyob ntawd, tod, tid, puag tid - Là, là-bas, en face, là-bas en face
Nyob tom nej nyob - Là-bas où vous habitez.
Puas muaj neeg nyob tsev - Y a-t-il quelqu'un à la maison ?
Nyob Thaib Teb, nyob teb - En Thaïlande, aux champs.

NTAWM Lieu pris comme un point (≠ hauv, lieu pris comme une étendue).

là Nyob ntawd - Là (être là, pas loin).

à (sans mouvement)

Ntawm no, nyob ntawm no - Ici (être ici)
Tso ntawm av, tsonyob ntawm kev - Laisse-le à terre, sur la route.
Nyob ntawm kev lawv tau sib cav - En chemin, ils se sont disputés.
Nyob ntawm sab xis, sab laug - A droite, à gauche.
Kuv tsis coj nyiaj ntawm kuv - Je n'ai pas d'argent sur moi.
Troj kev hla ntawm peb zos - La route traverse le village.

(figuré)

Nyob ntawm koj - Cela dépend de toi.
Tsis dua ntawm koj - C'est comme tu veux.

(avec mouvement - pour une très courte distance)

Los ntawm no - Viens ici.
Mus ntawm tsev (hauv tsev) - Va à la maison.

de (ne faisant souvent que soutenir l'idée d'origine)

Thov roj ntawm koj rau nws - Je te demande de l'huile pour lui.
Nws nug (ntawm) kuv - Il m'a demandé.
Nws qiy ntawm kuv - Il me l'a emprunté.
Chua ntia lub ntim ntawm kuv tes - Ils m'ont arraché le bol des mains.
Yuav poj niam ntawm cov Lis - Prendre femme de clan Lis.

Ntawm no mus txog Veas Cas - D'ici à Vientiane.
Ntawm qhov no mus tom tsev - Va d'ici à la maison.
Txais ib tsab ntawm ntawm nws tuaj - Recevoir une lettre de lui.
Peb tuaj ntawm Moos Xaj tuaj - Nous venons de Sam Neua.
Ntiab nws tawm ntawm lub zos mus - Le chasser du village.

Nteg txog ntawm 2 los 3 lub qe - Pondre de 2 à 3 œufs par jour .
Nqe nce ntawm 5 bas mus rau 7 bas - Les prix montent de 5 à 7 baths.
Nqe poob ntawm 7 bas los rau 5 bas - Les prix tombent de 7 à 5 baths.

RAU

Verbe, il signifie "mettre", "poser".

Préposition, sans être toujours facile à distinguer du verbe.

à (sans mouvement)

- | | |
|------------------------------|-------------------------|
| Koj nyob rau qhov twg ? | - Où habites-tu ? |
| Kuv nyob rau tom nws | - Je vis chez lui. |
| Nyob rau qhov ub qhov no | - Vivre ici où là. |
| Kawm ntawv nyob rau Vees Cas | - J'étudie à Vientiane. |

(avec mouvement)

- | | |
|----------------------------------|---------------------------------------|
| Peb khiav los rau Moos Loob | - Nous avons fui à Luang Prabang. |
| Xa ib fij nra mus rau lub zos | - Envoyer les bagages au village. |
| Los Moos Loob los rau Vees Cas | - Revenir de L.P. à Vientiane. |
| Mus lub zos twg rau lub zos twg? | - Par quel et quel village as-tu été? |
| Koj mus qhov twg rau qhov twg ? | - Ou et où as-tu été ? |
| Tuaj kawm ntawv rau Vees Cas | - Venir étudier à Vientiane. |
| Rov qab mus nyob rau ped | - Retourner vivre sur les monts. |
| Mus tos nws rau nram lub zos | - Aller le chercher au village. |
| Muaj deb li qhov no mus rau X | - Il y a la distance d'ici à X. |

(parfois difficile à distinguer du verbe)

- | | |
|---------------------------------|------------------------------------|
| Nqa nws los rau ntawm av | - Ramener (un noyé) sur la terre. |
| Muab rau lub rooj | - Poser sur la table. |
| Txawb pob zeb rau saum lub tsev | - Jeter des pierres sur la maison. |
| Ntaus thwj rau saum tsab ntawv | - Estampiller une lettre. |
| Muab rau hauv hnab | - Mets-le dans le sac. |
| Thawb mus rau hauv hluav taws | - Le pousser dans le feu. |
| Pov rau hauv hiav txwv | - Le jeter dans la mer. |
| Muab rau hauv qab rooj | - Mets-le sous la table. |

à (datif - s'emploie souvent sans nom, si celui-ci a déjà été exprimé)

- | | |
|--------------------------------|------------------------------------|
| Nws hais rau kuv tias ... | - Il m'a dit que ... |
| Nws nroo rau tus nom tias ... | - Il cria au chef que ... |
| Kuv pub rau koj | - Je te le donne. |
| Kuv muab phan ntawv no rau koj | - Je te donne ce livre. |
| Ua phem rau lawv | - Faire du tort aux autres. |
| Tso siab rau lawv | - Faire confiance aux autres. |
| Yuj lias rau hluas nkauj | - Rêver aux filles. |
| Siab dai dhuam rau hluas nkauj | - Avoir le cœur attaché aux filles |
| Tis npe rau me nyuam | - Donner un nom à l'enfant. |
| Muab siab rau kawm ntawv | - S'appliquer à étudier. |

(dans le sens de "pour", "au profit de", "envers")

- | | |
|--------------------|----------------------------------|
| Ua rau kuv | - Fais-le pour moi. |
| Thov Ntuj rau lawv | - Prier Dieu pour eux. |
| Ua nrug rau lawv | - Etre strict envers les autres. |

(avec un nom + un verbe, dans le sens de "for him to" en anglais)

- | | |
|----------------------|-----------------------------------|
| Hais rau lawv mloog | - Leur raconter, qu'ils écoutent. |
| Hais rau lawv mus | - Leur dire d'y aller. |
| Qhia rau lawv paub | - Les informer, qu'ils sachent. |
| Ua nas rau lawv saib | - Leur montrer un film. |
| Pub rau lawv noj | - Leur donner à manger. |

TOM A une certaine distance.

là-bas Nyob tod, nyob sab tod	- Là-bas (+ éloigné que "ntawd").
Nyob tom lawv	- Chez eux là-bas.
Lub tsev tod, lub tsev tom no	- La (cette) maison là-bas.
Mus tom teb, tom khw	- Aller aux champs, au marché.
Mus tom lawv, tom tej	- Aller chez eux, chez des gens.

TIM La distance importe peu; signifie "en face", "de l'autre côté" .
Par rapport à montagne, rivière, route, frontière, obstacle

en face, de l'autre côté

Nyob tid, nyob tim tej	- En face, chez vous en face.
Kuv mus tim lawv	- Je vais chez eux en face.
Kuv mus tim lub roob	- Je vais sur la montagne en face.
Kuv mus tim lub tsev tid	- Je vais à la maison en face.
Nws mus tim ntug dej	- Il va sur l'autre berge.
Mus sab ntug tim no	- Accoste de ce côté de la rivière.
Mus sab ntug tim ub	- " de l'autre côté de la rivière.
Hla txoj kev mus sab tid	- Traverser la route.
Nres lub tsheb sab tim no	- Gare-toi de ce côté de la route.
Nres lub tsheb sab tim ub	- " de l'autre côté de la route.
Nws nyob Thaib Teb	- Il vit en Thaïlande (vu du Laos).
Tim qab ntug	- A l'horizon.

LAWM Verbe, signifie "partir".
Préposition en précédant d'autres et signifiant une certaine distance.

Cia peb mus lawm tom lawv	- Laisse-nous aller chez eux.
Nws khiav lawm pem Tsheej Maim	- Il s'est sauvé à Chiang May.

PUAG Précède les prépositions pour insister sur la distance, "au loin".
Même usage avec les questions de temps.

Nyob puag tod, nrad, ped	- Là-bas au loin, en face ...
Mob puag hauv lub siab	- Avoir mal au fond des entrailles
Nyob puag saum ntsis ntoo	- Tout au sommet de l'arbre.
Puag hnoob hnuv	- Il y a quatre jours.
Puag nag nraus	- Dans quatre jours.
Puag thaud	- Il y a très longtemps ...

UB En opposition avec "no" (ce côté-ci), il signifie "ce côté-là".

Nyob sab ntug dej tim no	- Sur la berge où nous sommes.
Nyob sab ntug dej tim ub	- Sur la berge opposée.

En fin de syntagme, pour insister également sur la distance.
Avec "puag", il tient même lieu de "superlatif absolu".
Même usage avec les questions de temps.

Comparer :	Nyob saud	- Dessus.
	Nyob saum ub	- Là-haut dessus.
	Nyob puag saum ub	- Tout là-haut dessus.
Puag tim ub		- Sur la colline à l'horizon.
Puag pem ub		- Tout au sommet de la montagne.
Puag thaum ub		- Il y a très, très longtemps.

HAUV

- dans Nyob hauv, nyob hauv phij xab - Dedans, dans la caisse.
 (nraam) Mus hauv tsev - Rentrer dans la maison.
 Mus hauv nroog (tom nroog) - Aller en ville (à la ville)
 Nws nyob hauv txaj - Il est au lit.
 Kuv nyob hauv lawv - Je loge chez eux.
 Nws nyob hauv av - Les souris vivent sous terre.
 Faus hauv av - Enterrer sous terre.
 Hauv ntuj ntsa ntsa - Au lever du soleil.
 (Nyob hauv plawv = au centre de)
 Nyob hauv plawv zos - Au centre du village.
 parmi Nyob hauv lawv leej twg loj dua ? - Quel est le plus grand d'entre eux ?
 Xaiv 1 tug neeg nyob hauv 3 tug - En choisir l'un des trois.
 en bas Nyob hauv, ua si hauv - En bas, s'amuser en bas.
 (Asaum) Nyob txheej hauv (saud) - A l'étage du bas (du haut).
 Sab hauv (saud) - Côté dessus (dessous)
 Nqe mus hauv (nce mus saud) - Descendre en bas (monter en haut).
 Poob hauv av - Tomber par terre (d'une hauteur).
 Nyob hauv av - Etre par terre.
 Hmoob nyob hauv av - Les Hmong vivent à même le sol.
 Ntog rau hauv av - Tomber par terre (en trébuchant).
 100 bas rov yav hauv (saud) - Cent baths et en dessous (dessus).
 sommet lub hauv toj, pem hauv toj - le sommet, au sommet.
 lub hauv sab, pem hauv sab - les hauteurs, sur les hauteurs.
 lub hauv dej, pem hauv dej - l'amont, en amont.
 lub hauv zos, pem hauv zos - le haut du village, en haut du v.
 lub hauv plaj, tom hauv plaj - le haut de la pièce centrale.
 lub hauv mis, lub hauv paus - le mamelon du sein, l'origine.

NRUAB

- a l'intérieur, au milieu de
 Nyob nruab, nyob nruab zog - A l'intérieur, à l'int. du village
 Pw nruab zog - Il dort au village, mais pas chez lui
 Nyob nruab liaj nruab teb - Vivre au milieu des champs.
 Muaj mob nruab ce - Avoir une maladie interne.
 Nyob nruab thiab - Dans le sein maternel.
 Xav nyob nruab siab - Réfléchir intérieurement.
 Tsam dheev nruab dab ntub - Se réveiller au milieu du sommeil.
 Poj niam nyob nruab hli - Dans le mois de l'accouchement.
 Nruab hnub - Pendant le jour.

NRUAB NRAE (hauv)

- au milieu
 Nyob nruab nrab (hauv) daim teb - Au milieu des champs.
 Nyob nruab nrab pab neeg - Au milieu de la foule.
 Coj nws los nyob nruab nrab lawv - L'amener au milieu d'eux.
 Nyob nruab nrab, ua neeg nruab nrab - Se tenir neutre.
 entre Ob tug sawv, mus kis nruab nrab - Passer entre deux personnes debout
 Txoj kev mus ntawm ob lub tsev - Le chemin passe entre les deux
 kis nruab nrab maisons.

IRAUM

dehors, à l'extérieur	
(/nruab) Nyob nraud, sab nraud	- Dehors, le côté extérieur.
Nws mus nraud lawm	- Il est sorti dehors.
Nws nyob nraum zoov	- Il est dehors (pas forcément en
Nyob nraum tsev	- En dehors de la maison. /forêt).
Nyob tsev sab nraud	- " " "
Nyob sab tsev nraud	- " " "
Ntseeg sab nraud xwb	- Croire en apparence seulement.
Neeg zoo sab nraud xwb	- Bien extérieurement seulement.
derrière, à l'envers de	
(/ntej) Nyob nraud, sab nraud	- Derrière, le côté derrière.
lub roob nraud	- La montagne derrière celle-ci.
Lub zos nyob nraum lub roob	- Le village est derrière la mont.
Mus nraum lawm	- Aller chez eux, derrière la mont.
Nyob nraum nraub qaum	- Dans mon dos, derrière moi.
Nyob sab phau ntawv nraud	- Il est derrière le livre.
Nyob sab nraum phau ntawv	- " " "

SAUM

Sur, en haut (sauf pour la montagne)	
sur Nyob saud, nyob saum no	- En haut, ici en haut.
(/hauv) Sab saud (sab hauv)	- Côté dessus (côté dessous).
Nqa mus tso saum av	- Dépose-le à terre.
Muab rau saum lub rooj	- Pose-le sur la table.
Nyob txheej saud (hauv)	- L'étage supérieur (inférieur).
100 bas rov yav saud (hauv)	- Cent baths et au-dessus (dessous).
ci-dessus (citation), à venir (temps)	
(/nram) Cov neeg hais saum no ...	- Ces gens cités plus haut ...
Cov neeg nyob hauv hais los no	- " " "
Hnub puav saum no, kuv yuav mus	- J'irai ces jours-ci.

PEM

Sur, en haut (mais seulement pour la montagne)	
sur Nyob ped, nyob pem no	- En haut, ici sur la montagne.
(/nram) Nyob pem roob, pem teb	- Sur la montagne, champs perchés.
Coj nws mus rau pem nws tsev	- L'a:compagner chez lui sur la montagne.

QAUM

la partie supérieure de	
(/qab) Lub qaum tes, taw, nplooj, tsev	- Le dos de la main, le dessus du
Sab qaum tes, taw, nplooj, tsev	pied, de la feuille, le plafond.
Lub qaum ntuj, saum qaum ntuj	- Le ciel, au ciel.
Nyob pem qaum kev, zos	- En bas de la route, du village.
Nyob pem qaum tsev	- Derrière la maison (dont l'avant est toujours tourné vers la vallée)
Nord Nyob pem qaum Teb	- Au Nord du pays (montagneux).
dos, derrière, pour les personnes seulement (/ ntawv nws xub ntiag)	
Nraum nws lub nraub qaum	- Dans son dos, derrière lui.
Nws tuaj txog nws sab nraub qaum	- Venir par derrière lui.
Lub nraub qaum	- Le dos.
Tig nraub qaum los kuv saib	- Tourne le dos, que je regarde.

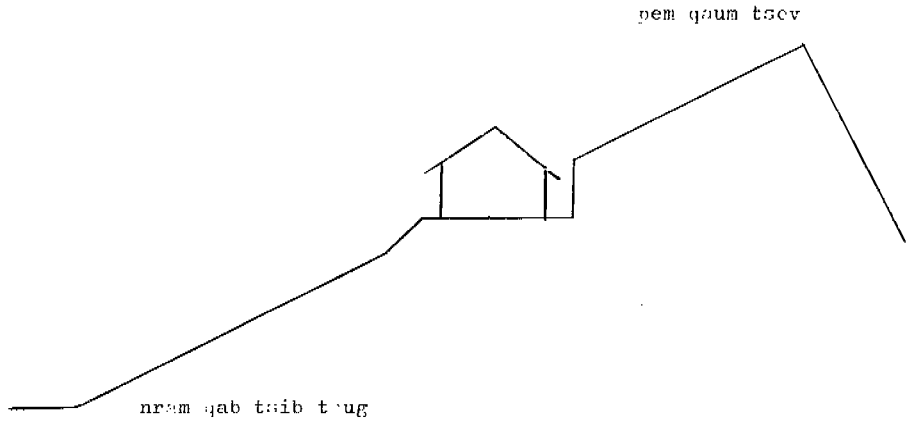

Hr di

en bas, (pour la vallée seulement)

- (/pem) Nyob nrad, nyob nram no
- Nyob nram hav (/ pem toj)
- Nyob nram teb, khoos Thev
- Nyob nram lawv
- Haj mus txoj kev nrad
- Hram qab kev, dej, teb

- En bas, ici en bas.
- Dans la vallée (/sur la montagne).
- En bas aux champs, à Bangkok.
- Chez eux (plus bas que moi).
- Prenez le chemin en contrebas.
- En contrebas du chemin, en aval, au Sud.

ci-dessous

- (/saus) Kuv toj hauj lum yog li nram no
- Tej hauj lum mus zoo li kuv
- yuav hais nram no

- Mes activités sont comme suit:
- " " " "

- Tau tsis ntsev nram no ...
- Ob lub hli nram ntej no ..
- Kuv twb ua tes nram ntej nram
- ntxov

- Il y a peu de temps ...
- Ces deux derniers mois ...
- Il y a longtemps, j'ai déjà fait ça.

- QAB Suivi du classificateur, il est pris comme préposition.
 Précédé du classificateur, il est pris comme nom.
- sous Lub qab nthab, lub qab ru(v) tsev - Le dessous du grenier, le plafond.
 (≠saum) Nyob hauv qab - En dessous.
 Nyob hauv qab lawj - Sous la maison (sur pilotis).
 Nyob hauv qab lub hnab - Sous le sac.
- au fond Lub qab hnab - Le fond du sac.
 Nyob hauv lub qab hnab - Au fond du sac.
 Nyob hauv qab thu dej - Au fond de l'eau.
 Nqe mus hauv qab - Aller au fond.
 Poob qab tsuas - Tomber au fond de la falaise.
- à la partie inférieure de, au pied de, en contrebas
 (≠qum) Hauv qab ntoo - Au pied de l'arbre.
 Nyob nram qab ke(v) - En contrebas de la route.
 Nyob nram qab tsib tauj - En contrebas de la maison.
 (A préférer à "nram qab tse(v)").
 Tom qab no ... - Pour terminer (cette lettre), ..
 Lub qab hlis no (= lub hli no tas) - A la fin de ce mois.
 (≠ lub hli no xiab) - (Au début de ce mois).
- Sud Nyob nram qab Teb - Au Sud du pays (vers les plaines).
- faire à nouveau, re ... (rov (qab) + Verbe).
 Rov (qab) mus, ...ua, ...xa - Repartir, refaire, ré-expédier.
- retour en arrière (Verbe + rov qab).
 Mus rov qab, xa ... - Aller à reculons, renvoyer.
 Muab rov qab, thim rov qab - Rendre.
 Tig rov tom qab - Se retourner en arrière.
 Ua neej rov qab - Tomber dans la misère.
- à l'envers
 Ua tej yam rov qab - Faire les choses à l'envers.
 Hais lus rov qab - Parler à l'envers.
 Hnav lub tsho rov qab - Mettre sa chemise à l'envers.
- à l'arrière de, passé (pour le temps). (1)
 (≠ua ntej) Nco qab - Se souvenir.
 Nyob tom qab - Etre à l'arrière.
 Zaum tom qab tsheb(=tom tw nkoj)- S'asseoir à l'arrière.
 (≠tom taub hau)- (S'asseoir à l'avant).
 Nws lawv kuv qab - Il me suit.
 Xav tom ntej tom qab - Bien réfléchir aux causes et effets.
 Tom qab no, lub hli tom qab - Récemment, le mois passé.
 Yav tom qab - Dans le passé.
- (le) suivant, après, ensuite (dans le temps) (1)
 Yav tom qab - Dans le futur, plus tard.
 Hnub tom qab, 3 hnub tom qab los - Le jour suivant, trois jours après.
 Tau 6 hnub tom qab nws tuaj - Six jours après qu'il soit venu.
 Peb noj mov tom qab - On mangera après, plus tard.
 Nws ua hauj lwm lawv kuv qab - Il fit son travail après moi.

(1) Voir les notes données pour "ua ntej", page suivante.

NTEJ

à l'avant de (1)

- (/qab) Nyob ntawm kuv hauv ntej - En avant de moi.
 Nyob tom kuv hauv ntej - " "
 Nab nyob tom tus dev hauv ntej - Le serpent est devant le chien.
 Tom hauv ntej muaj ib lub tsev - En avant, il y a une maison.
 Cua tuaj tom lawv hauv ntej tuaj - Le vent venait leur faisant face.
 Kuv huas lawv ntej - Je les dépasse.
 Lawv sis huas ntej - C'est à qui passera devant.
 Wb sis twv ntej os ! - Faisons la course !
 Koj mus ua ntej - Passe devant, pars en avant.
 Koj ua kuv ntej - Passe devant moi, pars avant moi.
 Nws nce hauv nkoj ua kuv ntej - Il monta sur la barque avant moi.

en avance

- (/lig) Tuaaj, ua hauj lwm ua ntej - Venir, faire son travail en avance.

avant (dans le temps) (2)

- (/qab) Zaum ua ntej, thawj hnuv ua ntej - La fois précédente, la veille.
 Ob xyoo ua ntej - Deux années auparavant.
 Tau tsis ntev ntawm ntej no - Il n'y a pas longtemps.
 Ob xyoo ntawm ntej no - Ces deux années passées.
 Yav tom ntej, lub caij tom ntej - Dans le futur.
 Tshuav 6 hnuv tom ntej no - Dans les six jours qui viennent.
 Tom ntej no - Très bientôt.

(1) "Devant", "derrière" peuvent donc se traduire de bien des façons :

- Pour les personnes, on dira :
- Nyob ntawm kuv xub ntiag - Devant moi (tout près)
 Nyob ntawm kuv hauv ntej - " (plus large)
 Nyob tom kuv hauv ntej - " (encore plus large)
 Nyob nraum kuv sab nraub qaum - Derrière moi (tout près)
 Nyob tom kuv qab - " (plus large)
- Pour les maisons à flanc de montagne :
- Nyob nram qab tsib taug - En contrebas de la maison.
 Nyob pem qaum tsev - En contre-haut de la maison.
- Pour les montagnes :
- Nyob lub roob sab no - De ce côté de la montagne.
 Nyob lub roob sab nraud - Sur le côté arrière de la montagne.
- Ou pour bien d'autres choses :
- Nyob ntoo sab no - De ce côté de l'arbre.
 Nyob ntoo sab tod - De l'autre côté de l'arbre.

(2) Les expressions "tom qab" et "tom ntej" sont donc très ambiguës. "Tom qab", en effet, peut tout aussi bien signifier "un retour en arrière", donc le passé, ou "après", et donc un futur. De même, "tom ntej" peut signifier "avant", donc le passé, ou "en avant", et donc un futur. Les gens s'embrouillent eux-mêmes. Il est donc préférable d'employer des expressions plus claires : "yav tes los lawm" plutôt que "yav tom qab", par exemple, pour parler du passé; mais "yav tom ntej" est généralement compris pour désigner le futur.

ZE Verbe, il signifie "être près de".
 Préposition, il signifie "près de".
 près de Nyob ze ze, nyob ze ntawm no - Tout près, près d'ici.
 Nyob ze kev, tsev - Près de la route, de la maison.
 Muaj ze ze ntawm 20 leej - Il y a près de vingt personnes.

DEB Verbe, il signifie "être loin de".
 Préposition, il signifie "loin de".
 loin de Nyob deb deb, nyob deb ntawm no - Tout au loin, loin d'ici.
 Nyob tsis deb tsis ze - Vivre pas très loin.
 Nyob deb peb lub zos - Loin de notre village.

SAB C'est un nom; il signifie "côté". Mais nous le trouvons dans de si nombreuses expressions qu'il mérite qu'on en fasse mention.
 Nous remarquerons qu'il n'a pas de classificateur et qu'il peut, soit précéder, soit suivre le nom sans que le sens en soit pour autant modifié. S'il précède le nom, celui-ci perd alors son classificateur en devenant épithète, tandis que, s'il le suit, le nom reprend ses droits et conserve son classificateur.

côté



Nws nyob	tid -	Il vit en face	1
	sab tid -	sur le côté en face	1
	tim lub roob -	sur la montagne en face	2
	lub roob tid -	" "	2
	sab roob tid -	sur le côté de mont. en face	1
	sab tim roob tid -	" "	1
	lub roob sab tid -	sur la montagne en face	2
	lub roob sab puag tim ub -	sur la mont. là-bas en face	3

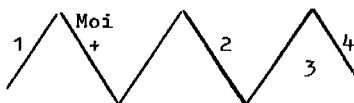

Nws nyob	nraud -	Il vit derrière	1
	sab nraud -	sur le côté arrière	1
	nraum lub roob -	derrière la montagne	1
	lub roob nraud -	sur la montagne derrière	3
	sab roob nraud -	côté arrière de la mont.	1, 2
	sab nraum roob -	" "	1, 2
	lub roob sab nraud -	" "	1, 2
	lub roob no sab nraud -	côté arriè. de cette mont.	1
	lub roob tid sab nraud -	côté arr. de mont. en face	2
	lub roob tid lub sab nraud -	la mont. derrière celle en f.	3
	lub roob sab puag nraum ub -	la mont. derrière au loin	3
	lub roob puag tim ub sab nraud -	derrière la mont. au loin	4

à côté deZaum ntawm kuv ib sab - Assieds-toi à côté de moi.
 Nyob ntawm kuv ib sab tsev - Sur un côté de la maison.

- NCIG Verbe, il signifie "faire le tour de", "entourer".
 Préposition, il signifie "autour de".
 Mais il peut aussi bien être nom ou adverbe.
- autour Mus ncig mus xyuas teb chaws - Circuler dans le pays.
 Mus ncig zej zos - Faire le tour des villages.
 Nej los ncig kuv - Venez autour de moi.
 Xov laj kab ncig tsev - Mettre palissade autour maison.
 Ncig lawv lub qhov nyob - Tout autour de là où ils sont.
 Nyob ncig - Tout autour.
 Xam ncig lees - Chercher tout autour de soi.
 Mus ua ib ncig, ntsia ib ncig - Circuler, regarder tout autour.
 Ua ib ncig - Faire un tour.
 Saib tas cov zos nyob ib ncig - Regarder les villages tout autour.
 Peb mus tej zog ib ncig ntawm no - Allons dans villages environnants.
 Nyob ib ncig tsis muaj zos - Il n'y a pas de village aux environs.
 Xov ncha tas qhov txhia chaw - La nouvelle se répandit partout,
 ib ncig ntawm lub zos - tout autour du village.
- TXOG Verbe, il signifie "arriver à".
 Préposition, il signifie "jusqu'à", "au sujet de".
- jusqu'à Nws tuaj txog lawm - Il est arrivé.
 Nws mus tsis txog lub zos - Il n'est pas parvenu au village.
 Kuv mus txog nws lub tsev - Je vais jusque chez lui.
 Cov npu, peb muaj txog 30 tus - Nous avons jusqu'à 30 cochons.
 Ib tug, tus nqe yog txog 500 bas - Un cochon vaut jusqu'à 500 baths.
 Ib hnuv, nteg txog ntawm 80 los 90 lub qe - Elles pendent de 80 à 90 œufs.
 Los txog qhov no - Jusqu'ici (lieu ou temps).
 Txog qhov kawg - Jusqu'au bout, jusqu'à la fin.
 Kuv ua txog txij no xwb - Je fais jusque là seulement.
 Kuv xa koj txog txij no xwb - Je t'accompagne jusque là.
 Cov pab, muaj txog ntawm 9 leej - Au moins neuf personnes ont aidé.
 Lawv pab txog ntawm 3, 4 hnuv - Ils ont aidé au moins 3,4 jours.
- au sujet de
 Kuv nco txog koj - Je me souviens de toi.
 Xav txog luag tej - Pense aux autres.
 Kuv hais txog qhov ntawd - Justement, j'en parle.
 Hu txog nws lub npe - En appeler à quelqu'un.
 Tuav txog nws lub npe ua ... - Se servir de son nom pour ...
 Hais txog qhov ntawd ... - Pour ce qui est de ça ...
 Hais txog Ntawm Pab Lis Thawj.. - Pour ce qui est du Conseil ...
 Hais txog txoj kev tuaj tsham no - Pour ce qui est de ces visites..
 (Comparer avec "ntawm" = "quant à" : "Ntawm kuv mas = Quant à moi")
- TXIJ
 depuis Ntxuav tes txij luj tshib - Se laver les bras à partir des
 à partir Txij Vees Cas mus ... - Depuis Vientiane ... /coudes.
 de Txij thau yug los txog tas no - Depuis ma naissance ...
 Txij hnuv kuv tuaj los lawm ... - Depuis que je suis venu ...
 Txij lub 4 hlis no los, mas ... - Depuis Avril passé ...
 Txij hnuv no mus ... - Désormais ...
 Txij lub hauv paus txog qhov kawg - Depuis le début jusqu'à la fin .

NROG Verbe, Il signifie "accompagner", "être avec", "suivre".
On peut le traduire comme préposition dans le sens de "avec", mais il faut alors se rappeler qu'il se met avant le verbe principal et qu'il ne peut s'utiliser que pour marquer accompagnement avec des êtres.

avec Nej nrog peb nyob - Restez avec nous.
Koj puas nrog kuv mus yos ? - Viens-tu te promener avec moi ?
Tsis muaj leej twg nrog kuv mus - Personne ne vient avec moi .
Kuv nrog lawv tham - J'ai discuté avec eux.
Nws nrog kuv tuaj - Il est venu avec moi.
Kuv nrog nej sawv daws zoo siab - J'en suis heureux pour vous.

(Mais noter la différence avec "nrog" placé second)

Nws tuaj nrog kuv (nyob) - Il est venu (vivre) avec moi .
Tus twm mus nrog kab - Le bœuf va suivant le sillon.
Phua ntoo tawg nrog lis - Fendre le bois dans le sens du fil.
Tsis yog ib tug neeg nrog peb - Il n'est pas l'un des nôtres.
Hu nkauj nrog paj nruag - Chanter en suivant le tam-tam.
Caw mus nrog noj tshoob - Inviter à se joindre à la noce.

(Pour la nourriture, l'accompagnement se traduit par l'emploi de "ntxuag" = "assaisonner de")

Koj noj mov ntxuag dab tsi ? - Avec quoi manges-tu ton riz ?
Ntxuag nqaij los qe ? - Avec de la viande ou des œufs ?

VIM (yog vim, yib vim)
à cause Vim koj, kuv thiaj tuaj - A cause de toi, je suis venu .
de Peb pluag yog vim koj - Nous sommes pauvres à cause de toi.
Yib vim koj, peb txhiaj li yuam - C'est à cause de toi que nous
key nous sommes trompés.

VERBES1) LES TEMPS - FORME POSITIVE ET NEGATIVE

La forme des verbes est très simple. Les verbes sont invariables quel que soit leur sujet, et ils sont simplement précédés ou suivis de particules pour préciser leur temps. Ces particules, cependant, sont souvent omises, quand, par le contexte, on sait déjà de quel temps il s'agit.

La négation est exprimée par "tsis" (ne pas). Nous l'avons mise entre parenthèses et à la place qui lui revient dans chaque cas. Au lieu de "tsis", les enfants disent souvent "pawv" dans le même sens.

PRESENT

- Présent simple

(tsis +) VERBE SEUL

Kuv mus

- Je vais

- Présent (ou passé) continu

TAB TOM + Verbe

Nws tab tom kawm ntawv

- Il est en train d'étudier.

- Présent (ou passé) simultané

KE + Verbe, KE + Verbe

Lawv ke noj mov, ke hais lus

- Ils parlent tout en mangeant.

PASSE

- Passé immédiat

Sujet + NYUAM QHUAV + Verbe (Pas de négation possible)

(ou) NYUAM QHUAV NO + S + V

Nws nyuam qhuav tuaj txog

- Il vient juste d'arriver.

Nyum qhuav no, nws tuaj txog

- " "

- Passé simple

(tsis +) TAU + Verbe, indique qu'une action a eu lieu dans le passé .
Souvent omis quand le contexte est clair, après un adverbe de temps passé, par exemple. (Voir plus loin les multiples usages de "tau").

Nws tau mus tsev

- Il est allé à la maison.

Nag hmo, nws mus tsev

- Hier, il est allé à la maison.

- Passé achevé

Phrase positive ou négative LAWM. "Lawm" indique qu'une action est achevée. Cette particule est souvent soulignée par les expressions "tas lawm" = fini, "tiav lawm" = achevé. Elle peut rentrer en combinaison avec "tau", pour souligner que l'action a eu lieu dans le passé.

Nws mus lawm - Il est parti.
 Nws mus tas lawm - "
 Nws ua tsev tiav lawm - Il a achevé sa maison.
 Nws tau mus tas lawm - Il y est allé (c'est fait).

- Passé exprimant "déjà fait"

(tsis +) TAU + V + DUA (IB ZAUM LAWM) = J'ai eu l'occasion de ...
 Je n'ai jamais eu l'occasion

Kuv tau mus dua lawm - J'y ai déjà été.

FUTUR

- Futur simple

YUAV (+ tsis) + Verbe, mais "yuav" est souvent omis quand le contexte est clair, après un adverbe de temps futur, par exemple. Par contre, dans certains cas, on envisage plus facilement le futur qu'en français, ainsi : "Je pense que vous irez bien (quand vous recevrez ma lettre)". (Se souvenir aussi que "yuav" peut être verbe et signifier "prendre", "acheter").

Kuv yuav yuav ib lub tsheb - Je vais acheter une voiture.
 Ib pliag, kuv mus - J'y vais dans un instant.
 Kuv vam tias nej yuav nyob zoo - J'espère que vous allez bien.
 Nws kawm ntawv yuav tuag - Il étudie à s'en tuer.

- Futur anticipé

YUAV (+ tsis) LAWM

Kuv yuav mus lawm - (Ça y est,) j'y vais.

- Futur antérieur (avec une subordonnée)

YUAV (+ tsis) LAWM

Thaum koj tuaj, nws yuav mus lawm - Quand tu viendras, il sera parti.
 Tag kis lub caij no, nws yuav rov - Demain, à cette heure, il sera de
 los lawm retour.

IMPERATIF : ordre et défense

L'ordre n'a pas de forme particulière, sinon celle du temps présent, avec ou sans sujet, à la deuxième personne. Mais l'on pourra souligner l'obligation à faire quelque chose à l'aide du verbe "yuav tsum"
+ Verbe = devoir, falloir.

Mus, koj mus	- Vas-y, pars.
Koj yuav tsum mus	- Tu dois y aller.

Pour la défense, on peut de même employer la simple négation "tsis". "Txhob" ou "tsis txhob" sont cependant plus directement prohibitifs. Quant à "ua ntsuas" + Verbe hwy", il atténue la dureté d'un ordre et peut se traduire par : "Sois gentil de ne pas ..."

Koj tsis mus	- N'y va pas.
Koj txhob mus	- "
Koj tsis txhob mus	- "
Koj ua ntsuas mus hwy	- Sois gentil de ne pas y aller.

Bien qu'il n'y ait pas impératif proprement dit, les verbes "txwv" (défendre strictement de), "cheem" (empêcher de), "txhiaj khoov" (il eût mieux valu ne pas), ou tout autre expression prise dans ce sens, sont suivies de "txhob" ou de "tsis txhob" soulignant la défense indirecte; ainsi :

Nws txwv lawv kom txhob hais lus	- Il leur défendit de parler.
Kuv cheem kom nws txhob mus	- Je l'ai empêché d'y aller .
Txhiaj khoov txhob mus, mas zoo dua	- Il eût mieux valu ne pas y aller.
Nws pab kom tus tsov txhob tom kuv	- Il m'aida pour que le tigre ne me morde pas.

mais :

Nws tsis pub kuv mus	- Il ne me permet pas d'y aller.
Nws txwv tsis pub mus	- " " "
Nws txwv kuv heev tsis pub kuv mus	- " " "

(car "pub" comporte déjà sa négation)

EXCLAMATIONS IMPERATIVES

- Se mettent toutes en fin de phrase.
- Certaines peuvent se combiner entre elles (voir "kiag", "tiag").
- Pour ce qui est de toutes les exclamations, impératives ou non, les tons peuvent être fort variés, et certains de ceux que nous avons marqués ici ne sont qu'approximatifs faute de sigles.

(los)maj	Coléreux (bon sang !)	Khiav mus maj ! - Fiche-moi le camp ! Txhob ua los maj ! - Ne fais pas ça !
(los)mas	Sans réplique, mais moins fort que le précédent (Allons donc !)	Koj mus mas ! - Allons, avance donc ! Noj mov los maj ! - Mange donc !
lauj	Impatient	Peb mus lauj ! - Allons, en route !
mog	Gentil	Koj mus mog ! - Sois gentil, avance !
mod		Koj noj mog ! - Sois gentil, mange !
od	Invitation gentille (Je vous en prie) "od" est plus ou moins bref ou long	Mus ho tuaj-od ! - Au revoir. Los tsev-od ! - Rentrez donc ! Noj tiag-od ! - Mange bien ! Wb mus-od ! - Allons-y !
os	Id, mais extrêmement doux Son lié au mot précédent et prolongé	Mus ho tuaj-os ! - id Los tsev-os ! - id Los noj mov-os ! - Venez manger !
kiag	Insistance (... donc)	Mus kiag ! - Marche donc ! Mus kiag maj (s) ! - " mog (d) ! - id " od (s) ! -
tiag	Vraiment (sans faire semblant)	Noj tiag - Mange vraiment ! Noj tiag maj (s) ! - " mog (d) ! - id " od (s) ! -
poj	Peu utilisé Apporte peu	Ua neeg mloog lus - Sois un peu obéi - me ntsis poj ! sant !
yuad	Consultatif Semi-interrogatif (... n'est-ce pas ?)	Wb mus yuad ! - Allez, on y va ?
yuam		Peb pib ua yuad ! - Allez, on commence ?
		Peb nqes tes ua - On s'y met, non ? yuad ! Neb raws kuv mus - Vous venez avec moi, yuad ! non ?

2) INTERROGATIONS - QUESTIONS ET REPONSESQUESTIONS

- a - PUAS + Verbe = Est-ce que ?
- | | | |
|---------------|-----------|-------------------|
| Koj puas | noj mov ? | - Manges-tu ? |
| Koj puas tau | noj mov ? | - As-tu mangé ? |
| Koj puas yuav | noj mov ? | - Vas-tu manger ? |
- b - Verbe + LOS + Verbe = Est-ce que ... ou ... ?
- | | |
|-----------------------------|------------------------------------|
| Koj nyob tsev los mus teb ? | - Restes-tu ou vas-tu aux champs ? |
| Koj mus los tsis mus ? | - Y vas-tu ou non ? |
- c - TAS LAWM LOS TSIIS TAU ? = Est-ce que tu as fini de .. ou pas ?
(avec le passé achevé)
- | | |
|-------------------------------------|--------------------------|
| Koj noj mov tas lawm los tsis tau ? | - As-tu fini de manger ? |
|-------------------------------------|--------------------------|
- d - Phrase lod ? On devine déjà la réponse (dans le sens français
(ou) los ? d'une forme positive seulement chargée d'une intonation interrogative); ou après une négation.
- | | |
|--------------------|-----------------------|
| Koj tuaj lod ? | - Tiens, tu es venu ? |
| Koj tsis mus lod ? | - N'y vas-tu pas ? |
- e - Phrase complète, PUAS YOG ? = N'est-ce pas ?
(demande de confirmation à ce qui vient d'être dit)
- | | |
|--------------------------|---------------------------------|
| Nws yuav mus, puas yog ? | - Il va y aller, n'est-ce pas ? |
|--------------------------|---------------------------------|

REPONSES

- a - Aux questions a, b, et éventuellement d, la réponse affirmative est donnée par répétition du verbe sur lequel porte l'interrogation avec ou sans son sujet; la réponse négative par répétition de la négation et du verbe.

Koj puas mus ?	- Kuv mus	= Y vas-tu ?	- Oui.
	- Kuv tsis mus		- Non.
Mus los tsis mus ?	- Kuv mus	= Y vas-tu ou non ?	- Oui.
	- Kuv tsis mus		- Non.
Koj tuaj lod ?	- Kuv tuaj	= Tiens, tu es venu ?	- Oui.

b - A la question c, on répond :

dans l'affirmative par (V +) TAS LAWM - J' ai fini
 dans la négative par (tseem) TSIS TAU - Pas encore
 Koj noj mov tas lawm los tsis - As-tu fini de manger ?
 tau ? - Kuv noj mov tas lawm - Oui.
 - Tseem tsis tau - Pas encore.

c - A la question e, on répond éventuellement par "yog".

Koj tuaj, puas yog ? - Tu viens, n'est-ce pas ?
 Yog los ! - Bien sûr.

NOTES

SIB
SIS + Verbe Indiquent réciprocité (s'entre + Verbe).

Sib pab - S'entre-aider.
 Sib ntaus - Se battre entre soi.
 Sib nyiam sib hlub - S'entre-aimer.
 Sis tua - S'entre-tuer.
 Sis tom - Se mordre l'un l'autre.
 Sis qhia - S'enseigner l'un l'autre.

ROV + Verbe Indique répétition de l'action (re + Verbe).
 Souvent en combinaison avec "dua" (voir adverbes de temps).

Rov mus - Re-tourner.
 Rov los, rov tuaj - Re-venir.
 Rov ua dua - Re-faire encore.
 Rov hais dua - Re-dire encore.

3) PASSIF

- Le passif est à éviter dans beaucoup de cas où l'actif n'enlève rien à l'idée.

Tu vas te faire gronder	→	Kuv yuav cem koj (Je vais te gronder)
J'ai peur d'être puni	→	Ntshai lawv muab kuv nyob trim (J'ai peur qu'on me punisse.)
Il va se faire tuer	→	Lawv yuav tua nwa (On va le tuer)

- Les verbes transitifs peuvent être également utilisés intransitivement dans un sens que certains pourront considérer comme passif.

Kuv khi hlua	-	J'ai attaché la corde.
Hlua khi ntawm ntoo	-	La corde est attachée à l'arbre.
Kuv noj mov	-	Je mange du riz.
Cov mov noj tas lawm	-	Le riz a tout été mangé.
ou encore :		
lov	-	casser, être cassé
txiav	-	couper, être coupé
ntov	-	abattre, être abattu
xaws	-	coudre, être cousu
ntxhua	-	laver, être lavé
ua	-	faire, être fait

- Mais il y a toujours possibilité d'exprimer un véritable passif, au moins pour les personnes, car ces tournures sont à éviter pour les animaux et pratiquement à exclure pour les choses :

a - Avec le verbe RAUG passif : se faire blesser, subir, souffrir.

Qui subit + RAUG + Qui fait subir + Verbe (+ personnel renvoyant)
à celui qui subit

Kuv raug phom	-	J'ai reçu un coup de fusil.
Nws raug mob	-	Il a attrapé une maladie .
Kuv raug lawv ntes (kuv)	-	Je me suis fait attraper par eux.
Nws raug Xib Hwb rau trim	-	Il s'est fait punir par le maître.
Lawv tau raug cov nom tswv kom	-	Ils se sont fait dire par les chefs
lawv tshais chaw mus nyob		d'avoir à se déplacer.

(Noter cependant que "raug" peut garder son sens actif).

Riam raug kuv tes	-	Le couteau me <u>blesse</u> la main.
Tua phom tsis raug	-	Je l'ai tiré <u>sans l'atteindre</u> .
Ob tug no sib raug zoo	-	Ces deux-là <u>s'entendent</u> bien.

b - Avec le verbe MAG : se faire attraper, prendre, être forcé par.

Koj yuav mag ntag !	- Attention, tu vas te faire attraper !
Kuv mag ib ncuav pias	- J'ai attrapé une gifle.
Kuv mag lawv cem (kuv)	- Je me suis fait gronder.
" ntaus	- " " battre .
" ntxias	- " " séduire.
" tua	- " " tirer dessus.
Kuv mag los nyob qhov no	- On m'a forcé à venir vivre ici.
Tag kis, kuv mag mus ua teb	- On me force à aller aux champs demain.
Kuv mag mus kawm ntawv	- On me force à aller étudier.

VERBES COMBINES

Tandis qu'en français un verbe est modifié pour lui donner une idée de mouvement, le hmong aime à décomposer et à faire usage de deux verbes. Ainsi, quand, en français, on dira : "em-porter (quelque chose)", le hmong, lui, préférera s'exprimer en disant : "prendre (quelque chose) et aller".

Nqa rooj mus - Emporter la table.

C'est ce que nous appellerons les verbes combinés.

+
+ +

Les verbes combinés sont extrêmement utilisés. Ils servent, non seulement à exprimer toute idée de mouvement (emporter, apporter), mais, comme nous l'avons déjà entrevu dans le chapitre des prépositions, il faut obligatoirement passer par eux pour exprimer toute idée d'accompagnement (aller avec ou sans son ami), de moyen (aller en voiture, faire avec un couteau, envoyer une lettre par quelqu'un ..), d'origine (venir du village, recevoir une lettre de quelqu'un ...), ou de "passage par" (passer par la ville ..). En d'autres termes, ils tiennent lieu de nombreuses prépositions françaises. Nous voudrions donner quelques exemples :

+ MOUVEMENT (emporter, apporter)

muab (rooj) mus	- prendre table aller	→	emmener
muab (") tuaj	- prendre table venir	→	amener
muab (") los	- prendre table revenir	→	ramener
muab (") pov tseg	- prendre table jeter	→	jeter
yuav (") mus	- prendre table aller	→	emporter
nqa (") mus	- lever table aller	→	emporter

+ ACCOMPAGNEMENT (avec, sans)

nrog (poj niam) mus	- être-avec femme aller	→	aller avec
" (") ua	- " " faire	→	faire avec
" (") nyob	- " " vivre	→	vivre avec
coj (me nyuam) mus	- conduire enfant aller	→	accompagner
hu (") mus	- appeler enfant aller	→	appeler et aller
ntoo (kaus mom) mus	- revêtir chapeau aller	→	partir avec
cab (nyuj) mus	- conduire vache aller	→	partir avec
Nws mus tsis tos kuv	- aller pas attendre je	→	partir sans
Nws mus tsis rau khau	- aller pas mettre soulier	→	partir sans

+ MOYEN (avec)

caij (tsheb)	mus	- monter	voiture	aller	→	aller en voiture
siv (ntoo)	ua X	- utiliser	bois	faire X	→	faire X avec bois
muab (rau nws)	xa	- donner	à lui	envoyer	→	faire envoyer par

+ ORIGINE (de)

txais(ntawm nws)	tuaj	- recevoir	de lui	venir	→	recevoir de X
tau (")	tuaj	- obtenir	de lui	venir	→	" "
tuaj (qhov twg)	tuaj	- venir	où ?	venir	→	d'où viens-tu ?
nyob (")	los	- vivre	ou ?	revenir	→	d'où reviens-tu ?
mus (Nas)	los	- aller	Nan	revenir	→	revenir de Nan
txij (li ntawd)	los	- depuis	cela	venir	→	depuis lors
txij (hnuv no)	mus	- depuis	ce jour	aller	→	désormais

+ PASSAGE PAR (par)

Koj mus qhov twg mus Khej Me ? - Par où es-tu passé en allant à Khek Noy?
 Kuv hla Khoos Thev los - En revenant, je suis passé par Bangkok.
 Kuv los Khoos Thev los Khej Me - Je suis revenu à Khek Noy par Bangkok.
 Koj los qhov twg los hauv tsev? - Par où as-tu passé pour rentrer dans la
 Koj mus lub zos twg rau lub zos - Par quels villages as-tu passé ? /maison?
 twg ?

+ +

Les règles des verbes combinés sont des plus naturelles :

+ L'interrogation ou la négation se placent avant le premier verbe, à moins qu'elles ne portent ostensiblement sur le second.

Koj puas coj nws mus ?	- L'accompagnes-tu ?
Nws mus puas los ?	- Est-il revenu ?
Nws haus yeeb puas kam ?	- A-t-il l'habitude de fumer de l'opium ?
Nws muag puas kim ?	- Vend-il cher ?
Nws tsis nga mus	- Il ne l'emporte pas.
Nws tua tsis raug	- Il a tiré sans l'atteindre.
Kuv mus tsis tau	- Je ne peux pas y aller.

Dans certains cas, cependant, il peut y avoir hésitation et les deux tournures s'employer indifféremment selon que le second verbe est considéré comme verbe ou adverbe.

Koj puas paub meej ? (ou)	Koj paub puas meej ?	- En es-tu sûr ?
Koj puas ua zoo ? (ou)	Koj ua puas zoo ?	- As-tu bien fait ?
Koj tsis paub meej (ou)	Koj paub tsis meej	- Tu n'as pas sûr.
Koj tsis ua zoo (ou)	Koj ua tsis zoo	- Tu n'agis pas bien.

Le complément d'objet direct se met après le verbe auquel il se rapporte le plus normalement.

Kuv nga rooj mus - J'emporte la table.

Mais, dans certains cas, les deux tournures peuvent s'employer indifféremment, surtout avec le verbe "tau" dans le sens de "pouvoir".

Kuv tua nws tsis raug (ou) Kuv tua tsis raug nws - J'ai tiré sans l'avoir.
Kuv ntsib nws tau (ou) Kuv ntsib tau nws - Je n'ai pu le joindre.

Et il en est de même pour les signes des temps (yuav ou lawm).

Nws yuav nga mus - Il va l'emporter.
Nws khwv khwv yuav tuaq - Il travaille à s'en tuer.
Nws npaj yuav mus - Il est prêt à partir.
Nws nga mus lawm - Il l'a emporté.

Mais, ici encore, les deux tournures peuvent s'employer indifféremment.

Nws npaj yuav mus lawm (ou) Nws npaj lawm yuav mus - Il est prêt à partir.

1) QUELQUES VERBES GÉNÉRALEMENT PREMIERSMUAB

- donner (sens faible, ≠ "pub" donner en cadeau)
 - Muab rau kuv - Donne-le moi.
 - Muab los rau kuv - Passe-le moi.
 - Muab lub tais los rau kuv - Passe-moi la tasse.
 - Muab rau kuv saib - Fais-le moi voir.
 - Muab mov rau lawv noj - Donne-leur à manger.
- prendre (sens très général, ≠ "yuav" prendre, acheter)
 - Muab ntoo ua tsev - Faire sa maison en bois.
 - Nws muab tub sab los tsis tau - Il n'a pu amener le voleur.
 - Thov koj muab tsab ntawv mus - Emporte cette lettre, je te prie.
 - Muab tshuaj kho neeg mob - Soigner avec des médicaments.
 - Muab nees khi - Attacher le cheval.
 - Tais deb deb; muab tsis cuag - Je ne peux atteindre l'assiette.
 - Muab rau hauv hnab - Mettre dans le sac.

NQA

- soulever (≠ "tsa" dresser)
 - Nqa lub rooj - Soulève la table.
- porter, transporter (plus lourd que "muab")
 - Nqa rau ntawd - Mets-le là.
 - Nqa lub rooj mus - Emporte la table.
 - Dav hlau nqa txhuv tuaj - L'avion apporte du riz.
 - Mus nqa phau ntawv (los) - Va chercher le livre.

COJ

- emmener, accompagner une personne
 - Peb coj nws nraim - Nous le prenons toujours avec nous.
 - Coj lawv mus ua teb - Conduis-les aux champs.
 - Coj me nyuam ua txhaum - Induire les enfants à faire le mal.
 - Nws coj ib co me nyuam los nyob - Il prit des enfants et les plaça au milieu des gens.
- porter sur soi : argent, bijoux, pipe; prendre avec soi
 - Kuv coj nyiaj ntawm kuv mus - J'ai de l'argent sur moi.
 - Nws coj xauv mus - Elle mit son collier pour partir.
 - Nws coj ob nti nplhaib - Elle porte deux bagues.
 - Nws coj nws tus dev mus tua nqaij - Il prit son chien pour aller à la chasse.
- (signifie aussi "observer" la loi, "vénéraler" les esprits, Dieu)
 - Coj dab - Être animiste.

TSO

- laisser, dans le sens de lâcher
 - Tso kaus - Lâcher le parachute.
 - Tso moo - Répandre la nouvelle.
 - Tso zis, quav, paus - Uriner, aller à la selle, peter.
 - Tso pa (≠ haus pas, ua pa) - Expirer (≠ inspirer, respirer) .
 - Me nyuam tso tes ntog hauv av - Lâcher la main et tomber.

- laisser, dans le sens de permettre (= pub)
 - Tso lawv mus - Laisse-les aller.
 - Tso lawv ua si - Laisse-les s'amuser.
 - Tso lus rau lawv ua - Laisse-les libres de le faire.

- laisser, dans le sens de abandonner, quitter
 - Tso cia - Laisse-le là, range-le là.
 - Tso vaj tse pov tseg - Abandonner sa maison.
 - Tso Hmoob kev cai pov tseg - Abandonner ses coutumes.
 - Tso hauj lwm mus sib tham - Laisser son travail pour discuter.

- (en fin de phrase) d'abord, en premier lieu (= ua ntej)
 - Kuv mus tso - Allons, je pars (d'abord).
 - Koj mus hais rau nws tso - Va d'abord lui dire.
 - Tos me ntsis tso - Attends d'abord un peu.

UA

- (SEUL) faire, construire
 - Ua hauj lwm - Travailler.
 - Ua ib lub tsev - Construire une maison.

(sous-entendu, dans les expressions suivantes)

 - Koj mus dab tsi ? - Que vas-tu faire ?
 - Koj tuaj dab tsi ? - Que viens-tu faire ?

- exercer la fonction de, le métier de
 - Ua xib hwb - Etre professeur
 - Ua peb tus nom tswv - C'est notre chef

- tenir lieu de, servir de
 - Qhov no ua kuv lub tsev - Ce coin me sert de maison.
 - Lub rooj no ua kuv lub thaj - Cette table me sert d'autel.

- prétendre être
 - Nws ua tus paub tas - Il fait celui qui sait tout.

- constituer, former
 - Peb ua ib lub zos - Nous ne faisons qu'un village.
 - Peb ua ib lub tsev neeg xwb - Nous ne faisons qu'une famille.
 - Lawv ua ib pawg - Ils font groupe.
 - Peb ua ib lub siab ib lub ntsws - Nous ne faisons qu'un seul cœur.

- (UA + VERBE) faire que ... (sans intention)
 - Ua nws quaj - Le faire pleurer.
 - Ua fwj poob - Faire tomber la bouteille.
 - Ua fwj poob tawg - Casser la bouteille.
 - Ua tes raug - Se blesser la main.
 - Ua tsev kub hnyiab - Laisser brûler la maison.
 - Ua nyiaj ploj - Perdre son argent.
 - Ua ris ntuag - Déchirer son pantalon.

- (UA KOM + VERBE) faire que ... (volontairement)
 - Ua kom nws quaj - Le faire pleurer.

- (TXHOB TXWM UA KOM + VERBE) faire exprès de ...
 - Nws txhob txwm ua kom poob - Il l'a fait tomber exprès.

- (VERBE + UA) en, comme
 - Mus kev ua ib pawg - Aller en groupe.
 - Hu nkauj ua ib pab - Chanter en groupe (ensemble).
 - Hloov ua ib tug zoo - Devenir un brave homme.
 - Txia ua dab - Se transformer en esprit.
 - Plhis ua ib tug npauj npaim - Se métamorphoser en papillon.
 - Sib hlub ua ib yim neeg - S'aimer comme une famille.
 - Hlub nws ua kuv tus kwv - L'aimer comme un fils.

- (APRES "HU") s'appeler ...
 - Kuv lub npe hu ua Tooj - Je m'appelle Tong.
 - Kuv hu nws ua Tooj - Je l'appelle Tong.
 - Lawv tis npe rau nws hu ua Tooj - Ils lui ont donné le nom de Tong.

KAM

- Avant le verbe, il signifie : consentir, être d'accord pour
- Après le verbe, il signifie : avoir l'habitude de

- Kuv tsis kam haus yeeb - Je ne veux pas fumer d'opium.
- Kuv tsis kam kom nws mus - Je ne veux pas qu'il y aille.

- Kuv haus yeeb tsis kam - Je n'ai pas l'habitude de fumer.
- Kuv mus tsis kam - Je n'ai pas l'habitude d'y aller.

2) QUELQUES VERBES GÉNÉRALEMENT SECONDSLOS

- venir dans un lieu qui est la résidence normale : maison, village ou pays
 Kuv los nyob qhov no lawm - Je suis venu habiter ici. (≠ tuaj)
 Hmoob nyob Suav Teb los nyob Thaib - Les Hmong vinrent de Chine s'ins -
 Teb taller en Thaïlande.
- revenir chez soi (= rov qab los, ≠ rov qab tuaj)
 Koj los os ? - Tiens, tu es de retour ?
 Nws los lawm - Il est de retour.
 Koj mus qhov twg los ? - D'où reviens-tu ?
 Nws mus ua teb los - Il revient des champs.
 Nqa taws los - Rappporter du bois.
 Coj poj niam los - Rappporter une femme.
 Nqes saum ntoo los - Redescendre de l'arbre.
 Los qhov twg los ? - D'où reviens-tu ?
 Par où as-tu passé en revenant ?
 Los ua teb los - Je reviens des champs.
 Los Khoov Teb los - Je reviens de Bangkok.
 J'ai passé par Bangkok en revenant.
 Los qhov twg los hauv tsev ? - Par où as-tu passé pour rentrer dans
 la maison ?
 Tej ntawd koj tau qhov twg los ? - D'où as-tu rapporté ça ?
- venir, quand la distance est toute proche
 Los qhov no, los ntawm no - Viens ici.
 Los tsev os - Rentrez donc à la maison.
 Muab los rau kuv - Passe-moi ça.
 Thau ib tsab ntawv hauv hnab los - Sortir une lettre de son sac.
- un certain rapprochement au figuré
 Muab piv los rau ... - Comparer avec ...
 Muajt xog ntawm 10 leej los 15 leej - Il y a de 10 à 15 personnes.
 Xaiv nws los ua Xib Hwb - Le choisir comme professeur.
 Siv Suav kab ke los ua peb li - Adopter les coutumes chinoises.
 Thaum nws pw, nws tsim dheev los - Il s'est réveillé en sursaut.
 Qab los noj mov - Avoir bon appétit.
- action passée avec prolongement jusqu'au présent (≠ mus)
 Me nyuam yug los lawm - L'enfant est né.
 Tau ob hlis los lawm ... - Il y a deux mois ...
 Txij nws tuaj nyob qhov no los .. - Depuis qu'il est venu ...
 Ntuj tsim lub ntiaj teb los - Dieu a créé le monde.
- (signifie aussi "couler", "suinter en petite quantité", ≠ ntws)
 Nws los ntshav - Il perd du sang.
 Kua tawm los - Le jus sort.
 Los zis - Uriner contre sa volonté.
 Dej ntws - La rivière (l'eau) coule.

TUAJ

- venir dans un lieu qui n'est pas la résidence habituelle et d'où l'on va avoir à repartir.
 - Koj tuaj lod ? - Kuv tuaj - Tiens, tu es venu ? (à un étranger)
 - Koj tuaj qhov twg tuaj ? - D'où viens-tu ?
 - Kuv tuaj Khoos Thev tuaj - Je viens de Bangkok.
 - Ku nyob Khoos Thev tuaj - Je viens de Bangkok où je vis.
 - Tuaj deb deb tuaj - Venir de très loin.
 - Koj tuaj qhov twg mus ? - (Toi qui arrives) où vas-tu ?
 - Kuv tuaj mus Khoos Thev - Je suis en route pour Bangkok.

- dans une lettre, en se mettant à la place du destinataire
 - Tau ntev lawm, kuv tau xa moo - Il y a longtemps que je ne vous ai pas
 - tua j rau nej - envoyé de nouvelles.
 - Tseem tsis tau sau ntawv tua j rau - Je ne t'ai pas encore écrit.
 - Kuv tau sau ntawv tua j rau nej - Je vous ai écrit.
 - Xyov puas tua j nej li - Je ne sais si ma lettre vous est parvenue.

- arriver (d'événements), surgir, intervenir (+ Verbes d'action)
devenir (+ Adjectifs)
 - Ntshai yuav nyiam kuv tua j - Peut-être arrivera-t-il à m'aimer.
 - Muaj dab tsi tshwm sim tua j ? - Qu'est-il arrivé ?
 - Tej xwm tshwm sim tua j nyob ntia j teb - Les événements du monde.
 - Ib tug dab tawm tua j - Un esprit apparut.
 - Tus tham tsis tau tas, los lwm - L'un n'a pas fini de parler qu'un
 - tus twb tham lwm yam tua j - autre parle déjà d'autre chose.
 - Lub ntuj kaj tua j - Le ciel s'éclaircit.
 - Nws siab zoo tua j lawm - Il est devenu très gentil.
 - Kawm ntawv kom ntse tua j - Etudier pour devenir intelligent.
 - Auj ! Koj yuag tua j lawm sad ! - Oh, tu es devenu si maigre !
 - Ua kom mov ntau tua j - Multiplier les pains.
 - Pleev tshua j kom zoo nkauj tua j - Se farder pour devenir belle.
 - Zua j tawv kom zoo j tua j - Malaxer une peau pour la rendre souple.

- pousser (de plantes, bourgeons, poils, barbe, cornes ...)
 - Tua j zog - Il me vient du courage.
 - Tsis tua j zog ... (= qaug zog) - Etre dégoûté de ...
 - Nceb, nroj, nplej ... tua j zoo - Les champignons ... poussent bien .
 - Tua j kaus - Pousser des bourgeons.
 - Tua j hniav - Pousser des dents.
 - Tua j hwj txwv - Se laisser pousser la barbe.
 - Tua j plaub - Pousser des poils, des cheveux.
 - Twm tua j kub - Le buffle pousse des cornes .

- venir, en parlant du futur
 - Lub hli yuav tua j no - Ce mois qui vient.

- (signifie aussi "verser sa participation personnelle")
 - Kuv tua j 500 bas - Je verse 500 baths.

MUS

- aller
 - Koj mus qhov twg ? - Où vas-tu ?
 - Taug ntug dej mus - Suivez le bord de la rivière.

- aller au sens figuré, marcher
 - Nej kev kawm ntawv mus zoo li cas ? - Comment vont vos études ?
 - Kuv txoj hauj lwm mus zoo thiab - Mon travail marche bien.
 - " " qeeb qeeb - " " lentement.
 - " " sai sai - " " rapidement.
 - Nyob ped, Hmoob lub neej mus zoo - Comment vont les Hmong sur les mon -
li cas ? tagnes ?

- action avec prolongement dans le futur (≠ los)
 - Txij hnub no mus ... - A partir d'aujourd'hui ...
 - Kuv yuav pib qhia mus - Je vais commencer d'enseigner.
 - Yuav yog lub 5 hlis no mus, kuv - A partir de Mai, je commencerai à
yuav pib qhia enseigner.
 - Yuav muaj txoj sia nyob mus li - Nous aurons la vie éternelle.
 - Ntev mus, mas yuav paub ntawv - Plus tard, il sera instruit.
 - Yuav txom nyem mus tom thawj xwb - On sera malheureux jusqu'au bout.
 - Nyias ua raws li nyias ua taus, - Que chacun fasse selon ses possibili -
ces yuav zoo mus xwb lités et tout ira bien.
 - Raug teb tsim los mus - Créer le monde.
 - ntxiv mus - et ainsi de suite.

RAU

- mettre, poser
 - Rau qhov no, rau ntawm no - Mets-le ici.
 - Rau mov (≠ ntsaig mov cia) - Mettre le couvert. (≠ ôter)
 - Rau khau, ntshoob - Mettre ses souliers, ses molletières.
(≠ hnav, coj, ntoo) (≠ habits, bijoux, chapeau)
 - Rau tswv yim rau lawv - Les conseiller.
 - Rau siab ua no¹ - S'appliquer à gagner sa vie.
 - Rau txim - Punir.
 - Muab rau hauv hnab - Mets-le dans le sac.

- (idée de "en direction de" ~ voir chapitre des prépositions)

- (datif, "à" - voir également le chapitre des prépositions)

TXAWB

- id, mais dans le sens de "poser debout" pour les choses hautes, comme un seau, une bouteille, une lampe ...
 - Muab thoob txawb rau saum rooj - Poser le seau sur la table.

- (signifie aussi "lancer, mains par-dessus tête", ≠ "pov" jeter)
 - Txawb pob zeb - Lancer une pierre.

TEEB

- id, mais dans le sens de "fixer", "installer"
- Cov tub rog teeb phom loj hauv av - Les soldats posent le canon sur le sol.
- Teeb zeb, cos, phawv, rooj ... - Fixer la meule, le pilon, le panier à riz, la table.

TSEG

- cesser
- Tseg txoj kev sib ntaus sib nrig - Cesser de se battre.
- Mus xyuas nws tsis tseg - Je vais le voir sans cesse.
- Nws qhia tseg lawm - Il n'enseigne plus.
- Nws hais lus tsis tseg - Il parle sans cesse.
- abandonner
- Tso lub tsev tseg - Abandonner sa maison.
- Pov tseg - Jeter.
- garder, conserver, mettre en réserve (=cia)
- Cug koj lub npe tseg - J'inscris ton nom.
- Sau Vaj Pov lub neej tseg - Ecrire la vie de Vang Pao.
- Muab nyiaj rau kuv ceev tseg - Il m'a confié de l'argent.

CIA

- laisser passer, attendre
- Cia ob hnuv tso - Attendons deux jours.
- Cia lwm zaum, kuv mam ua - A la prochaine occasion, je le ferai.
- Cia li saib - Attendons voir.
- laisser (= tso)
- Cia lawv mus - Laisse-les aller.
- Cia kuv ua li ntawd - Laisse-moi faire comme ça.
- garder, garder pour, mettre de côté (=tseg)
- Cia li - Laisse faire, ça va comme ça.
- Cia caub - Garder rancune.
- Lawv muab cia rau kuv - Ils me le réservent.
- Lub phiab no cia ua dab tsi ? - A quoi te sert cette caisse ?
- Ntawv cia rau sau ntawv - Du papier qui sert à écrire.
- Muab cia - Range-le, garde-le (je te le donne).
- Tso cia - Laisse-le là.
- Sau nyiaj cia - Economiser l'argent.
- Khaws cia - Ramasser (pour ranger).
- Kuv mus pom, mas paub kev cia - J'y ai été, je me rappelle la route.
- Kuv ceev khoos cia rau nws - Je garde ses affaires.
- Sau npe cia - Signer.

TAUEmployé seul, comme verbe transitif

- obtenir, avoir, attraper, réussir ("to get" en anglais)

Tau nyiaj	- Obtenir de l'argent.
Dev tau npluas	- Le chien a attrapé des sangsues.
Tau kev ...	- Trouver le moyen de ...
Tau tes	- Avoir les mains libres pour ...
- il y a ... (signe du passé en tête de temporelles; voir plus bas)

Tau 3 hnuh los lawm ...	- Il y a trois jours, ...
Tau ntev los lawm ...	- Il y a longtemps, ...

Avant le verbe principal, comme verbe auxiliaire

- signe du passé; souvent omis si l'on sait déjà qu'on est au passé; plus souvent conservé avec la négation : tsis tau; toujours employé avec l'expression "tseem tsis tau".

Kuv tau mus	- J'y ai été.
Noj mov tas lawm los tsis tau ?	- As-tu fini de manger ?
- avoir l'occasion, la possibilité de (surtout après "kom" = pour)

Koj puas tau mus ?	- Y as-tu été ?
Nyob lawv, kuv tau noj ib pluag	- J'ai mangé une fois chez eux.
Zoo siab rov tau pom koj	- Heureux de te revoir.
Zoo siab uas tau nrog nej tham	- Heureux de pouvoir discuter.
Kuv yuav mus kom tau pom nws	- J'essayerai de le voir.

Après le verbe principal, comme verbe secondaire

- pouvoir (avoir permission, possibilité, droit de ...)

Kuv mus tau	- Je peux y aller.
Los tsev puas tau ?	- Puis-je entrer ?
Hom txiv no noj tau	- Ce fruit est mangeable.
- (faire et) obtenir réellement quelque chose (voir premier sens)

surtout quand suivi d'un numéral			
nrhiav tau	- chercher	+ obtenir	= trouver
txhom tau	- ligoter	+ obtenir	= saisir
yuav tau	- acheter	+ obtenir	= posséder
caum tau	- poursuivre	+ obtenir	= rattraper
ntes tau	- attraper	+ obtenir	= attraper

Kuv muag tau 3 kis laus	- J'ai pu en vendre 3 kilos .
Kuv yug tau 3 tug tub	- J'ai accouché de 3 enfants.
Kuv tua tau 3 tug noog	- J'ai tiré et eu 3 oiseaux.
Kuv mus tau 3 xyoos	- J'y ai passé 3 ans .

En expression : "kuj tau" = peu importe, comme tu veux)

- Koj mus kuj tau - Vas-y, si tu veux.
- Mus kuj tau, tsis mus kuj tau - On peut y aller ou non, comme tu veux.

TAUS

- avoir la possibilité physique, matérielle de
être apte à, capable de
 - Kuv pab tsis taus koj - Je n'ai pas les moyens de t'aider.
 - Haus tsis taus cawv - Je ne peux supporter l'alcool.
 - Mob, pw tsis taus - Je ne peux m'étendre, ça me fait mal.
 - Me nyuam zaum taus - L'enfant arrive à s'asseoir.
 - Kuv kawm tsis taus - Je n'ai pas les fonds pour étudier.

 - avoir l'habitude de, faire souvent quelque chose
 - Yws taus - C'est un râleur.
 - Qw taus - C'est un brailleur.
 - Cov me nyuam phov taus - Les enfants sont toujours bruyants.

 - être guéri
 - Nws taus lawm - Il est guéri.
 - Nws mob hnyav hnyav, tsis taus lawm - Il est gravement malade.
-

ADVERBES DE TEMPS
OU EXPRESSIONS EN TENANT LIEU

qaib qua thawj tsiq	- au premier chant du coq
hnuv tawm	- au lever du soleil
kaj ntug	- au lever du jour
sawv ntxov	- tôt le matin
tav tshais	- à l'heure du repas du matin
tav su	- à midi
hnuv qaib	- quand le soleil décline
hnuv tiaj	- quand le soleil est à l'horizontal
hnuv poob	- au coucher du soleil
tsaus ntuj	- à la tombée de la nuit
ib tag hmo	- à minuit

Ces expressions sont facilement précédées de "ib tsam" (dans quelques heures) pour le futur, ou de "thaum" (au moment de) quand on parle du passé ou de façon générale; ainsi :

ib tsam tav su	- à midi (à venir)
thaum tav su	- " (passé ou en général)
nag hmo	- hier
hnuv hmos	- avant-hier
hnoob hnuv	- il y a trois jours
puag hnoob hnuv	- il y a quatre jours
tag kis	- demain
nag kis	- après-demain
nag nraus	- dans trois jours
puag nag nraus	- dans quatre jours
nag hmo sawv ntxov	- hier soir
tag kis tsaus ntuj	- demain soir ...
tsaib ub	- il y a deux ans
tsaib no	- l'an dernier
lub caij no	- ces temps-ci
ntu no	- ces mois-ci
niaj hnuv no	- ces jours-ci
ob peb hnuv no	- ces quelques jours-ci
nyuam qhuav no	- il y a un instant
hnuv no	- aujourd'hui
hmo no	- cette nuit
tag kis no	- ce matin
nyem no	- maintenant
tam sim no	- id, tout de suite
sai sai no	- très bientôt
lub xyoo no chiv	- au début de l'année
lub xyoo no tas	- à la fin de l'année

thaum ub	- il y a très longtemps
mua:j ib hnu b	- un jour (dans le passé)
(ib) hnu b ua nte j	- le jour d'avant
tag kis	- le lendemain
(ib) hnu b tom qab	- "
lwm hnu b	- un jour (dans le futur)
nruab hnu b	- pendant le jour
hmo ntu j	- pendant la nuit
nyob hau v (3 hnu b)	- en (trois jours)
los txog tav no	- jusqu'à maintenant
txij li ntawd los	- depuis lors ...
txij hnu b no mus	- à partir d'aujourd'hui ...
txij thaum ...	- depuis que ...
los txog tav no	jusqu'à maintenant
thawj hnu b	- le premier jour
hnu b kawg	- le dernier jour
thaum kawg	- finalement, à la fin
(qhov kawg)	- " (en dernier lieu)
(tom qab no)	- " (pour conclure)
yav tas los lawm	- le passé
yav thaud	- "
yav tom qab	- "
lub zim txwv no	- le temps actuel, le présent
yav tom nte j	- le futur
tau ntev heev lawm	- il y a fort longtemps ...
tau ntev lawm	- il y a longtemps ...
tau tsis ntev lawm	- il n'y a pas très longtemps ...
ntev ntev, mas ...	- (J'irai) ... beaucoup plus tard
tsis ntev, mas ...	- avant peu

- TAU + Temps + TAS LOS LAWM (d) (En tête ou fin de phrase)
 TAS LAWM (d)
 LOS LAWM (d)
 LAWM (d) DUREE JUSQU'AU PRESENT
 TAS LOS NO LAWM (d) DATE DANS LE PASSE
 TAS LOS NO
 LOS NO
 NO
- Tau 3 xyoos los no - Il y a 3 ans que je ne vous ai pas écrit.
 kuv tsis tau sau tuaj rau nej
- Tau 3 xyoos tas los lawm - Il y a 3 ans, j'étais en Thaïlande .
 kuv nyob Thaib Teb
- Kuv nyob Thaib Teb - Je suis en Thaïlande depuis 3 ans.
 tau 3 xyoos los lawm
- Kuv tau nyob Thaib Teb - J'étais en Thaïlande il y a 3 ans.
 tau 3 xyoos los lawm (en réponse)
- TAU + Temps + DHAU LOS NO
 TOM NTEJ NO CES (2 mois) PASSES ...
 NRAM NO
- Tau 2 xyoos dhau los no ... - Ces 2 années passées ...
- Temps sans numéral + Tournures
 (mais Cl. si en a) + ci-dessus CE, LE DERNIER ...
 Lub hli tas los lawm ... - Le mois dernier ...
- Verbe + TAU + Temps DUREE PASSEE SANS LIEN AVEC PRESENT
 Kuv nyob Thaib Teb tau 3 xyoos - J'ai vécu 3 ans en Thaïlande.
-
- Verbe au futur + Temps DUREE DANS LE FUTUR
 Kuv yuav mus 3 xyoos - J'irai 3 ans.
- Courte durée au singulier + Verbe DANS ... (j'irai)
 Ib tsam, kuv yuav mus - J'y vais dans un instant.
- TSHUAV + Longue durée + Verbe ID
 Tshuav 3 hnuv, kuv yuav mus - J'irai dans 3 jours.
- LWM (puag lwm) + Temps ... PROCHAIN (après le prochain)
 (Puag) lwm Hnuv Chiv - Dimanche prochain (en 15)
- Temps + YUAV TUAJ NO ... CE ... QUI VIENT
 TOM NTEJ NO ... "
 SAUM NO ... "
 NTXIV ENCORE (3 jours) ET ...
 15 fiab ntxiv, kuv thiaj li mus - Encore 15 minutes et j'y vais.

Exprimant idée de : TOUJOURS, JAMAIS

AVOIR EU (ou pas) L'OCCASION DE

ENCORE, DEJA

YEEJ + Verbe

- "depuis toujours" (C'est "toujours" dans le passé)
Idée renforcée par "ib txwm", "yeej ib txwm", "ib txwm yeej" = de nature
- Nws yeej txhoj pob - Il est sot depuis toujours.
- Yeej mob ntev los lawm - Malade depuis toujours.
- Nws yug los yeej dig muag - Il est aveugle de naissance.
- Tus mem, nws yeej zoo li no - Le crayon est ainsi de nature.
- Yav tas los lawm, kuv yeej tsis qhia- Je n'ai jamais enseigné avant.
- Yeej tsis tau tuaj dua ib zaug - Il n'est jamais venu une seule fois.
- Nws yeej ib txwm txhoj pob - Il est sot de naissance.
- Nws ib txwm yeej los ruam - Il est stupide de naissance.
- Ib txwm yeej muaj txoj kev ua - Ce chemin a toujours été ainsi.
- Ib txwm thaum ub los yeej ua li no- Il a toujours fait comme ça.
- Yeej (xub) ..., mam ... = "déjà ... quand"
Kuv yeej mus, nws mam los - J'étais déjà parti, quand il est rentré
" hais, " hais - Je lui avais déjà dit, quand il lui a dit.
- "certainement", "il est certain" ... (voir adverbes de manière)

... MUS LI

... NYOB MUS LI "toujours après" (C'est toujours dans le futur)

... NTXIV NTXIV MUS

- Yuav mus nyob tod mus li - J'irai y vivre pour toujours.
- Ua zoo (nyob) mus li - Fais toujours le bien.
- Nyam nws (nyob) mus li - Aime-le toujours.
- Ntuj yog txoj sia nyob mus li - Dieu est vie éternelle.
- Ntuj yeej ib txwm nyob mus li - Dieu vit éternellement.
- Ua li no ntxiv ntxiv mus - Continue toujours à faire ainsi.

... IB TXHIAB IB TXHIS (poétique) "1.000 et 1.000 ans"

... TSIS TSEG "sans cesse" (Voir verbes combinés)

- Hais lus tsis tseg - Parler sans s'arrêter.
- Nws tuaj xyuas kuv tsis tseg - Il vient me voir sans cesse.

... TAS ZOG

- ("de toutes ses forces" - Voir adverbes de manière)
- ("tout à fait" " ")
- Mais traduit aussi l'idée de "sans cesse"
Quaj, hais lus tas zog - Pleurer, parler sans cesse.
Noj, mob tas zog - Manger, être malade sans cesse.

ADVERBES DE QUANTITE ET DE MANIERE
OU EXPRESSIONS EN TENANT LIEU

En parlant des adjectifs, nous avons dit que les verbes peuvent tenir lieu de qualificatifs ou de quantitatifs. Ils peuvent également être utilisés comme adverbess, et, dans ce cas, suivent immédiatement le verbe ou son object direct, s'il y en a un :

kawm ntawv zoo	- bien étudier
mus sai sai	- aller vite
yuav ntau	- en acheter beaucoup

Si la phrase est négative, la négation peut se mettre, soit avant le verbe proprement dit, soit avant le verbe pris comme adverbe, sans que le sens en soit modifié :

tsis mus sai (ou) mus tsis sai - ne pas aller vite

Hormis ces adverbess-verbes, il est cependant des mots qui ne peuvent être qu'adverbess, et ce sont de ceux-là surtout dont nous allons parler ici. Leur place est très variable, et nous l'indiquerons chaque fois. La négation ne peut également les précéder directement.

A ces adverbess proprement dits, nous nous sommes également permis de joindre des expressions qui, sans être adverbessiales, peuvent être employées dans le même sens.

Exprimant idée de : BEAUCOUP, TRESNTAU : beaucoup, très

- Kuv nyiam nws ntau - Je l'aime beaucoup.
 Pem no tsis muaj dabtsi txawv ntau - Ici, il n'y a pas grand chose de
 Muaj nplej ntau hauj sim - Il n'y a pas mal de riz. /nouveau.

HEEV : très

- Zoo heev - Très bien.
 Ua hauj lwm heev kawg - Faire beaucoup de travail.
 Lawv ua tsis heev pes tsawg - Ils ne travaillent guere.

KAWG : jusqu'au bout, tout à fait

- Zoo kawg - Très bien
 Lawv coob kawg - Ils sont très nombreux.
 Kuv nyiam nws ntau heev kawg - Je l'aime énormément.

(Répétition) L'idée de "beaucoup" est également rendue par redoublement du verbe ou de son adverbe-verbe, et peut encore être soulignée par une intonation de voix spéciale (voir chapitre des tons). La négation se met alors devant le verbe, mais jamais devant l'adverbe.

- Ua zoo zoo - Faire très bien.
 Mus sai sai - Aller très vite.
 Kuv xav xav mus - Je voudrais bien y aller.
 Kuv tshaib tshaib plab - J'ai très faim.
 Kuv kawm kawm ntawv - Il étudie beaucoup.
 Nws muaj muaj nyiaj - Il a beaucoup d'argent.
 Nws zoo zoo nkauj - Elle est très belle.
 Nyob nyob tsis tau - Je ne peux rester longtemps.
 Nws txawj txawj ntawv - Il est très instruit.
 Tsav ntuaj kub kub kuv - La chaleur me brûle beaucoup.
 Hnub ci ci kuv - Le soleil m'éblouit complètement.
 Txhob hu hu nkauj - Ne chantez pas à tue-tête.
 Tsis zoo tas tas (ou) zoo tsis tas - Pas très bien.

LI (LAUS) Intensificateur de toute expression superlative ou de toute phrase négative dans le sens de "pas du tout".

- Nws zoo siab kawg li - Il est très heureux.
 Nws mus ntev ntev li lawm - Il est parti il y a très longtemps.
 Tsis zoo nkauj li laus - Elle n'est pas belle du tout.
 Tsis muaj li - Il n'y en a pas du tout.

Exprimant idée de : PAS BEAUCOUP, PEUME NTSIS : peu, un peu

- | | |
|-----------------------------|-------------------------------|
| Nws noj mov me ntsis | - Il mange peu (un peu). |
| Nws kawm ntawv me ntsis xwb | - Il étudie un peu seulement. |
| Haus me ntsis xwb | - Fumer un peu d'opium. |

ME ME : un petit peu

- | | |
|-------------------|----------------------------------|
| Nws noj mov me me | - Il mange peu (un peu). |
| Ua hauj lwm me me | - Faire un petit peu de travail. |
| Pab me me xwb | - Aider un petit peu seulement. |

ME ME QUAV : un tout petit peu

- | | |
|------------------------|---------------------------------------|
| Nws noj mov me me quav | - Il mange un tout petit peu. |
| Ua hauj lwm me me quav | - Faire un tout petit peu de travail. |
| Pab me me quav | - Aider un tout petit peu seulement . |

(TSEM) TSAWV : un peu, moyennement, assez

- | | |
|------------------------------|------------------------------------|
| Npau taws tsawv | - Etre assez furieux. |
| Nyob ze tsawv | - Vivre assez près. |
| Plab tsau tsawv | - Etre assez rassasié. |
| Lub tsev qub tsem tsawv | - La maison est assez vieille. |
| Kuv hnov mob plab tsem tsawv | - Je me sens un peu mal au ventre. |
| Kuv muaj nyiaj tsem tsawv | - J'ai un peu d'argent. |

HAUJ SIM : assez (plutôt plus que moins)

- | | |
|------------------------|----------------------------|
| Kuv nyiam nws hauj sim | - Je l'aime assez. |
| Lawv coob hauj sim | - Ils sont assez nombreux. |
| Nws muaj ntau hauj sim | - Il en a pas mal. |

TSIS ... PES TSAWGTSIS TSHUAS ... (PES TSAWG) : pas tellement, pas très

- | | |
|--------------------------------|----------------------------------|
| Kuv tsis nyiam nws pes tsawg | - Je ne l'aime pas beaucoup. |
| Tsis tshuas zoo | - Ce n'est pas très bien. |
| Tsis tshuas zoo siab pes tsawg | - Je ne suis pas très satisfait. |

TSIS + Verbe + TSIS + Opposé : moyennement

- | | |
|------------------------------|--|
| Lub zos tsis deb tsis ze | - Le village est à distance raisonnable. |
| Ib lub tsev tsis loj tsis me | - Une maison de taille moyenne. |

Exprimant PLENITUDE

TAS : entièrement, tout à fait

- | | |
|-------------------|-------------------------------|
| Puv tas | - Entièrement plein. |
| Puv tsis tas | - Pas tout à fait plein. |
| Zoo nkauj tas tas | - Elle est tout à fait belle. |

TAS NRHO

- tout à fait, définitivement

- | | |
|----------------------|--|
| Nyuaj tas nrho | - C'est extrêmement difficile. |
| Tuag tas nrho | - Il est définitivement mort. |
| Hais lo lus tas nrho | - Dis-moi tout. |
| Cua tu nrho | - Le vent s'est définitivement arrêté. |
| Hlua tu tas nrho | - La corde est définitivement coupée. |

- (tout, tous)

- | | |
|--------------------------|---------------------------------|
| Tas nrho ib zog yuav mus | - Tout le village ira. |
| Lawv mob tas nrho ib zog | - Le village entier est malade. |

TAS ZOGKAWG ZOG

- de toutes ses forces, de tout son cœur

- | | |
|---------------------|------------------------------------|
| Ua hauj lwm tas zog | - Travailler de toutes ses forces. |
| Nyam tas zog | - Aimer de tout son cœur. |

- tout à fait

- | | |
|-------------|--------------|
| Zoo tas zog | - Très bien. |
| Loj tas zog | - Très gros. |

- (sans cesse, sans s'arrêter - Voir chapitre des adverbes de temps)

- | | |
|------------------------|--|
| Quaj, hais lus tas zog | - Il pleure, il parle sans cesse. |
| Noj, mob tas zog | - Il mange toujours, il est toujours malade. |

Exprimant RESTRICTIONXWB

- seulement (pris dans ce sens, il ne peut se répéter)
(se met après le mot ou la phrase qu'il modifie)
- Kuv yuav mus xwb - Je vais seulement y aller.
 Kuv yuav mus kuv ib leeg xwb - J'irai seul.
 Kuv xwb yuav mus - "
 Nws noj xwb, tsis pub peb noj - Il mange seul, et ne nous permet pas
 de manger.
- vraiment, pour sûr (pris dans ce sens, il peut se répéter)
- Tau xwb - Bien sûr que c'est possible.
 Tshuav ob leeg xwb xwb - Il ne reste vraiment que 2 personnes.
 Nyias ua raws li nyias ua tau, - Que chacun fasse de son mieux, et tout
 ces yuav zoo mus xwb ira vraiment bien.

TSUAS (KAWG) ... (XWB)KAWG ...

Avec un verbe = ne que
 Avec un nom = il n'y a que

- Kuv tsuas tau txsis npaum li no xwb - Je n'ai reçu que ça.
 Nws tsuas kawg noj mov - Il ne fait que manger.
 Tsuas kawg nws noj mov xwb - Il n'y a que lui qui mange.
 Tsuas kawg koj xwb txhiaj li txawj - Il n'y a que toi qui sait .
 Tsuas yog koj xwb thiaj li ua li no - Il n'y a que toi pour faire ça.
- Nws kawg ua si - Il ne fait que jouer.
 Kawg nws ua si - Il n'y a que lui qui joue.

Exprimant INCERTITUDE : PEUT-ETRE, SANS DOUTE

TEJ ZAUM : peut-être (à ne pas confondre avec "quelquefois")

Tej zaum nws yuav tuaj - Peut-être va-t-il venir.
Tej zaum ntuj yuav los nag - Peut-être va-t-il pleuvoir.

NTSHAI : peut-être (avec ou sans idée de crainte)

Ntshai nws yuav tuaj xyuas kuv - Peut-être viendra-t-il me visiter.
Ntshai lawv ua rog - Ils vont peut-être faire la guerre.
Il est à craindre qu'ils ...

(TAV) NYAJ : sans doute

Nyaj kuv yuav mus thiab - J'irai sans doute.
Xav tias nyaj nej noj qab nyob zoo - Je pense que vous allez tous bien.

N.B. Ces expressions peuvent se combiner entre elles :

Ntshai tej zaum lawv yuav tuaj - Peut-être vont-ils venir.
Nyaj tej zaum ntshai lawv - " " " "

Exprimant UNITE D'ACTIONUA KE : ensemble

- Peb noj mov ua ke - Nous mangeons ensemble.
 Peb ua ke noj mov - " " "
 Nws saib 7, 8 lub zos ua ke - Il supervise 7 ou 8 villages à la fois.
 Peb kawm ntawv ua ke - Nous étudions ensemble.

Nom + IB TXHIJ : avec ensemble, en même temps

- Peb ib txhij hu nkauj - Chantons avec ensemble.
 Lawv ib txhij mus - Ils marchent au pas.
 Peb ib txhij kawm ntawv - Nous étudions en même temps.

KOOM + Verbe : faire ensemble
+ Nom : partager, avoir ... en commun

- Peb koom munj ib txoj hauj lwm - Nous avons le même travail.
 Peb koom taug ib txoj kev - Nous suivons la même route.
 Peb koom nyob ib lub tsev - Nous habitons la même maison.
 Peb koom noj ib lub rooj - Nous mangeons à la même table.
 Peb koom ib txoj hauj ua - " " "
 Peb koom ib txoj kev taug - " " "
 Peb koom ib lub tsev nyob - " " "
 Peb koom ib lub rooj noj - " " "
 Peb koom tes koom taw - Nous travaillons ensemble.
 Peb koom tshcb - Nous possédons la même voiture.
 Peb koom cuab tam - Nous mettons tout en commun.

NROG NRAIM : être toujours avec, suivre partout

- Lawv nrog nraim lawv niam - Ils sont toujours avec leur mère.
 Tus txiv nrog nraim tus poj niam - Le mari est toujours avec sa femme.
 Nws nrog nraim kuv ua hauj lwm - Il travaille toujours avec moi.

Exprimant IDENTITE

... THIAB : aussi ("non plus" avec négation)
(ne se trouve alors qu'en fin de phrase)
(voir aussi le chapitre des conjonctions)

Kuv xav mus thiab - Je veux y aller aussi.
Kuv paub nws thiab - Je le connais aussi.
Kuv tsis nyiam nws thiab - Je ne l'aime pas non plus.

KUJ

- Sujet + KUJ : aussi ("non plus" avec négation)
(très souvent combiné avec "thiab" en fin de phrase)
(le premier terme de comparaison n'est pas toujours
clairement indiqué, et alors "kuj" signifie plutôt
"quant à moi ...", "de mon côté ...")

Kuv kuj xav mus (thiab) - Moi aussi, je veux y aller.
Lawv kuj puav leej nyob zoo (thiab) - Ils vont tous bien également.
Kuv txoj hauj lwm kuj mus zoo (") - Mon travail aussi marche bien.
Pem no, kuv kuj nyob zoo (thiab) - Ici, je vais bien également.

- Phrase positive + négative + KUJ : c'est la même chose
ça ne fait rien

Noj tsis noj kuj, tuav diav - Que tu manges ou non, prends ta cuil-
ler.
Koj xav ua tsis xav ua kuj, yuav ua - Que ça te plaise ou non, tu le feras.
Ntuj los nag tsis los kuj, yuav mus - Qu'il pleuve ou non, j'irai.

- (voir aussi l'expression "kuj tau" avec le verbe "tau")

Exprimant SOUDAINETEGIA LI + Verbe : aussitôt, brusquement, tout à coup

- Nws cia li mus nres - Il s'arrêta aussitôt.
 Nws cia li mus - Il partit aussitôt.
 Nws hais lus, nws cia li quaj - Comme il parlait, il éclata en sanglots.
 Nws pw zòc, nws cia li tsim los - Comme il dormait, il s'éveilla d'un coup.
 Ntuj cia li los nag - Il plut brusquement.

FAM SIDFAM SIM NO : immédiatement, tout de suiteFAM SIM NTAWD

- Thaum kuv tuaj, nws khiav mus tam - Comme je venais, il se sauva tout de suite.
 Thaum twg lawv hnov paj nruag - Quand ils entendent le tambour, ils se mettent aussitôt à danser.
 mas xav dhia tam sim ntawd

HLO : brusquement, tout d'un coup, résolument

- Nws nqa hlo mus - Il l'emporta brusquement.
 Zoo siab hlo - Il se sentit heureux tout d'un coup.
 Qhib qhov zoo hlo - Ouvrir la porte brusquement.
 Tig hlo - Se retourner d'un coup.
 Nkaus tes hlo (ou) hlo tes - Saisir brusquement par la main.
 Rho riam hlo (ou) hlo riam - Dégainer d'un coup.

PLAWS : id

- Tawm plaws tsev - Sortir brusquement de la maison.
 Iub tshab plam plaws - Le moteur dérapa d'un coup.
 Noog dim plaws - L'oiseau se sauva brusquement.
 Tib ntsawg rau nws ntab plaws - Il le bouscula et l'envoya ricocher sur l'autre bord.
 rau tim ntug

NTUA : à l'instant, aussitôt

- Kuv los txog ntua - J'arrive à l'instant.
 Nyuam qhuav los txog ntua - " " "
 Lawv teb ntua kuv - Ils me répondirent aussitôt.
 Nws zaum ntua - Il s'assit aussitôt.

N.B. "Hlo", "plaws" et "ntua" sont d'un usage difficile en dehors des contextes donnés ci-dessus.

Exprimant PROGRESSION

MAJ MAM + Verbe : progressivement, lentement (mélioratif)

- Ma j mam ua - Faire progressivement.
 Ma j mam mus - Aller doucement (mais sûrement).
 Ma j mam me ntsis los maj ! - Doucement, voyons !

QEEB QEEB : lentement (péjoratif)

- Ua teb qeeb qeeb - Faire ses champs lentement.

Exprimant AMPLITUDE

ZUJ ZUS : de plus en plus

- Lo j zu j zus - De plus en plus gros.
 Zoo zu j zus, zoo zu j zus - De mieux en mieux.

PHEEJ

- PHEEJ : toujours plus -
 Koj phee j ua si - Tu es toujours à t'amuser.
 Koj mus ib zaug, mas phee j xav - Si tu y vas une fois, tu voudras y
 mus ntxiv aller toujours plus.
- PHEEJ ... PHEEJ ... : plus ... plus ... (= yim ... yim ...)
 Phee j kawm phee j txawj - Plus on étudie, plus on en sait.

Exprimant INDIFFERENCE, ROUTINE, DEGOUT

LAM + Verbe : comme ça, sans raison, sans conviction

- Kuv lam hais ua si - Je te le dis comme ça, sans savoir.
 Kuv paub tsis mee j, lam kwv yees xwb - Je ne sais pas trop bien, je devine.
 Peb lam ua xws li luag tej xwb - On fait juste comme les autres.
 Kuv tsis xis nyob, lam ua hauj lwm - Je n'ai pas de goût à vivre, et tra-
 vaille sans intérêt.
 Kim heev, kuv lam yuav ib lub - C'est très cher, je n'en achète qu'un
 pour la forme.

MESURES

- Pour exprimer une mesure, on se sert du verbe approprié suivi du numéral et de l'unité de mesure sans classificateur, comme suit :

Kim li cas ?	- Combien cela coûte-t-il ?
pes tsawg bas ?	- Combien cela fait-il de baths ?
Kim ob bas	- Cela coûte 2 baths.

- Les verbes utilisés pour cela sont les suivants :

Prix	- kim	être cher	de
Longueur	ntev (li)	" long	"
	dav (li)	" large	"
	siab (li)	" haut	"
	deb (li)	" loin	"
	tuab (li)	" épais	"
	tob (li)	" profond	"
Poids	- hnyav(li)	" lourd	"
Grosueur	- luaj (li)	" gros	"
Capacité	- ntim taus	contenir	
Surface	- dav (li)	" étendu	"
Temps	- ntev (li)	durer	

- Mais il est une expression qui peut les remplacer tous : "muaj" (+ nqe, pour le prix), dans le sens de "il fait combien de ..."

Tus npua no muaj nqe li cas ?	- Ce cochon fait combien (en prix) ?
Tus no muaj pes tsawg kis laus ?	- Il pèse combien de kilos ?

N.B. Pour les notes qui vont suivre dans ce chapitre :

- Le changement de ton devant un numéral avec le ton "b" est indiqué entre parenthèses.

- F = mesure venant du français, L = du laotien, T = du thaï.

Mesures de longueur, largeur, hauteur ...

- Mesures traditionnelles

txoj (g) plaub hau	une <u>largeur</u> de cheveu
ntiv (-)	une longueur de doigt
xib	une <u>largeur</u> de paume de main
taus	une hauteur de poing fermé (1)
noos	une longueur entre le pouce et l'index allongés
dos	une longueur entre le pouce et le médius
tshim	une coudée (du coude à l'extrémité du médius)
txhais daj	un bras allongé + la largeur de la poitrine
daj (g)	une brassée (les deux bras allongés + la poitrine)
ncua hneev	une portée de flèche (≠ 50 mètres)
ncua phom	une portée de fusil (≠ 250 mètres)
teev kev	une heure de marche (≠ 4 kms)
tag kis kev	une petite matinée de marche
tav su kev	une matinée de marche
hnuh ke ...	une journée de marche ...

- Mesures modernes

xi xi (F)	un centimètre
mev (F)	un mètre
lav (F)	un kilomètre

(1) Pour les cochons en particulier, car on n'évalue pas leur grosseur d'après leur poids, mais d'après leur tour de poitrine. Pour cela, prendre une corde, la passer autour du poitrail de la bête, juste derrière les pattes avant, retirer la corde, plier en deux la partie égale à la mesure du poitrail (quav), et prendre cette partie ainsi pliée dans le poing ; un poing fait un "taus". A titre indicatif, bien que très approximativement :

un cochon de 2 taus	fait environ	5 kilos
"	4	" 25 kilos
"	6	" 55 kilos

Mesures de poids

- Pour opium et divers

	<u>HMONG</u>	<u>THAI</u>	
		๗๕	0,375 gr
fiab (Hmong Vert feeb)		๗	0,38
		๗๕	3,75
txiaj (g)			3,80
		๗๗	15
las (g)			38
		๗๕	60
choj, daim (g)		๗๗	380

- Pour l'argent, d'après les vieilles pièces de l'Indochine Française au titre de 0,680 gr.

npliv (-), (ou) nplib	10 centimes	2,7 grs
cub, cuv, (ou) hob	20 centimes	5,4
lub txiaj tsib	50 centimes	13,5
maj, (ou) lub txiaj laus	1 piastre	27
choj, (ou) daim (g)	1 barre	380
ib nkaug nyiaj	10 barres	3,80 kgs

- Mesures modernes

nqas (F)		1 gr
khis (L) une "division" d'un kilo		100 grs
kis laus (F)		1 kg
meon (L)		12 kgs
tab		120 kgs

Mesures de grosseur

lub txhuv	un grain de riz
tawb quav qaib	une crotte de poule
tawb qaub ncaug	un crachat
lub noob taum	un petit pois
ntiv tes	un bout de doigt

Mesures de capacité (alcool, graisse, eau ...)

pib txwv	une petite tasse à alcool
hwj	une bouteille
raj (g)	un section de bambou (5 à 10 litres)
thoob, (ou) pib (T)	4 gallons G.B. (18,18 litres)
hub	une jarre

Mesures de surface

xib tes	une paume de main
daim (g) tawv nyuj	une peau de vache
lub qua tsev	un emplacement de maison

Mesures de temps

ib pliag	une seconde (au sens large)
ib fiab	une minute
ib si.i hawm	un instant (≠ 10 minutes)
ib me ntsis	" " "
il teev (ou tees)	une heure
ib chim	un moment (≠ une heure)
ib tsam	" (quelques heures)
ib tag kis	une courte matinée (de 6 à 9, ou de 8 à 12) (au pluriel, est pris dans le sens de "journée")
ib tav su	une pleine matinée (de 6 à 12)
ib tag hnuv	une demi-journée
ib nrab hnuv	" "
ib hnuv	une course de soleil = une journée de 12 heures (au pluriel, est pris dans le sens de "journée")
ib hmos (-)	une nuit
ib hnuv ib hmos	un jour et une nuit = une journée de 24 heures
ib (lub) lis piam	une semaine (expression récente)
ib hlis (-)	une course de lune = un mois
ib ntus (-)	un laps de temps (2 ou 3 mois)
ib xyoo (-)	une année
ib sim neej	toute la vie



SUBORDONNEES1) DISCOURS ET PENSEE RAPPORTES

TIAS : que

- Le discours et la pensée sont introduits par "tias" traduisant le "que" de "Je dis que ...", "Je pense que ..." Ce mot est placé, comme il se doit, entre la principale et la subordonnée.

Kuv hais rau nws tias kuv yuav mus - Je lui ai dit que j'irais.

- A la suite de "tias" le discours est rapporté de façon directe ou indirecte. Dans le premier cas, on rapporte les paroles de celui qui a parlé telles qu'il les a dites (il a dit "tias" je viendrai). Dans le second cas, le plus usité peut-être, on transpose seulement de la première à la troisième personne sans se soucier de concordance des temps (il a dit "tias" il viendra). Ce procédé peut parfois donner lieu à des ambiguïtés, comme en français ("Alors qu'il parlait de Pierre, Paul a dit qu'il viendrait" : on ne sait si ce dernier "il" concerne Pierre ou Paul); mais ces ambiguïtés sont généralement levées par le contexte.

- Le verbe principal est souvent omis, et, dans ce cas, il faut toujours sous-entendre "hais" = dire. Autrement dit, "tias", seul, peut se traduire par "dire que".

Kuv tias ... - Je dis que ...

- Par contre, si le verbe principal a quelque complément, on utilise souvent "hais" devant "tias", quel que soit le verbe principal.

Kuv qhia nws hais tias ...	- Je l'ai informé de ce que ...
Kuv piav rau lawv hais tias ...	- Je leur ai expliqué que ...
Kuv hais rau nws hais tias ...	- Je lui ai dit que ...

- Avec certains verbes exprimant la pensée, "tias" peut souvent être omis, ces verbes tombant alors dans le groupe des complétives dont nous allons parler plus loin.

Kuv paub nws yuav mus - Je sais qu'il ira.

- Enfin, "tias" peut également accompagner "yog" (verbe être), "yog" (si), ou "vim" (parce que). Dans le premier cas, il peut se traduire par "c'est-à-dire que ...", mais, dans les deux autres cas, il n'ajoute pratiquement rien au sens et permet seulement une pose de la voix.

Yog tias nws yuav mus	- C'est qu'il ira.
Yog tias koj tsis mus ...	- Si tu n'y vas pas ...
Kuv tsis nyiam nws vim tias nws	- Je ne l'aime pas, parce qu'il ne
tsis pab kuv	m'aide pas.

Quelques verbes suivis de "tias"

hais	- dire que
piav	- raconter que
	expliquer que
qhia	- enseigner que
	informer
	signifier de
nug	- demander si
teb	- répondre que
hnov	- entendre (dire) que
paub	- savoir que
xav	- penser que
ua xyem xyav	- se demander si
xam	- estimer que
	prier que
lees	- avouer que
zeem	- reconnaître que
nco tau	- se souvenir que
pom	- voir (en pensée) que
yog tias	- c'est-à-dire que
tsis yog tias	- non pas que
yog tias (cond)	- si
vim tias (caus)	- parce que

2) COMPLETIVES

(Rien) : infinitif en français, à

Beaucoup de complétives sont directement rattachées au verbe principal sans intermédiaire. Il s'agit des verbes exprimant : savoir, vouloir, permission ou interdiction, application à, des verbes de perception, et de bien d'autres.

quelques verbes rattachés sans intermédiaire

paub	- savoir que
txawj	- savoir (faire)
pom qab	- savoir (s'y prendre)
xyov	- ne pas savoir
thov	- demander
	supplier
xav	- vouloir
kam	- consentir à
lees (+ N + V)	- accepter que
pom zoo	- être d'accord pour
tso	- laisser
pub	- permettre
kheev	- " (plus fort)
ua (+ V)	- faire + V (ua noj, ua siav)
ua (+ N + V)	- faire (par inadvertance) que
txib (+ N + V)	- dire à quelqu'un de (faire)
txwv tsis pub	- défendre de
khwv	- se donner la peine de
nquag	- courageux à
kub siab	- être zélé à
muab siab rau	- porter intérêt à
rau siab	- "
tub nkeeg	- être paresseux pour
pom	- voir
saib	- voir si
hnov	- entendre (dire) que
pab	- aider à
	être sa faute si
npaj	- se préparer à
npaj siab	- " (moralement)
txhiaj khoov	- il vaut mieux
tsis tas	- ne pas être nécessaire de

Completive + Verbe

(sinon) TIAS
UAS : de, de ce que, que
RAU QHOV
VIM

Dans la conversation courante, les verbes de sentiment (et en particulier les composés de "siab") exprimant joie, tristesse, regret, remerciement, ont leurs complétives placées en début de phrase, comme s'il s'agissait d'objets directs en rejet, et sont reliées à elles par "mas".

On a aussi la possibilité d'autres tournures avec "tias" (pensée rapportée), "uas" et "rau qhov" (relatifs = que, de ce que), ou "vim" (causal = parce que); mais ces dernières sont moins usitées.

Quelques verbes utilisant ces tournures

ua tsaug	- remercier de
tu siab	- être désolé de ce que
zoo siab	- être heureux de
kho siab	- être triste(par solitude)de ce que
mob siab	- être vexé de ce que
chim siab	- être fâché de ce que
poob siab	- être surpris de ce que
npau taws	- être furieux de ce que
khiv	- être jaloux de ce que
meem txom	- être exaspéré de ce que
khuv xim	- regretter que

TSAM : il se peut que de peur que Avec les verbes exprimant crainte pour le futur

Quelques verbes suivis de "tsam"

ntshai	- craindre que
txhawj	- être inquiet de ce que
ceev faj	- faire attention que
xyuam xim	- être sur ses gardes de peur que
ua tib zoo	- faire attention que
nyob tsam	- il se pourrait que

3) FINALES, CONSECUTIVES

KOM : pour, de sorte que

- "Kom" peut s'employer avec beaucoup des verbes précédents, mais il implique alors une intention, une volonté envers une tierce personne.

Kuv xav mus - Je veux y aller.
Kuv xav kom nws mus - Je veux qu'il y aille.

- Comme pour le discours rapporté, le verbe principal peut être sous-entendu, et, dans ce cas, il faut toujours sous-entendre "qhia" = "signifier de"; autrement dit, "kom", seul, peut se traduire par "signifier de".

Kuv kom nws mus - Je lui ai signifié d'y aller.

- Par contre, "kom" est sous-entendu quand il est précédé de "rau + Nom". Il équivaut alors à l'expression anglaise "for him to".

Ua duab rau peb (kom peb) saib - Tire des photos, pour qu'on les re -
garde.
Tso lus rau lawv (kom lawv) tuaj - Leur envoyer un message, pour qu'ils
viennent.
Kuv ntiav ib lub tsev rau kuv - Je loue une maison, pour y vivre.
(kom kuv) nyob

- Quand l'objet de la principale désigne la même personne ou chose que le sujet de la finale, on peut omettre l'un ou l'autre à son choix.

Kuv ntuas nws kom mus - Je le sermonne, pour qu'il y aille.
- " " " "
Kuv ntuas kom nws mus - Je sermonne Li, pour qu'il y aille.
- " " " "

- Rappelons aussi ce que nous avons dit en parlant du verbe "tau"; il est très souvent mis avant le verbe d'une finale dans le sens de "pour qu'il puisse ..."

Kuv pab nws kom tau ua - Je l'aide, pour qu'il arrive à le
faire.

5) CONCESSIVESTABTAB YOGTAB TXAWM (tias) ... , LOS + Principale : bien que, quoique, même siTAB (+ S) TXAWM

- Tab nag los, los kuv yuav mus - Bien qu'il pleuve, j'y vais.
- Tab yog nws hu, los kuv tsis mus - Même s'il m'appelle, je n'irai pas.
- Tab yog kuv tuag, los kuv tsis hais - Devrais-je en mourir, je ne le dirai.
- Tab yog nws tuaj, los txhob hu kuv - Même s'il vient, ne m'appelle pas.
- Tab yog cov phem, nws qhia lawv, - Même les méchants, quand il leur par-
mas lawv mloog nws lus lait, l'écoutaient.
- Tab txawm tias peb ua ib xeeb - Bien que nous ne soyons qu'un clan..

Id + Indéfini ... , LOS

- Tab txawm li cas, los xij peem - Quoi qu'il en soit, tant pis.
- Tab txawm nws hais li cas, - Quoi qu'il en dise, je ne suis pas
los kuv tsis kam d'accord.
- Tab txawm nyuaj npaum li cas, - Bien que ce soit dur, sois courageux.
los koj ua siab loj
- Koj nrog leej twg mus, los kuv - Tu peux y aller avec qui tu veux, je
ne vous accompagnerai pas.
- Koj muag dab tsi, los kuv tsis yuav - Quoi que tu vendes, je n'achète pas.
- Koj mus qhov twg, los kuv tsis mus - Où que tu ailles, je n'irai pas.
- Koj mus thaum twg, los kuv tsis mus - Quel que soit le temps ...
- Koj hais li cas, los nws tsis mloog - Quoi que tu dises, il n'écoute pas.

6) COMPARATIVES

Si nous nous souvenons que les adjectifs sont normalement des verbes, on comprendra aisément que ce que nous avons dit des degrés de comparaison s'applique ici de même pour les subordonnées. Nous ne ferons donc que rappeler brièvement.

Principale + <u>LI</u>	:	comme
<u>IB YAM</u>	:	de la même façon que
<u>IB YAM LI</u>	:	" "
<u>THOOJ LI</u>	:	semblablement à
<u>CUAG LI</u>	:	également à
<u>NPAUM LI</u>	:	de même quantité que
<u>LUAJ LI</u>	:	de même grosseur que
<u>XWS LI</u>	:	comme

Kuv ua zoo li kuv nyiam	-	Je fais comme j'aime.
Kuv ua zoo li ntu kuv nyob tom nej	-	Je fais comme quand j'étais chez vous.
Nyob ntawm no, zoo ib yam nyob Khej Me	-	Ici, c'est comme à Khek Noy.
Nws ua tsis zoo ib yam li kuv xav	-	Il ne fait pas aussi bien que je pensais.
Coob npaum li nws tau hais	-	Ils sont aussi nombreux qu'il disait.
Peb ua xws li nws thia peb	-	Nous faisons comme il nous dit.

N.B. ZOO LI	=	il semble que
		c'est comme si
YAM LI	=	par exemple

Zoo li ntuj yuav los nag	-	Il semble qu'il va pleuvoir.
Zoo li nws tuag lawm	-	C'est comme s'il était mort.
Nws tub nkeeg; yam li, tsis ua teb	-	C'est un paresseux; ainsi, il ne fait pas les champs.
Kuv kawm ntau yam, yam li ...	-	J'apprends toutes sortes de choses, par exemple ...

Principale + RAWS LI : selon que

Kuv tu raws li nws hais	-	J'ai tout arrangé comme il m'a dit.
Tsuas tuag tus puav qaib raws li muaj coob coob xwb	-	Il meurt relativement peu de poulets par rapport au nombre.

....(zoo) LI CAS,(zoo) LI CAS (thiab) : de même que, de même ...

(On remarquera que l'on suit l'ordre logique; v.g. "Il fait comme ça (le premier), faites de même (à sa suite).)

Kuv ua li cas, nej ua li cas thiab	-	Faites comme je fais.
Kuv pub npaum li cas rau nws, koj pub npaum li cas thiab	-	Donnes-en lui autant que je lui en donne.

7) TEMPORELLES

Toute introduction temporelle est souvent omise, quand l'idée de temps est faible. On peut alors y suppléer par l'emploi de "mas" (alors) en début de principale.

Yus mus, mas yuav tsum hais - (Quand) tu pars, tu dois le dire.

Hormis "thaum" que l'on peut considérer comme conjonction, les temporelles sont, soit introduites par des substantifs de temps précédés ou non de prépositions, soit exprimées par l'agencement des verbes et de leurs temps, ou par l'emploi d'adverbes.

THAUM : quand
LUB CAIJ : le temps
NTU : l'interval de temps
HNÜB : le jour, etc ..

Thaum nws tuaj, nws tsis mob - Quand il est venu, il n'était pas malade
 Lub caij ua teb, kuv tsis nyob tsev - Je n'y suis pas, quand on va aux champs.
 Tshav ntuj zoolintu koj nyob pemno - Il fait aussi beau que quand tu étais
 Hnub uas ntuj los nag, mas ... - Le jour où il a plu, ... /là.

THAUM + Sujet + TAB TOM : alors que, tandis que

Thaum nws tab tom hais lus, mas ... - Alors qu'il parlait, ...

Indéfini de temps (v.g. thaum twg) : Quel que soit le moment où

Thaum twg koj mus, mas hois rau kuv - Quel que soit le moment où tu iras,
 dis-le moi.

Indéfini répété : (id, mais plus fort)

Koj mus thaum twg, kuv mus thaum twg - Quel que soit le moment où tu iras,
 j'irai aussi.

TXIJ LUB CAIJ : depuis que

Txij hnub kuv yuav poj niam los - Depuis le jour où j'ai pris femme
 txog tav no, tau muaj ib xyoos jusqu'à aujourd'hui, un an s'est écoulé

TXOG LUB CAIJ : ... jusqu'à ce que
 Arrivé le temps de ...

Kuv yuav tos qhov no, txog thaum - Je t'attendrai ici jusqu'à ce que tu
 koj rov qab los reviennes.
 Txog lub caij cog nplej, kuv tsis - Quand vient le temps de planter, je ne
 xyeej suis plus libre.
 Thaum ntuj los nag, yuav txog lub - Quand il pleuvra, ce sera le temps de
 caij cog nplej planter.

ZE ZE LUB CAIJ : c'est bientôt le temps de
 Ze ze lub caij noj peb caug lawm - C'est bientôt le temps de célébrer
 l'an nouveau.

DUA LUB CAIJ
DHAU LUB CAIJ : passé le temps, une fois que
 Dua lub caij noj su tas lawm, - Passé midi, je n'ai plus faim.
 kuv tsis tshaib plab
 Dhaub lub caij koj qhia kuv, - J'étudie seul, après que vous m'avez
 kuv kawm kuv ib leeg xwb enseigné.

TOM THAWJ (LUB CAIJ) : juste au moment où
 Nws tuaj tom thawj peb noj mov - Il est venu comme nous mangions.
 Nws tuaj tom thawj peb yuav mus - Il est venu comme nous allions partir.

HAVU LUB CAIJ : pendant le temps que, tandis que
 Havu lub caij cog nplej peb tsis - Pendant que nous plantons le riz,
 xyeej nous ne sommes pas libres.

Verbe + TAS LAWM, Sujet + MAM + Verbe : ayant fait ceci .., ensuite il ..
 " TSO " : " d'abord "
 " UA NTEJ " : " d'abord "

(Ce sont les structures, la première surtout, les plus communes pour traduire les expressions françaises "après que", "avant que". Elles sont immuables et ne peuvent être interversées comme en français (après avoir mangé, il partit - ou - il partit après avoir mangé).

Noj mov tas lawm, mas nws mam mus - Il partit après avoir mangé.
 Koj noj mov tso, mam mus - Mange d'abord, puis vas-y.

(Influencés par le thaï, certains étudiants emploient cependant la tournure "xub ua ntej uas ... = avant que", mais cette façon de parler n'est pas traditionnelle).

Xub ua ntej uas kuv yuav mus, - Avant de partir, je veux manger.
 mas kuv yuav noj mov

CIA LI + Verbe principal : brusquement
Verbe principal + TAM SID : immédiatement = aussitôt que

Kuv pom dheev nws, mas kuv cia li - Aussitôt que je l'ai vue, je suis
 nyiam nws tombé amoureux d'elle.
 Kuv noj mov tas lawm, kuv ua tam - Je l'ai fait aussitôt après avoir
 sim ntawd mangé.

KE + Verbe, KE + Verbe : tout en
.... thiab, thiab : à la fois

Nws ke noj ke luag - Il mange tout en riant.
 Nws noj thiab, luag thiab - Il mange et pleure à la fois.

10) RELATIVES

Dans les cas qui ne laissent pas d'ambiguïté, le relatif est souvent omis. Le cas est spécialement fréquent après un classificateur, la relative étant prise comme un simple syntagme adjectif.

Nws qhia xws li tus neeg (-) muaj hwj chim - Il enseigne comme quelqu'un (qui) a autorité.
 Peb tej kab ke tsis txawv (-) Xib Fab - Quelques-unes de nos coutumes ne varient pas (de celles) de l'Occident.

UAS (pronom sing. ou plu.) : qui, que
cov/tej UAS (pronom plu.) : celui qui, celui que

Tus neeg uas koj pom - L'homme que tu vois.
 Kuv zoo siab uas koj tuaj - Je suis heureux que tu sois venu.
 Hais tej uas koj tau ua - Dis-moi ce que tu fait.

Cl + Verbe (pronom singulier) : celui qui, celui que
Cov+ Verbe (pronom pluriel) : ceux qui, ceux que

Tus xav tau, yuav kuj tau - Que celui qui en veut se serve.
 Pub rau cov yuav tuaj - Donne-les à ceux qui viendront.

Indéfini (v.g. tus twg) : quiconque
 Pub rau tus twg yuav tuaj - Donne-les à quiconque viendra.

Indéfini répété (v.g. tus twg, tus twg) : id, mais plus fort
 Koj ntsib tus twg, txais tus twg - Reçois quiconque tu rencontreras.
 Koj txais dab tsi, pub dab tsi - Donne quoi que tu reçoives.

QHOV (UAS) (pronom singulier) : ce qui, ce que, le fait que
cov/tej QHOV (UAS) (pronom pluriel) :

- sujet : le fait que
 Qhov kuv npau taws no yog vim koj ruam kawg - Si je suis en colère comme ça, c'est que tu es stupide.

- objet direct : ce que
 Tsis yog qhov tseem ceeb - Ce n'est pas ce qui importe.
 Kuv hais qhov uas kuv tau hnov - Je te dis ce que j'ai entendu.
 Kuv tsis nyiam qhov tias nws haus yeeb - Je n'aime pas qu'il fume de l'opium.
 Qhov uas cov me nyuam mus ua si ntawm txoj kev zoo li no kuv tsis nyiam - Je n'aime pas que les enfants jouent ainsi dans la rue.

- objet indirect : au sujet de, de ce que
 Sau lub zos tuaj sab lej - Rassemblez le village, que nous discutons de développement.
 txog qhov yuav tsaïm kev vam meej
 Kuv tu siab rau qhov nws mus lawm - Je suis désolé qu'il soit parti.

YAM (UAS)
cov/tej YAM (UAS) id, voir "qhov"

Kuv tsis tau pom tejyam kojnqa los - Je n'ai pas vu ce que tu as apporté.
 Yam Ntuj muab sib sau ua ke, neeg - Ce que Dieu a uni, que l'homme ne le
 tsis txhob muob ncaim sépare.

TOS ... NO, ... (= "qhov uas" introduisant une proposition) : le fait que

Tos kuv khiav li no yog vim kuv - Si je me sauve, c'est que j'ai peur
 ntshai lawv d'eux.
 Tos kuv tsis mus tim tias kuv - Si je n'y vais pas, c'est que mon pe-
 me nyuam mob tit est malade.
 Tos kuv hais mob kuv siab - Si je dis cela, c'est que je suis
 vexé.
 Tos kuv ua kuv yuav noj - Si je fais cela, c'est que je vais le
 manger.

- Rappelons que, surtout s'il représente une personne, l'antécédent d'un relatif peut toujours être rappelé à sa place normale dans la relative, sous forme pronominale (souligné dans les exemples).

Yog tus Xib Hwb uas nws nyob X - C'est le maître qui vit à X.
 Cov tub uas lawv mus los - Les garçons qui reviennent.

- et que, si le verbe de la relative requiert normalement une préposition se rapportant à l'antécédent, cette préposition peut en fait être conservée ou non, avec un rappel pronominal ou non.

{ Tus txiv neej uas kuv pub ib rab riam yog tus no
 " " " rau "
 " " " rau nws "
 L'homme à qui j'ai donné un couteau est cet homme-ci .

{ Lub phij xab uas kuv muab khaub ncaws rau yog lub no
 " " " hauv "
 La caisse dans laquelle j'ai mis les habits est celle-ci.

{ Lub nthab uas kuv cia kuv rab hneev yog lub no
 " " " saud "
 Le grenier sur lequel j'ai rangé l'arbalète est celui-ci.

Exprimant CONSEQUENCECES
MAS

- alors, mais dans un sens si atténué que ces mots ne servent pratiquement qu'à être un lien avec ce qui a été dit précédemment, ou pour laisser le temps de faire une pose dans l'élocution, car si grammaticalement ils précèdent la proposition, dans le langage courant on fait une pose plutôt après qu'avant. Très utilisés.

Nws tuaj, mas kuv zoo siab - Il est venu, et je suis très heureux.
Yog nws tuaj, maskojhais raukuv - S'il vient, dis-le moi.
Thaum nws los, mas kuv yuav tuaj - Quand il viendra, je viendrai.

- dans le sens de "quant à ... eh bien", quand il suit le sujet ou l'objet direct placé en tête de phrase. On peut alors répéter ces derniers sous forme pronominale à leur place normale.

Kuv, mas kuv nyob zoo thiaj - Quant à moi, eh bien, je vais bien.
Zaub pob, mas koj muag li cas ? - Les choux, combien les vends-tu ?

S + THIAJ LI + V alors, mais avec le plein sens de "en conséquence"
" TXHIAJ LI + " (peut rentrer en combinaison avec "ces" et "mas")

Kuv pab nws, mas nws thiaj li - Je l'aide, alors il est tout heureux.
zoo siab
Nws ua teb tas lawm, mas txhiaj - Il a fini ses champs, alors il s'a -
li ua si muse.

Sujet + TXAWM + Verbe

- alors, dans un sens très proche de "thiaj li", "txhiaj li", avec lesquels il peut, du reste, rentrer en combinaison.

Koj kom kuv nyob, kuv txawm nyob - Tu m'as dit de rester, alors je reste.
Koj tsis hais, mas kuv txawm tsis - Tu ne m'as rien dit, alors je ne l'ai
ua pas fait.
Nws nqa los, ces kuv txawm thiaj - Il en a apporté, alors j'en ai mangé.
li noj

- narratif, dans le sens de "à ce moment"

Txawm muaj ib tw huab tuaj - A ce moment, vint un nuage.
Peb tab tom noj mov, nws txawm tuaj - On mangeait, quand il est venu.
Thaum hnub poob, lawv txawm los - La nuit tombait, quand ils revinrent.
Nyob nyob, ntuj txawm los nag - Tout était bien, quand il se mit à pleuvoir.

Exprimant OPPOSITIONTSIS KAV : pourtant

- Nws ruam, tsis kav kuv hlub nws - Il est sot, pourtant j'en ai pitié.
 Nws ua phem, tsis kav ua txuj ua zoo - Il fait le mal, pourtant il prétend faire le bien.

LOS

- pourtant

- Tab txawm li cas, los xij peem - Quoi qu'il en soit, tant pis.
 Tab yog ntuj los nag, los kuv mus - Bien qu'il pleuve, j'irai.
 Tshuab nrov zoo, los nkoj tsis txav li - Le moteur marche bien, mais le ba-teau n'avance pas.

- LOS (+ Sujet) + KUJ

= mais quant à ...

- Kuv mus ua teb, los koj kuj nyob tsev - Je vais aux champs, mais, toi, reste.
 Koj tsis noj, los kuv kuj noj kuv - Tu ne veux manger, mais, moi, je veux.
 Nws tsis pom zoo, los kuv kuj mus - Il n'est pas d'accord, mais j'irai.
 Nws cem kuv, los kuv zam rau nws - Il me dispute, mais je lui pardonne.
 Kuv yuav tsis nyob lawm, los koj kuj hloov kuv - Je n'y serai pas, mais remplace-moi.

- Négation et Verbe + LOS = n'a pas encore ... que

- Kuv tsis tau tuaj, los nws tau mus - Je n'étais pas là qu'il est parti.
 Tus tham tsis tau tas, los lwm tus twb tham lwm yam tuaj - Celui qui parle n'a pas fini, qu'un autre parle déjà d'autre chose.

- Sujet + LOS (+ KUJ) = aussi, non plus (avec négation)

- Nws paub, kuv los kuj paub thiab - Il le sait, et moi aussi.
 Nws mus, ntawm kuv los kuj mus thiab - Il part; et moi, moi aussi je pars.
 Nqaij tsis muaj noj, dej los kuj tsis muaj haus - Il n'y a ni à manger ni à boire.

TAB SITIAM SI : maisCIAV

- Kuv mus, tab si txhob hais rau nws - Je pars, mais ne le lui dis pas.
 Nws mus saib yog dab tsi, ciav yog ib tug dev quaj - Il est allé voir ce que c'était, mais ce n'était qu'un chien.

Sujet + HO + Verbe

- mais (souvent en combinaison avec "tab si")

Nej mus ho tuaj	- Allez, mais revenez. (Au revoir)
Kuv cem nws, nws ho ua dua	- Je l'ai grondé, mais il a recommencé .
Peb yuav mus, ntuaj ho los nag	- Nous y allons, mais il a plu.
Nws xav mus, ho ntshai	- Il voudrait y aller, mais il a peur.
Nws tsis mus, peb ho tau ib tug hloov	- Il n'y va pas, mais il a un remplaçant.
Koj mus, cia kuv ho nyob	- Vas-y, mais laisse-moi rester.

- donc (pour exprimer surprise dans les questions)

Koj ho tsis mus lod ?	- Tu n'y vas donc pas ?
Vim li cas laww ho tsis nga mus ?	- Pourquoi ne l'emportent-ils pas ?
Koj hais tias yuav tsis ua	- Tu disais que tu ne le ferais pas;
vim li cas koj ho ua laww ?	pourquoi donc l'as-tu fait ?

- dans le sens de "eh bien donc, à ton tour"

Koj ho ua saib	- A toi de le faire.
Koj sim ho pab kuv ua	- Alors, essaie voir.

HOS

- tandis que (avec deux membres de comparaison)

Nws mus, hos kuv nyob	- Il y va, mais je reste.
Peb pub rau cov laus, hos tshuav	- Nous en avons donné aux vieillards,
cov me	mais il reste les petits.
Kuv qhia ntawv ob teev, hos qhia	- J'enseigne à lire pendant deux heures,
xam phaj ib teev xwb	mais, le calcul, une heure seulement.

- quant à (en tête de phrase)

(même sens que "ntawm ...", "hais txog ...")

Hos kuv li, kuv nyob zoo	- Quant à moi, je vais bien.
Hos kuv, hais rau nej tias ...	- Quant à moi, je vous dis ...
Hos nyob Thaib Teb, mas ...	- Quant à ce qui se passe en Thaïlande ..
Hos nyem no, koj ua dab tsi ?	- Et maintenant, que fais-tu ?
Hos hais txog nws, mas kuv tseem	- Quant à lui, je n'ai pas encore été
tsis tau mus xyuas nws	le visiter.

EXPRESSIONS PARLEES

... , puas yog ?	.. , n'est-ce pas ?	Nws mus, puas yog ? - Il part, n'est - ce pas ?
Yog los tsis yog ?	Oui ou non ?	
Yog kawg !	Pour sûr !	
Yog tias !		
Tseeb kawg !	C'est bien vrai !	
Aws, aws !	Oui - D'accord !	Koj tuajlod ? / Aws ! - Tu es venu ? / Oui !
Tiag lod ?	C'est pas vrai ?	
Txhiaj hais	C'est bien pour ça que je te le dis	
Tsawg sawm !	Bien fait !	
Tsuas sawm !		
Puam chawj (nom)	Tant pis (pour toi)	Xij peem koj ! - Tant pis pour toi !
Xij peem (nom)	"	Kuv yuav cem koj ! - Je vais te gronder
		Xij peem ! - Ça m'est égal !
		Dev yuav tom koj ! - Le chien va te mordre !
		Tom kuv los xij - Ça m'est égal !
Cie li	Ça va comme ça !	
	Restons - en là !	Ntuj yuav los nag - Il va pleuvoir !
Tsis ntshai	Ça ne fait rien !	Tsis ntshai ! Ça ne fait rien !
	A votre service !	Ua tsaug os ! - Merci !
Tas lawm	C'est tout - Fin	Tsis ntshai ! Ça ne fait rien !
Ntxiv	Encore ! Continue !	
Thov txim !	Pardon !	
Tam tseeb !	Zut !	
Khiav los mas !	Fiche le camp !	
Li ntawd, mas ..	Ainsi ...	
Ua li ntawd, mas		
Yog li ntawd, mas	Dans ce cas ...	
Qhov tseem tiag, mas	En vérité ...	
Qhov tseem ceeb, mas	En fait ...	
Tas li ntawd, mas	Ceci fait ...	
Vim li ntawd, mas	A cause de ça ..	
Dua li ntawd, mas	De plus ...	
... ntxiv mus	... etc	
... yam li :	.. par exemple :	
Yam li ...	C'est comme si ..	
Aff + Nég + mas	... sinon ...	Koj mus . Tsis mus, --- Vas-y, sinon ...

EXCLAMATIONS, INTERJECTIONS, CRIS, BRUITS

(en début de phrase)

Auj ! ... Auj yauj(b)!	surprise (oh, ça alors !)	Auj ! Koj tuaj lod ? - Ça, tu es venu ? Auj yauj ! Nws yuav - Ça, il va l'avoir ! tau lawm lauj !
Aub !	désolation	Aub ! Nws tuag lawm! - Ah ! Il est mort ! Aub ! Rabriam ploj - Mon Dieu ! Le cou- teau est perdu!
Uaj !	douleur (aïe !)	
Wj !	entêtement (tu m'embêtes)	(Txhob mus) - (N'y va pas !) Wj ! Kuv yuav mus as J'irai !
Ua cas+S+yuav V+ua luaj	admiration ou dégoût (que ... !)	U.c.y.loj ua luaj - Qu'il est gros ! " tu siab " - Que c'est triste ! " laj tos " - Qu'il est dur d'attendre ! " zoo siab pw " - Qu'il est doux de se coucher! " zoo siab " - Qu'il est doux de tsis ua dab tsi ne rien faire
Ntiav (los)	même si on me payait jamais de la vie	Ntiav, kuv twb tsis - Même si on me payait, je ne le ferais pas!
Npab!(ua cas)	contrariété (la poisse !)	Npab ! Cas tseem - La poisse, il pleut ! pheej los nag ne ! Npab ! Ua cas koj - Enfin, pourquoi as- tu fais ça ?
Ned ! ...	Je te l'avais dit	Ned ! Kuv kom koj - Je t'avais bien dit txhob kov! de ne pas y toucher!

(en fin de phrase)

... los mas !	bien sûr que si	Kuv paub nws los - Bien sûr que je le mas! connais! Kuv noj dua lawm - Bien sûr que j'en los mas! ai mangé!
... xwb !	id	Kuv tau mus txog - Bien sûr que j'y ai lawm xwb été!
.. (li) lauj	utilisation très large joie, surprise, colère détermination	Ews mus lawm lauj! - Il est parti, ça alors Zoo nkauj li lauj! - Qu'elle est belle ! Yuav mus li lauj! - J'irai, pour sûr !
... os-yom	exclamatif	Zoo nkauj-os-yom! - Rudement belle !

... os (d)	gentil	Ua tsaug od ! - Merci. Kuv mus od ! - Au revoir.
... o-ov	intense émotion, féminin, quand on se retrouve ou se sépare (lié au mot précédent et traîné)	Koj tuaj-o-ov ? - Tiens, tu es venu? Kuv tuaj-o-ov - Oui. Ua tsaug-o-ov - Merci. Kuv yuav mus-o-ov - Au revoir.
..., ntad (g)	menace (tu vas voir)	Koj yuav poob - Fais attention, tu nyiaj ntad! vas te ruiner! Koj yuav mag ntad! - Fais attention, tu vas être puni! Koj yuav pom ntad! - Tu vas voir !
	idée de "au contraire"	Kuv nrog koj mus - Tu ne veux pas, mais ntad! j'irai! Kuv pom koj muab - (Tu dis ne l'avoir lawm ntad! pris) mais je t'ai vu Ntuj yuav los nag - Il va pleuvoir, (en xwb ntad! dépit de ce qu'il dit)
... naj (b)	exaspération	Nej ua dab tsi - Que faites-vous là? ntawm no naj! Phau no, koj ua - Que fais-tu avec dab tsi naj! ce livre? Ua cas zoo li no - Que se passe-t-il? naj!
... sad	que se passe-t-il ?	Auj ! Koj yuag tuaj - Tu es tout maigre, lawm sad! que se passe-t-il? Tsev kub hnyiab - Hé ! La maison est tas lawm sad! toute brûlée! Auj ! Tsheb luam - Hé ! Une voiture a écrasé quelqu'un.
... ne (d)	voyons, ne sais-tu pas très utilisé, traîné dans les questions (dis donc)	Nws mus ne - Il y va, voyons. Ntuj los nag ne - Voyons, il pleut. Koj puas tau pom - Dis donc, l'aurais nws ne? tu vu? Koj puas nrog kuv - Dis donc, tu viens mus ne? avec moi?
	dans les réponses	Tsis tau ne ! - Voyons, je ne peux. Tsis mus ne ! - Mais non, voyons. Xyov ne ! - Je n'en sais rien.
	au fait, et ...	Koj ne, .. ! - Et toi, qu'en dis-tu? Qhov no ne ! - Et ça, on le prend? Lub ntais ne! - Et mon briquet, où est-il?
... as	constatation	Tsis nyob tsev as! - Tiens, il n'y est pas. Koj rog ua luaj as! - Tu es rudement gras.

(pour appeler)

(nom +) es	Pour appeler une personne.
om iv, om iv ...	Pour appeler les cochons.
kub kub kub ...	Pour appeler les poulets.
pib pib pib ...	Pour appeler les canards.

(ou au contraire pour chasser)

auj !	Pour chasser un chien.
sub sub sub ...	Pour chasser un cochon.

(insultes)

Niag ntawd !	Ce type ! (Méprisant)	
Niag lwj !	Ce bon à rien (litt. ce pourri) !	
Niag plis tom !	Oh (cette poule de malheur), que le chat sauvage la croque !	
Tsov tom !	Que le tigre te croque !	} Très blessant
Tsov tom tsov kwv !	Que le tigre t'emporte !	
Tsov luag !	Que le tigre t'entraîne !	
Tsov luag, niag lwj !	Que le tigre t'entraîne, pourri !	

(cris)

poj qaib quaaj	:	qab aus ...		la poule		
poj qaib tsauj	:	pom qeb		la poule qui fait un œuf (1) (= je vois un œuf !)		
lau qaib qua	:	kuj kub lub lug		le coq		
qaib dib qua	:	nqaij qaib plig		le coq qui sert d'appât (1) (= il y a de la viande de poule, chat !)		
os	quaaj	:	qag, qag, qag ...		le canard	
npua	quaaj	:	zeb, zeb, zeb ...		le cochon	
nyuj	nqhov	:	mog ...		la vache	
nas	quaaj	:	txeb, txeb ...		la souris	
noog	quaaj	:	pib, pib, pib ...		l'oiseau	
uab	quaaj	:	uab lag ...		le corbeau	
nquab	quaaj	:	lauj kaub tawg		une sorte de tourterelle (1) (= la marmite est cassée)	
tsov	}	quaaj	:	aug ...		le tigre
daim						l'ours

(bruits)

kaw qhov rooj nrov	:	qev		la porte qui grince	
kaw qhov rooj nrov	:	poog ...		la porte qui claque	
tua phom	nrov	:	plob ...		le fusil

(1) - Certains cris ne sont que des onomatopées. D'autres ont un sens en rapport avec des légendes, et nous avons mis leur traduction entre parenthèses.

(2) - Le corbeau, lui, a le nom de son cri.

STRUCTURE DE LA PHRASE1) Ordre des mots à l'intérieur d'une proposition, ou des propositions à l'intérieur d'une phrase.

a) Au niveau de la proposition, l'ordre des mots est le suivant :

- 1 - Complément d'objet direct (en rejet)
- 2 - Circonstanciel de temps marquant date, non durée
- 3 - Sujet
- 4 - Négation ou interrogation
- 5 - Verbe (pouvant marquer accompagnement)
- 6 - Complément d'objet direct (en droit)
- 7 - Deuxième verbe marquant, non seulement possibilité, achèvement, habitude ..., mais mouvement, moyen, origine, passage.
- 8 - Adverbe
- 9 - Circonstanciel d'attribution
- 10 - Circonstanciel de lieu ou de cause
- 11 - Lawm (passé), thiab (aussi), tiag (vraiment), xwb (id,seulement)

1	2	3	4	5	6	7	8	9
Tej no	tag kis	koj	puas	nqa	lawv	mus	tas	rau nws
Ces choses	demain	tu	?	prendre	elles	aller	entièrement	à lui

10	11
pem roob	thiab
sur la montagne	aussi

(Demain, lui apporterás-tu aussi toutes ces choses sur la montagne ?)

1 - Le complément d'objet direct se met, non obligatoirement, mais très communément, en tête de phrase, quand il est l'élément important et qu'on veut le souligner (dans le sens de "pour ce qui est de .., je .."). Il peut être repris sous forme d'un personnel à sa place normale après le verbe.

Zaub, mas tsis muaj noj - Il n'y a pas de légumes à manger.
Yam zoo yam phem, kuv paub tas - Je sais tous vos succès et déboires.

2 - Un circonstanciel répondant à la question "quand ?" se met également en tête de phrase, quoique après le complément d'objet direct, s'il y en a un. Dans une réponse, il se place cependant en fin.

Tag kis, kuv yuav mus - Demain, je m'absenterai.
Koj mus thaum twg ? - Mus tag kis - Quand iras-tu ? - Demain.

4 - Si la négation ou l'interrogation porte sur le second verbe, nous savons qu'elle se place évidemment avant ce dernier (voir verbes combinés).

7 - Voir également le chapitre des verbes combinés.

8 - Certains adverbes se trouvent cependant, soit après un nom, soit avant le verbe, soit en fin de phrase comme les adverbes indiqués à 11.

Kuv <u>kuj</u> yuav mus	- Moi aussi, j'irai.
Tsis <u>tshua</u> zoo	- Ce n'est pas tellement bien.
Nws muab ib lub <u>xwb</u>	- Il en prit un seulement.

10 - Un circonstanciel de lieu se met normalement en fin de phrase, mais occasionnellement en tête, s'il n'y a pas de mouvement.

Kuv mus <u>tom lawv</u>	- Je vais chez eux.
<u>Nyob tsev</u> mus ib tug neeg tos	- On t'attend à la maison.

b) Au niveau de la phrase, l'ordre des propositions est similaire.

- 1 - Complétive directe (en rejet)
- 2 - Circonstancielle de temps marquant date, non durée
- 3 - Complétive sujet
- 4 - Principale
- 5 - Complétive directe (en droit)
- 6 - Autres circonstancielle

1 - Qhov uas cov me nyuam ua si nyob ntawm txoj kev no, kuv tsis nyiam.
Je n'aime pas que les enfants aillent ainsi jouer dans la rue.

2 - Tau peb hnuv tas los lawm, mas kuv mus xyuas nws.
Il y a trois jours, j'ai été le visiter.

3 - Qhov kuv npau taws no yog vim koj ruam kawg.
Si je suis si en colère, c'est que tu es vraiment stupide.

5 - Kuv ntshai tsam lawv tuaj ua rog rau peb thiab.
Je crains qu'il ne viennent nous faire la guerre à nous aussi.

6 - Lawv yuam kom kuv ris lawv lub nra.
Ils m'ont forcé à porter leur charge.

2) Liaisons

a) Parlant des mots, nous avons vu que le hmong simplifie beaucoup les liaisons prépositives, soit qu'il juge inutile d'ajouter une préposition à un verbe qui en contient déjà l'idée, soit que, certaines prépositions n'existant pas, il lui faille jouer sur les verbes pour s'exprimer.

Nyob tsev, mus tsev - Etre à, aller à la maison.
Siv X ua - Faire avec.

Ce dernier procédé entraîne alors un dédoublement de l'action en deux temps, suivant, pour être clair, un ordre de succession logique.

Koj nyob qhov twg tuaj ? - Tu étais où d'abord ?
 Puis, tu es venu.
 = D'où viens-tu ?

b) Les mêmes remarques peuvent être faites en ce qui concerne l'agencement des propositions entre elles. A une phrase fortement structurée, on préfère des propositions reliées entre elles par des mots à si faible sens comme : "ces", "mas", "thiaj li", "txhiaj li" (alors), "mam" (ensuite) ... qu'on pourrait croire qu'il n'y a plus de subordonnées, mais une succession d'indépendantes. Et cet état de chose entraîne nécessairement une description des événements selon un ordre chronologique; ainsi :

- du discours direct ou indirect

Nws hais tias / nws yuav mus.
Il a dit que il ira.

(Aucune concordance des temps, au point que l'on pourrait presque mettre un point entre "dire" et les paroles rapportées).

- des complétives directes

Koj tsis tuaj xyuas kuv / mas kuv tu siab heev.
Que tu ne sois pas venu je suis très désolé .

(Aucun mot de liaison; la fonction est seulement indiquée par la position du complément d'objet en rejet, favorisant en même temps la succession chronologique).

- de certaines finales

Nws yuav ua zoo li cas / nws thiaj li yuav muab tau rau peb ?
Comment va-t-il faire pour nous le donner ?

(L'intention est suffisamment exprimée par "thiaj li" = alors).

- de certaines conditionnelles

Koj yuav mus / mas hais rau kuv.
 Si (quand) tu y vas dis-le moi.

(Pas de conjonction, au point qu'on ne peut savoir, sinon par le contexte, s'il s'agit d'une conditionnelle ou d'une temporelle).

- de certaines temporelles

Noj mov tas lawm / nws mam mus.
 Ayant mangé il partit

(Nous savons que nous n'avons ni les prépositions "devant", "derrière", ni les conjonctions "avant", "après". Il faut donc les remplacer par des substituts, et on joue ici sur un verbe passé et le mot "mam" (ensuite), suivant encore l'ordre chronologique (ayant mangé d'abord, ensuite ...). La tournure inverse (avant de partir, il ...), nous le savons, est impossible.

- de certaines relatives

Lub tsev (-) kuv ua / twb yuav tas.
 La maison que je fais est déjà presque achevée.
 (Aucun relatif d'exprimé).

TROISIEME PARTIE

APPENDICE

LES CLANS

C'est de Chine que les Hmong ont tiré leur organisation sociale en "clans" (xeem). Comme on le sait, en effet, les Chinois sont divisés en clans dont le nombre est du reste relativement restreint, puisque, pour une population de 900 millions d'habitants, on n'en compte que de 2 à 300, chiffre que l'on arrondit encore pour désigner la population globale, quand on dit : "les 100 familles".

Les Hmong sont également divisés en clans et ils n'ont pas cherché à innover, car leurs noms sont les mêmes que les noms de clans chinois, quoique la prononciation ait pu être défigurée.

Il serait intéressant de chercher à partir de quelle époque ils ont adopté le système, et de quelle manière ils l'ont fait. Ont-ils choisi ces clans eux-mêmes ? Le gouvernement les y a-t-il contraints ? Ou bien cela s'est-il fait progressivement par inter-mariages avec la population chinoise ? Probablement un peu de tout. Un auteur du XVIII^{ème} siècle note en effet à propos des Miao (Hmong) du Hu-nan / Gui-zhou, que "ceux qui portent le nom de Wu, Long, Shi, Ma et Liao sont de vrais Miao ; tandis que ceux qui sont nommés Yang, Shi, Peng, Zhang et Hong sont, en fait, des gens de l'extérieur qui ont pris femme chez les Miao, ont adopté leurs mœurs, et sont à la longue devenus partie intégrante de cette ethnie" (1). Plusieurs auteurs ont cherché à en savoir davantage, mais ils ne sont arrivés à aucun résultat, faute de documents.

Ils ont vraisemblablement adopté les seuls noms de clans connus dans leurs régions, ou du moins les plus répandus, car si l'éventail des clans chinois est somme toute déjà restreint, celui des Hmong l'est encore plus. En Chine, un observateur qui a étudié ce problème dans le Sud-Est du Gui-zhou rapporte, en 1943, que "selon la tradition, il y en aurait eu 12 autrefois, mais qu'il n'a pu lui-même en dénombrer que 8" (2). Pour notre part, nous n'avons pu en dénombrer que 14 en Thaïlande, mais il se pourrait qu'il y en ait plus ailleurs. Au Laos, on signale un clan "Tsheej" que nous n'avons pas rencontré ici.

(1) Yan Ru-Yu (1759 - 1826), dans "Miao fang bei lan", édition 1820.

(2) Yang Han Xian, dans "Da Hua Miao de Shi zu", Vol III, 1943.

Le nombre, du reste, n'en est pas forcément clos. Les Chinois ne craignent pas de venir s'installer chez les Hmong jusqu'à y prendre femme. Il n'est donc pas inconcevable de penser qu'un nouveau clan ne puisse per-
 ter. Dans la région de Chieng Khong, par exemple, nous avons découvert plu-
 sieurs familles aux noms de clans tout à fait inusités : des "Xem", des
 "Choj", des "Faj", ou des "Xoom". Les gens nous ont alors expliqué qu'il
 s'agissait de familles dont les hommes étaient en réalité des Chinois dé-
 serteurs du Kuo-Ming-Tang, qui s'étaient installés dans les villages et
 qui s'y étaient si profondément adaptés que nous n'avions pu les distin-
 guer. On nous a pourtant prévenu que ces clans ne feraient probablement pas
 souche en milieu hmong, et que les enfants pourraient plus tard prendre le
 nom de leur mère. On n'innove donc pas facilement, et, pour qu'un nouveau
 clan réussisse à s'imposer, il faudra sans doute des circonstances excep-
 tionnelles.

Le tableau ci-contre donne une liste des clans que nous avons pu
 trouver en Thaïlande.

On y remarquera d'abord que les Hmong Blanc et les Hmong Vert
 ont sensiblement le même nombre de clans, et que ceux-ci sont les mêmes, à
 cela près cependant, que la prononciation peut être légèrement différente,
 chacun ayant sa propre langue. Les clans Lauj et Kwv (No 12) sont les seuls
 d'appellation très différente. Les Hmong Blanc ont un clan Vwj (14) dont
 nous n'avons pas trouvé l'équivalent pour les Hmong Vert en Thaïlande. Les
 clans Xem (15), Choj (16), Faj (17) et Xoom (18) sont, comme nous le savons,
 des clans dont les bouches sont encore chinoises. Si nous les avons notés,
 parce que de fait ils existent aujourd'hui, nous les avons fait suivre d'un
 point d'interrogation, puisqu'il ne s'agit encore que de cas isolés, et
 qu'il est douteux qu'ils survivent. Les trois premiers ont été trouvés dans des
 villages Hmong Blanc, et le dernier dans un village Hmong Vert. Quant au
 clan Tsheej, nous l'avons mis à part, parce que nous ne l'avons pas trouvé
 ici, mais qu'il nous a seulement été signalé au Laos.

Le fait que nous ayons numéroté les clans n'indique pas que nous
 ayons voulu marquer une hiérarchie fidèle des clans les uns par rapport aux
 autres. Il faudrait pour cela des statistiques complètes que la situation
 politique ne permet pas. D'après ce que nous avons pu voir toutefois, les
 Yaj, suivis de près par les Vaj, sont nettement les plus représentés, tan-

HMONG BLANC			HMONG VERT	
No	Sens en chinois	Clan (xeem)	Clan (xeem)	Groupe (pawg)
1	Yaas chevre	YAJ	YAAJ { Nyoo Paa	
2	Vaas roi	VAJ { Ntxhoos { Suav Hmoob Tshuav Mab	VAAJ	VU
3		TSAB	TSAAB	}
4	Koob riviere	KOO	KOO	
5		TSOM	TSOM	}
6		KHAB	KHAAB	
7		HAM	HAAM	TAAG
8	Mav cheval	MUAS	MUAS	ZAAG
9	Xyoo ours	XYOOJ { Suav Hmoob	XYOOJ	MOB
10		THOJ	THOJ	TLHUB
11	Lij prune	LIS { Suav Hmoob	LIS { Suav Hmoob	CAI
12	Laus peuplier	LAUJ	KWV	NKWS
13		HAWJ	HAWJ	TLRUAG
14		VWJ		
15		XEM ?		
16		CHOJ ?		
17		FAJ ?		
18			XOOM ?	
19		TSHEEJ (Laos)		

dis qu'au contraire les Koo, Tsom, Ham, et surtout Vwj semblent assez peu nombreux.

Certains clans se divisent en sous-groupes, et même en sous-sous-groupes ! Chez les Hmong Blanc, par exemple, les Vaj se divisent en Vaj Ntxhoos et en Vaj Tshlav Mab, selon la manière dont chacun dresse la civière d'un mort juste avant qu'il ne soit enterré ; les uns emploient 9 pieux, les autres 5. Et comme si cela ne suffisait pas, les premiers se subdivisent à leur tour en deux groupes : les Suav (Chinois) et les Hmoob (Hmong), selon la manière dont ils disposent les tombes. Les uns le font avec des pierres, comme les Chinois ; les autres avec de la terre, comme les Hmong. Les Xyooj se divisent également en Xyooj Suav et Xyooj Hmoob, parce que l'aïeule des premiers aurait été un Chinois, et celui des seconds un Hmong. Comme les Chinois sont supposés plus forts de constitution, on appelle encore les premiers les Xyooj Loj (= les Xyooj costauds), tandis qu'on appelle les seconds les Xyooj Me (= les Xyooj chétifs), et l'on s'ingénie à le prouver dans le concret. - Chez les Hmong Vert, les Yaaj se divisent en Yaaj Nyoo et en Yaaj Paa. - Enfin, chez les Hmong Blanc et les Hmong Vert, les Lis se divisent en Lis Suav ou Lis Me pour la même raison que pour les Xyooj. Comme on le voit, ces distinctions ne représentent pas grand chose, mais elles donnent parfois lieu à des abus, les membres des sous-groupes en profitant pour se marier entre eux, alors que normalement ils n'en ont pas le droit.

Nous avons pu remarquer par contre que certains clans, les Tsab et les Koo, les Tsom et les Khab, aussi bien chez les Hmong Blanc que chez les Hmong Vert, au lieu de se sub-diviser, étaient reliés par un tiret. Il s'agit bien chaque fois de deux clans différents, et c'est pourquoi nous leur avons donné un numéro différent, mais ces clans sont alliés et si proches, en effet, qu'il ne peut être question d'inter-mariages entre eux. Chez les Hmong Vert, ils sont même désignés sous un même nom de famille.

Ceci nous amène alors à une autre question.

Tandis que les Hmong Blanc n'ont qu'un nom, les Hmong Vert en ont deux : l'un qui est le nom de clan proprement dit, équivalent à celui des Hmong Blanc, et l'autre qui lui est proche sans pourtant lui être synonyme et qui semble se rapporter à une famille plus large, puisqu'il peut inclure

deux clans. Même si le Hmong moyen ne fait pas toujours la nuance, certains, en tout cas, se refusent à confondre. Si on leur demande ainsi qui ils sont, ils répondent par exemple : "Kuv yog tuab tug Hmoob Taag xeem Haam" (Je suis un Hmong Taag de clan Haam), et ils se refusent à répondre : "Kuv yog tuab tug Hmoob Haam xeem Taag" (Je suis un Hmong Haam de clan Taag). Pressés de s'expliquer, ceux-ci restent pourtant vagues. Il n'y a pas de terme prévu pour définir ces nouvelles familles, et les seuls qu'on ait pu obtenir, après force discussion, restent très imprécis : "Lawv ua ib pawg, ib co" (Ces Hmong forment un groupe, un ensemble). Puisque c'est le leur, nous avons pourtant gardé le terme "groupe" (ib pawg).

Un début d'explication nous a quand même été donné quant à la scission d'un des groupes en deux clans, par un membre Plua de clan Khaab. "A l'origine", explique-t-il, "les Plua ne faisaient qu'un clan : celui des Tsom. Au moment de l'exode des Hmong hors de Chine, un jeune garçon de ce clan émigra, et ses descendants, parvenus au Laos, puis en Thaïlande, se firent appeler Tsom, ce qui est tout à fait normal. Mais le garçon avait laissé un jeune frère en Chine, et celui-ci se lamentait tellement d'avoir été laissé seul qu'on finit par le surnommer "Khaab", d'un mot chinois qui voudrait dire "séparé". Plus tard, les enfants de ce jeune frère émigrèrent à leur tour, mais le surnom donné à leur père leur resta, ce qui fait que, de nos jours, les Plua sont encore divisés en deux clans : une branche aînée, du nom de Tsom, et une branche cadette, du nom de Khaab, le mien".

Tous ne seront peut-être pas d'accord sur notre liste de "groupes". Certains Hmong Vert prétendent, par exemple, que les noms de groupes 2, 7, 8, 9, 10, 11 et 13 sont les véritables noms de clans Hmong Vert, et que les noms de clans que nous avons donnés en correspondance ne sont, en fait, que des emprunts des clans Hmong Blanc. Comment savoir en effet ? Mais nous leur faisons peu confiance, car ils n'arrivent pas alors à s'expliquer sur les distinctions des autres clans, c'est-à-dire des No 1, 3, 4, 5, 6 et 12. Si ceux-ci, tout similaires qu'ils sont des clans Hmong Blanc, sont, en fait, des clans Hmong Vert authentiques, pourquoi pas les autres ? Heureusement, nous l'avons dit, d'autres Hmong sont très catégoriques, et c'est à ceux-là que nous nous sommes rattaché.

Précédant la liste des clans, nous avons également rapporté quelques noms de clans chinois équivalents, avec leur traduction.

Signalons, enfin, que lorsqu'ils écrivent leur nom en plein, les Hmong écrivent leur nom de clan, soit avant, soit après leur nom personnel, peut-être plus souvent avant qu'après, ou, s'ils le mettent après, ils précisent : X de clan Y (v.g. Lis Npis ou Npis xem Lis).

PARENTECLEF

homme



femme

ego , ou individu par rapport
auquel la parenté est établie.

= mariées

- Tous ceux qui sont sur la même ligne sont de la même génération.
 - Ceux qui sont à droite sont les aînés, ceux qui sont à gauche les cadets.
 - Si la parenté n'est indiquée que sur la droite, c'est que les appellations sont les mêmes sur la gauche, c'est-à-dire pour les aînés et les cadets.
 - Les signes + et - indiquent que les parents concernés sont plus ou moins âgés que l'individu par rapport auquel la parenté est établie.
 - Le nom entre parenthèses indique une appellation également possible.
-

1) Parenté par rapport au père

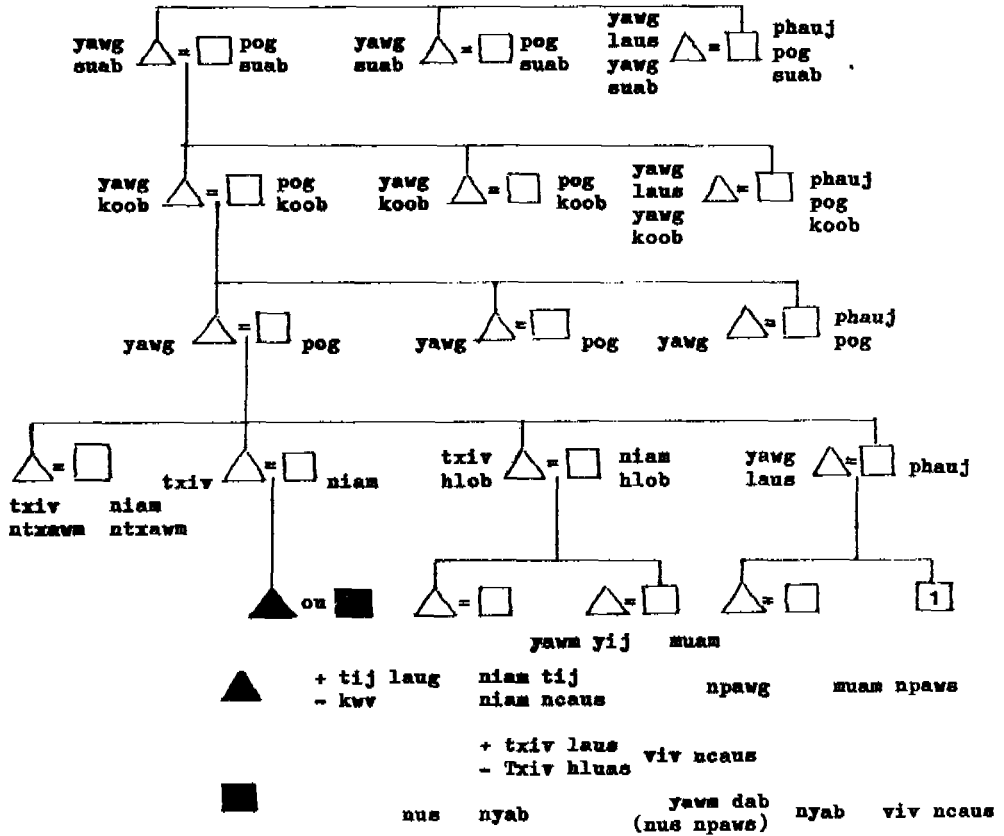

(1) Les parents aiment à ce que leurs garçons épousent leurs cousines germai - nes, filles des soeurs du père, afin de les conserver au clan, sinon elles sont considérées comme perdues.

2) Parenté par rapport à la mère

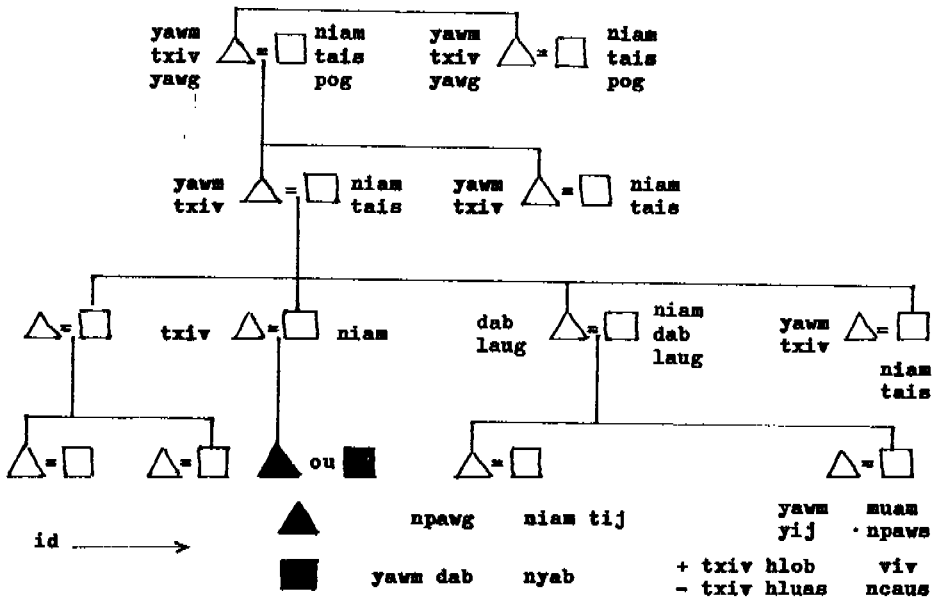

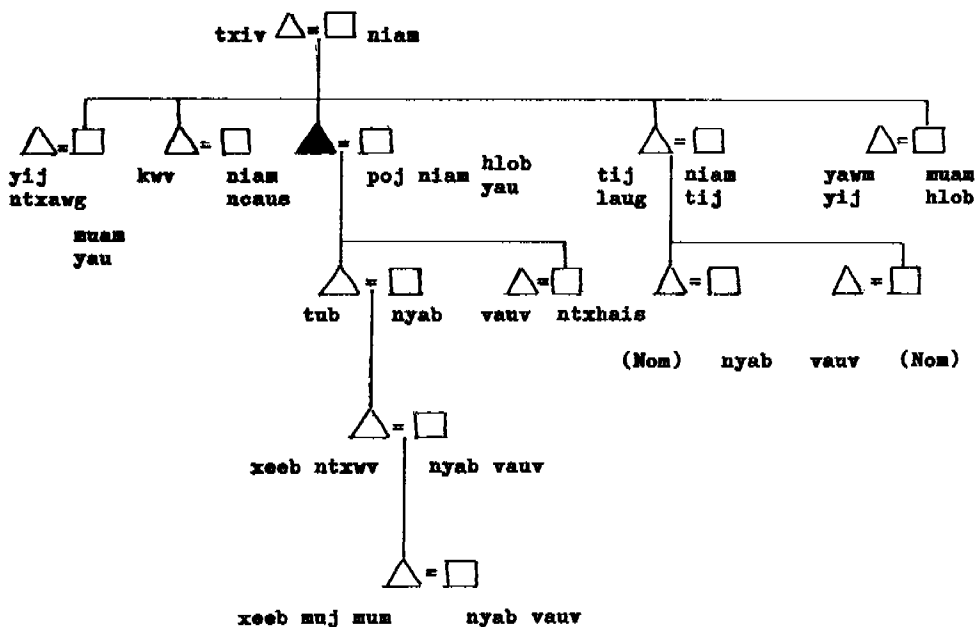
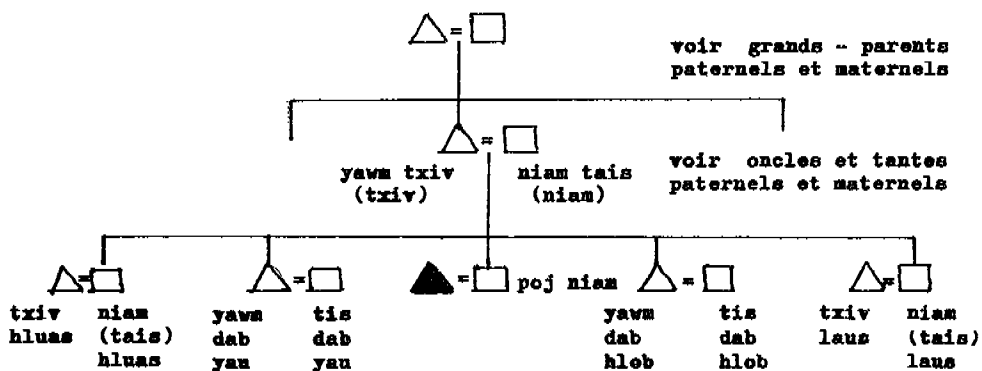
3) Branche collatérale et descendance d'un homme4) Famille de l'épouse pour son mari

5) Branche collatérale et descendance d'une femme

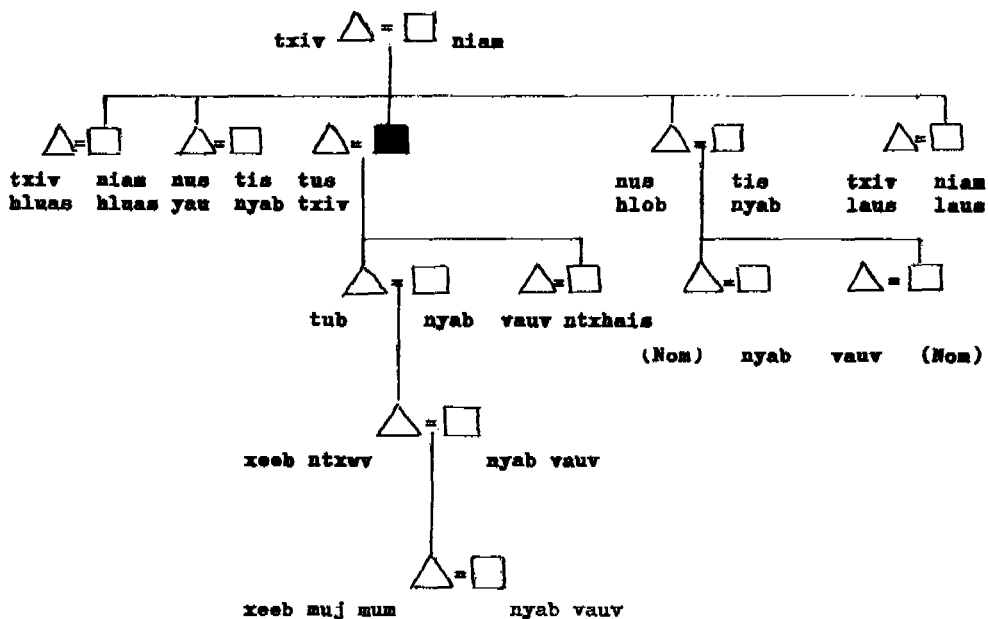

6) Famille de l'époux pour sa femme

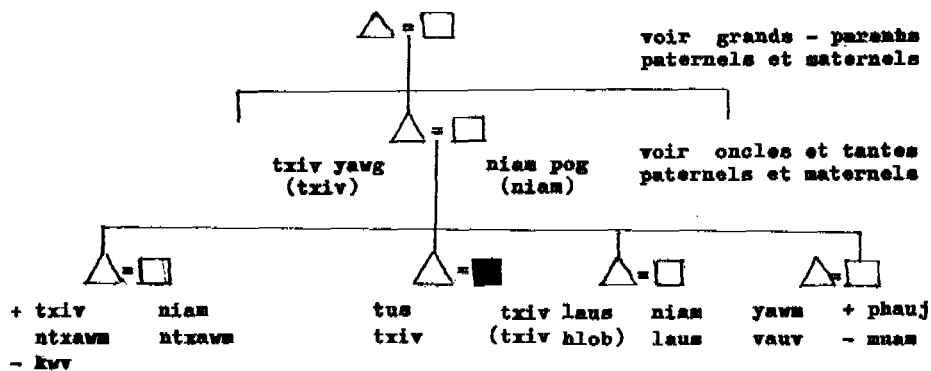

COMMENT S'ADRESSER A UNE PERSONNE1) Entre personnes qui sont parentes

- De proches parents s'adressent entre eux en employant, soit leur degré de parenté, soit leur nom, soit les deux.

v.g. Phauj Diav = Tante Diav

Si le degré de parenté et le nom sont monosyllabiques, il n'y a pas de difficulté, et on les joint tels quels. Par contre, s'ils sont longs, on va souvent les couper.

+ Pour les degrés de parenté, ces coupures, s'il y en a, sont capricieuses, et il faut s'en tenir à l'usage.

On dit par exemple : (txiv) Hlob + Xyooj = Oncle aîné Syong
 mais : Txiv (ntxawm) + Xyooj = Oncle cadet Syong
 Txiv laus + Xyooj = Beau-frère Syong

+ Pour les noms, la règle est heureusement plus précise. Qu'il suffise de savoir que, à sa naissance, un enfant reçoit un "nom de jeunesse" (npe hluas), et que ce nom est, à ce stade, conservé comme tel.

v.g. Dab laug + Pob Zeb = Oncle maternel Po Jé

Mais quand le jeune homme a pris femme et qu'il a 1 ou 2 enfants, il prend alors un "nom d'adulte" (npe laus) qui précède le "nom de jeunesse".

v.g. Ntxoov + Xyooj
 (npe laus) (npe hluas)

Dans ce cas, on coupe le nom de jeunesse pour ne conserver que le nom d'adulte considéré plus important. Mais il y a encore des exceptions.

v.g. Dab laug + Ntxoov (Xyooj), est coupé de "Xyooj".
 Yawg Paj Xab, est conservé entier.

- Les mêmes règles s'appliquent aux femmes, mais, à moins d'être très intime, on ne peut s'adresser à elles par leur nom et on se sert du nom de leur mari.

v.g. Niam dab laug Ntxoov = Belle-sœur (femme de) Ndzong

- On peut avoir recours à des expressions ou intonations particulières.

vg. Niad = Maman !
 Koj, niad = Femme ! (par le mari)
 Koj, txiv = Mari ! (par sa femme)

2) Entre personnes qui ne sont pas parentes

Quand des inconnus se rencontrent, il ne se passe guère de temps qu'ils ne cherchent à établir leur degré de parenté réciproque, et, s'ils s'en trouvent, ils s'adressent aussitôt comme nous venons de l'indiquer. Mais dans le cas où ils ne seraient pas parents, les termes de "Monsieur", "Madame", "Mademoiselle" n'existant pas, on se servira de termes de parenté fictive, comme suit :

<u>LES HOMMES</u>	<u>à un homme</u>	<u>à une femme</u>
à des personnes âgées ou très respectables	yawg (grand - père) yawg hlob (")	pog (grand - mère)
à des aînés	yawg laus (oncle aîné) txiv hlob (") txiv ntɣawm (oncle cadet) txiv (père - très intime) tij laug (grand frère) niag tij (")	phauj (tante aînée) niam hlob (") niam ntɣawm (tante cadette) niad (mère - très intime) niam tij (belle-sœur)
à jeunes de même âge	yawg (Dis donc, vieux !) niag yawg (") npawg (Dis donc, copain !) tus kwv (jeune frère) kwv npawg (")	leej muad (sœur - osé) tus muad (") tus ntɣhais (jeune-fille)
à bien plus jeunes	tus tub (garçon)	tus ntɣhais (")
aux petits	me tub (petit) me yaus (petits, au pluriel)	me ntɣhais (petite) maiv (chérie)

LES FEMMES

à des personnes âgées	id	id
à des aînés	yawg laus (oncle aîné) txiv ntɣawm (oncle cadet)	phauj (tante aînée)
à jeunes de même âge	dab laug (oncle aîné) yawm dab (id - osé) leej nus (jeune frère, osé) tus nus (")	niam laus (grandesœur) niam hlus (jeune sœur) viv ncaus (sœur, amie)
à des petits	id	id

3) A un officiel

Si une personne détient une fonction officielle comme chef, professeur, chaman .., on la désigne par cette fonction, au moins tant qu'on s'adresse à elle en tant que telle. A ce titre on peut ajouter le nom de la personne.

v.g. Tus nom tswv (+ Nom) = chef
 Xib Hwb (+ Nom) = maître
 Txiv Plig (+ Nom) = prêtre catholique

VOCABULAIRE TOUCHANT LA PARENTE

Nkawd sib zeem ua kwv tij	- Ils se sont reconnus parents.
Hmoob nyiam tham zeem kwv tij neej tsa	- Les Hmong aiment établir leur parenté.
Nkawd txheeb deb (ze)	- Ils sont apparentés de loin (de près).
Nej puas sib txheeb? (ua kwv tij?)	- Êtes-vous apparentés ?
Nej sib txheeb li cas ?	- Comment êtes-vous apparentés ?
Peb ua kwv tij	- Nous sommes parents par le clan.
Peb ua neej tsa	- Nous sommes parents par alliance.
Kwv tij neej tsa	- Parents dans tous les sens. Ou "chers" amis, dans une adresse.
Lub keeb kwm	- L'ascendance (l'hérédité)
Cov xeeb ntxwv	- La descendance (les petits-fils)
Cov pog koob yawg koob	- Les ancêtres
Cov laus thaud	- Les anciens
Lub tsev neeg	- La maisonnée (habitants de la maison)
Yim neeg	- La famille
Koj tsev neeg muaj pes tsawg leej ?	- Combien êtes-vous à la maison ?
Kuv tsev neeg mob tas	- Nous sommes tous malades à la maison.
Kuv mus xyuas yim Hmoob	- Je vais visiter mes parents Hmong.
Nej yim neeg coob kawg	- Votre famille est très grosse.
Koj puas muaj poj niam me nyuam ?	- As-tu une famille (femme et enfants) ?
Koj muaj pes tsawg tus me nyuam ?	- Combien as-tu d'enfants ?
Koj muaj pes tsawg tus tij laug, tus kwv thiab tus muam ?	- Combien as-tu de frères et sœurs ? (pour un garçon)
Koj muaj pes tsawg tus nus, thiab tus viv ncaus ?	- Combien as-tu de frères et sœurs ? (pour une fille)
Koj niam thiab koj txiv muaj pes tsawg tus me nyuam ?	- Combien tes parents ont-ils d'enfants? (Tournure plus élégante, pour demander combien on a de frères et sœurs)
Koj yog tus dab tsi ?	- Lequel es-tu (des enfants) ?
Kuv yog tus hlob	- Je suis l'ainé(c).
" tus nrab	- Je suis au milieu.
" tus yau	- Je suis le petit dernier.
" tus ntxawg	- Je suis le benjamin.
" tus ntxawm	- Je suis le benjamin.
Koj yog tus tim dab tsi ?	- Tu es le numéro combien ?
Kuv yog tus peb	- Je suis le troisième (par le haut).
Koj txiv puas tseem nyob ?	- Ton père est-il toujours en vie ?
Koj tus txiv puas nyob ?	- Ton mari est-il chez lui ?

POUR ECRIRE UNE LETTRE

Il n'y a évidemment pas de manière reconnue d'écrire une lettre, et chacun écrit en s'inspirant de l'éducation étrangère qu'il a reçue. Des lettres hmong, il se dégage pourtant des tournures dont il faut tenir compte.

- On peut d'abord inscrire son adresse et la date en haut de la page, à droite, selon la coutume anglaise. Mais beaucoup se contentent de la date seule, en haut de la page, mais en son milieu.

v.g. Khej Me
tim 16 lub hli 1978

- L'adresse la plus courante consiste en "Nyob zoo" + le degré de parenté réel ou fictif, ou le titre officiel + le nom. On peut cependant utiliser d'autres tournures.

v.g. Nyob zoo npawg Ntxoov, (Bonjour ami Ndzong,
Nyob zoo Yawg Laus Ntxoov, Phauj Diav, thiab cov me nyuam
(Bonjour Oncle Ndzong, Tante Dia, et les petits,)
Hvaj lus no txog npawg Ntxoov,
(J'ai ce message à écrire à mon ami Ndzong,)

On commence cette adresse un peu plus bas que la date, mais, souvent, dès le début de la ligne, et sans passer ensuite à la suivante.

- Si l'on a tout de suite à remercier, on peut le faire comme suit :

v.g. Kuv tau txais koj tsab ntawv lawm, mas kuv ua koj tsaug ..
(J'ai bien reçu ta lettre et je t'en remercie ...)

- Sinon, il est de rigueur que l'on commence en espérant que celui à qui l'on écrit se porte bien.

v.g. Ua ntej no, kuv xav hais tias nyaj koj yuav noj qab nyob zoo thiab.
(Avant tout, j'espère que ma lettre te trouvera en bonne santé.)
Kuv tau hnov tias koj noj qab nyob zoo, mas kuv zoo siab.
(J'ai entendu dire que tu te portais bien, et j'en suis bien content.)

et l'on précise immédiatement qu'il en est de même chez soi.

v.g. Ntawm peb, mas peb sawv daws noj qab nyob zoo thiab.
(Quant à nous, nous allons fort bien aussi.)
Nyob ntawm no, tsis muaj dab tsi txawv txawv.
(Ici, rien de bien nouveau.)

- On peut s'excuser, pour la forme, de ne pas avoir écrit depuis longtemps.

v.g. Tau ntev los lawm, kuv tsis tau sau ntawv tuaj rau koj.
(Il y a bien longtemps que je ne t'ai pas écrit.)

- Pour conclure, on pourra employer un des clichés suivants :

v.g. Kuv muaj li no xwb. (ou bien) Kuv lus tas li no.
(C'est tout ce que je voulais te dire.)

Thov kom koj thiab koj tsev neeg noj qab nyob zoo.
(Je souhaite que ta famille se porte bien.)

Tswv Ntuj ntsia nej lub neej.
(Que Dieu vous protège. - Chrétien)

puis, peut-être, juste au dessus de la signature :

v.g. Ntxoov, tus kuv nco txog, (ou bien) tus kuv tshua,
(Ndzong, à qui je pense toujours,)

Hwm txog niam thiab txiv (ou bien le titre officiel)
(Respects à mes parents,)

- On signe alors comme suit :

v.g. Sau npe + Clan + Nom
Tus sau

N.B. En écrivant, on se met à la place du destinataire qui va recevoir la lettre (qui vient à lui).

v.g. Kuv sau ntawv tuaj rau koj = Je t'écris.

Tout en gardant son propre point de vue pour soi-même :

v.g. Koj sau ntawv tuaj rau kuv = Ecris-moi.

On met, également, le verbe au futur, chaque fois que l'on envisage le jour où le destinataire recevra effectivement la lettre; le courrier dans la forêt étant très lent, on comprend que la précaution soit utile.

v.g. Kuv vam tias nyaj nej yuav noj qab nyob zoo.
(J'espère que vous "irez" bien (quand vous recevrez cette lettre).)

(exemple de lettre)

Khej Me,
Tim 16 lub 6 hli, 1978

Muaj lus nco txog npawg Yaj Xeeb,

Npawg, tau ntev lawm kuv tsis tau hnov koj moo li. Tau ntev koj tsis tau sau ntawv tuaj rau kuv. Ua li mas ob hnuv no, nyob pem nej, mas nej ua dab tsi lawm ? Koj tsev neeg nej sawv daws puas tau noj qab nyob zoo ? Nyob Tsheej Maim, teb chaws zoo li cas ? Ntuj puas los nag ? Ob hnuv no, nej tej pob kws puas tau siav ? Aub ! Ntshai txiv duaiv siav heev lawm pauj ! Noj nco txog kuv thiab, npawg !

Ntawm kuv tsev neeg, mas puav lecj noj qab nyob zoo huv si. Ob hnuv no, mas peb tab tom pib cog nplej zom zaws. Nyob hauv zos tsis tshua muaj neeg nyob hauv tsev. Nruab hnuv tsuas hnov poj qaib tsauj zom zaws, hos lub zos ntsiag to; mas cav kho siab thiab.

Nram no, ob hnuv no, ntuj los nag heev, Qhov txhia chawnkos tswb tsuav tsis lom zem li lub caij ntuj qhua koj tuaj lawm. Yog dhau lub caij nag no lawm, mas koj tuaj, kuv coj koj wb mus tsham hav zoov yuad !

Dua li mas ntawm peb no tsis muaj dab tsi txawv.

Lwm zaum, wb sib ntsib dua.

Kuv thov koj muaj kev noj qab nyob zoo,

Tus sau

Yaj Xeeb

(traduction)

Khek Noy
Ce 16 - 6 - 1978

J'ai ce mot pour rappeler à mon ami
Ya Seng que je me souviens de lui,

Vieux, voilà longtemps que je n'ai pas de tes nouvelles, long - temps que tu ne m'as pas écrit. Alors! ces jours passés, qu'avez-vous fait? Toute ta famille se porte-t-elle bien? Comment est le pays à Chiang May? Y pleut-il? Ces jours passés, votre maïs a-t-il mûri? Ah! Je pense que les pêches doivent être mûres! Mange-les pour moi, vieux!

Quant à ma famille, tout le monde va bien. Ces jours passés, nous avons commencé à planter le riz de partout. Au village, il y a peu de gens à la maison. Pendant le jour, on n'entend que les poules qui caquet - tent de partout; le village est donc calme, mais tout triste aussi.

Ici, il a beaucoup plu ces derniers temps. Tout est boue, et ce n'est pas si agréable qu'au moment de la saison sèche, quand tu es venu . Après la saison des pluies, viens, et je t'emmènerai voir la forêt.

A part ça, rien de neuf.

Au revoir.

Je te souhaite bonne santé.

Celui qui écrit

Voy Xauv

EN VISITE

(Kuv mus xyuas lawv)

On ne frappe pas à la porte, mais, d'une façon ou d'une autre, on signale cependant sa présence avant d'entrer.

- | | |
|--------------------------|---------------------------|
| - Nej puas nyob tsev ? | - Etes-vous à la maison ? |
| - Nyob-os, los tsev-os ! | - Oui, rentre donc ! |

On vient alors accueillir le visiteur à la porte.

- | | |
|--|--|
| - Koj tuaj lod ? | - Tu es venu ? (= bonjour) |
| - Tuaj-os ! | - Oui. |
| - Koj tuaj dab tsi ? Koj tuaj xyuas peb lod ? | - Pourquoi viens-tu ? Viens-tu nous rendre visite ? |
| - Kuv tsis tuaj dab tsi ntau, kuv tuaj xyuas nej xwb. Nej puas xyeej ? | - Je ne viens pas pour grand chose, je viens seulement vous voir. Etes-vous libres ? |
| - Xyeej los mas ! Los tsev-os ! | - Bien sûr; rentre donc ! |

Mais le visiteur s'inquiète d'abord de savoir s'il y a un interdit, auquel cas on pourra quand même rentrer, mais par la porte secondaire.

- | | |
|------------------------------------|---------------------------|
| - Nej puas caiv-os ? | - Avez-vous un interdit ? |
| - Peb tsis caiv-os ! Los tsev-os ! | - Non, non; rentre ! |

L'hôte tire alors des tabourets près du petit foyer et offre du thé chaud ou du tabac. Il s'informe d'où l'on vient, et on va aussitôt essayer de rechercher les liens de parenté possibles, et, s'il n'y en a pas, on fait état de ses connaissances communes.

- | | |
|---|--|
| - Zaum-os ! Koj tuaj qhov twg tuaj ? | - Assieds-toi. D'où viens-tu ? |
| - Kuv tuaj Khek Me tuaj. | - Je viens de Khek Noy. |
| - Auj ! Li no mas koj paub tus Yawg Ntxoov. Nws twb yog peb yawg ntag ! | - Ah ! Dans ce cas, tu connais le vieux Ndzong. Il est notre grand-père ! |
| - Koj yog Hmoob dab tsi ? | - Mais de quel clan es-tu ? |
| - Kuv yog Hmoob Yaj los mas ! Yawg Ntxoov, wb ua kwv tij. Hais txog Xaiv Tub, wb ua neej tsa xwb. | - Je suis un Hmong Ya, voyons ! Le vieux Ndzong et moi nous sommes parents. Quant à Say Tou, nous sommes parents par alliance seulement. |

- Nws kuj puas noj qab nyob zoo ?
- Nws tsis nyob lawm. Thaum lawv noj peb caug, mas nws mob tuag. Tshuav nws ob tug tub xwb. Koj ne, koj muaj pes tsawg tus me nyuam ?
- Kuv muaj ob peb tug. Tus hlob mus ua Thaib.
- Thiab tus no, yog tus dab tsi ?
- Tus no, yog kuv tus ntxawg. Nws txhoj txhoj pob.
- Va-t-il bien ?
- Il n'est plus. Quand nous avons fêté le Nouvel An, il est tombé malade et il est mort. Il ne reste que ses deux fils . Et toi, combien as-tu d'enfants ?
- J'en ai deux, trois (sic). L'aîné est (soldat chez les) Thaï.
- Et celui-là, c'est le numéro combien ?
- Celui-ci, c'est mon benjamin. Il est très sot.

Puis on en vient à la situation dans les villages respectifs. Les Hmong sont non seulement intéressés à avoir des nouvelles, mais envisagent toujours la possibilité d'aller s'installer dans un village qui leur semblera meilleur.

- Pem nej, mas nej ua dab tsi ?
- Peb luaj teb tas lawm, mas nej hnuv no peb npaj yuav cog nplej. Tab sis lawv tsis tshuas zoo siab pes tsawg vim tias tus nqe poob tas lawm. Nram no nej cov yeeb zoo li cas ?
- Que faites-vous chez vous ?
- Nous avons fini de débroussailler, alors tous ces jours-ci on se prépare à planter le riz. Mais on n'est pas trop contents, parce que les prix sont tombés. Et ici, comment va l'opium ?

Puis, quand on se quitte :

- Txiv Ntxawm, koj nyob, kuv mus. Yuav tsaus ntuj lawm.
- Txhob mus los mas ! Nrog peb pw ib hmos !
- Tsis tau !
- Mam mus koj-os !
- Sawv daws nyob zoo !
- Mus ho tuaj-os !
- Aws, aws ! Lwm zaum nej tuaj xyuas peb thiab.
- Oncle, tu restes, moi, je pars (= au revoir). Il va faire nuit.
- Ne pars pas déjà, voyons ! Reste à coucher une nuit !
- Je ne peux pas !
- Alors, c'est toi qui pars (Ce n'est pas moi qui te chasse).
- Portez-vous tous bien !
- Pars, mais reviens (un autre jour) !
- D'accord ! Et une autre fois, venez nous visiter aussi !

INVITATION A UN REPAS
(Kuv mus noj mov tom lawv)

En dehors même des mariages ou des funérailles qui ont des rites spéciaux, les Hmong s'invitent beaucoup à prendre un repas à l'occasion de l'imposition d'un nom, du riz nouveau, ou parce qu'on a tué le cochon.

Quand tout est prêt, et il n'y a pas d'heure pour cela, le maître de maison, ou un de ses enfants s'il n'est pas libre, fait le tour du village pour inviter parents et notables.

- Tij laug, koj los noj mov-os !	- Grand frère, viens manger !
- Aws, aws !	- Oui, oui !

Puis il disparaît, et l'on a un certain temps pour s'exécuter; rien ne presse. - Le maître de maison attend ses invités à la porte de la maison, les fait rentrer, et les invite à se laver les mains.

- Tij laug, koj ntxuav tes noj mov	- Lave-toi les mains pour manger.
------------------------------------	-----------------------------------

On s'installe alors autour de la table, haute, étroite et longue comme une sorte de banc, qui est dressée le long de la cloison, côté montagne. Les places d'honneur sont au centre, du côté de la cloison. C'est le côté appelé "haut", le côté lui faisant face étant le côté "bas".

- Tij laug, los ped-os !	- Grand frère, viens ici en haut !
--------------------------	------------------------------------

Si un visiteur arrivait sur ces entrefaits, on se doit de l'inviter aussi, mais il est de bon ton pour lui de refuser une bonne dizaine de fois.

- Ntxoov, los noj mov-os !	- Ndzong, viens manger !
- Kuv tsis noj; nej noj xwb !	- Non pas moi; vous seulement !
- Noj mov, noj mov	- Mange, mange
- Tsis noj, tsis noj	- Non, non

On commence souvent par de l'alcool et des abattis servant d'appétifs. L'alcool est servi dans de petites tasses en bambou ou de grosses tasses en faïence, selon le cas. Si ce sont des tasses en bambou, elles circulent par trois à partir des deux extrémités de la table. On se tourne alors vers son voisin de gauche de qui on les reçoit, pour le remercier et lui dire qu'on va boire "à sa santé", puis vers son voisin de droite, en s'excusant "de boire avant lui". On fait cul sec avec les trois tasses, on les passe à son voisin de droite, et elles sont aussitôt remplies par le

préposé à ce service. Au contraire, si les tasses sont de faïence, chacun en est pourvu et y boit à sa guise à petites gorgées, se contentant de boire "à la santé" d'un chacun à la ronde, chaque fois qu'on prendra de l'alcool.

- | | | |
|--------------------------------|--|-------------------------------|
| - Tooj, kuv haus rau koj ! | | - Tong, je bois à la tienne ! |
| - Haus, haus ! | | - Bois, bois ! |
| - Txiv Ntxawm, haus tseg koj ! | | - Oncle, je bois avant toi ! |
| - Haus os ! | | - Je t'en prie ! |

La conversation a pu durer une heure. Les femmes, qui ne sont jamais admises à ces repas et ne mangent qu'après, servent alors le riz, le cochon ou le poulet, à l'aide de grosses calebasses, dans des bassines en émail. Le maître de maison offre alors des cuillers à ses invités qui font mine de refuser.

- | | | |
|------------------------------------|--|--|
| - Tij laug, muab diav noj-os ! | | - Prends cette cuiller pour manger ! |
| - Cia kuv mam muab kuv; khwv koj ! | | - Laisse-moi la prendre moi-même plus tard; tu te donnes trop de peine ! |

Tout en mangeant lui-même, le maître de maison veille à ce que chacun mange bien, et les petites manières recommencent.

- | | | |
|---------------------------|--|--|
| - Tij laug, noj tiag-os ! | | - Grand frère, mange vraiment (ne fais |
| - Aws, aws ! | | - Oui, oui ! /pas semblant). |

Une fois rassasié, on se lève alors sans attendre, pour laisser la place à ceux qui, peut-être, attendent leur tour, et l'on va s'asseoir vers le petit foyer. Le maître de maison, lui, restera jusqu'au départ du dernier convive, quitte à faire semblant de manger.

- | | | |
|---|--|---|
| - Txiv, ua tsaug mov ! Kuv tso diav, tsis tos nej noj ! | | - Père, merci pour le riz. Je pose ma cuiller; je ne vous attends pas, con- |
| - Noj tiag los mas ! | | - Mange bien, voyons ! /tinuez ! |
| - Kuv tsis tshaib plab. Kuv tsau plab lawm. | | - Je n'ai plus faim, je suis bien rassasié. |
| - Mas tso diav, tseem noj ntev. Koj txav ncig. | | - Bon, pose ta cuiller, mais, nous, nous continuons. Pousse-toi par là. |

Dans l'ambiance, un des invités peut recevoir à son tour, et l'on fait alors plusieurs repas de suite. On est tenu de se servir copieusement chaque fois, mais, si l'on ne peut plus manger, on remettra discrètement partie de son assiette dans le plat, et personne ne s'en offensera.

JE DEMANDE MON CHEMIN

(Kuv nug kev mus)

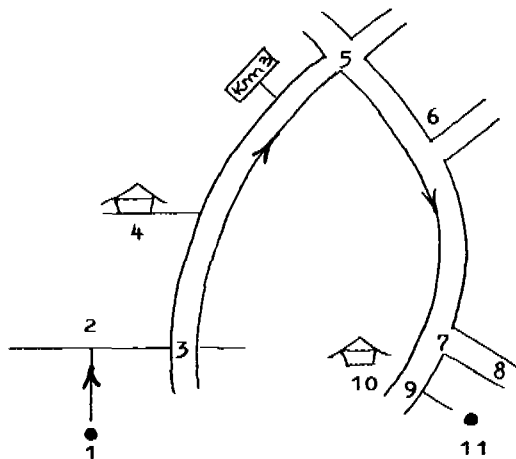

- | | |
|---|---|
| <p>- Yawg, mus txoj kev twg mus Khej Me ? Kuv yuam kev lawm.</p> <p>- Tsis ntshai, kuv qhia koj. Koj xub taug txoj kev me me no ntxiv (1), mas txog kev tshuam (2). Koj lem mus sab xis, koj yuav mus tshwm txoj kev loj (txoj kev tsheb). (3) Koj tsis txhob hla, koj cia li mus sab laug.</p> <p>- Ua li kuv yuav hla Los Xas, puas yog ? (4)</p> <p>- Tsis hla kuj tau. Koj mus ncaj qha tas zog xwb. Mus txog ntawm kis laus 3, mas</p> | <p>- Grand-père, quelle est la route pour aller à Khek Noy ? J'ai perdu mon chemin.</p> <p>- Ça ne fait rien, je vais t'indiquer. Tu continues d'abord à suivre ce petit chemin (1), tu arrives alors sur une jonction (deux routes qui se rejoignent) (2). Tu tournes à droite et tu débouches sur une grande route (voie routière) (3). Tu ne la traverses pas, mais tu tournes aussi - tôt sur la gauche.</p> <p>- Dans ce cas, je dois traverser Lomsak n'est-ce pas ? (4)</p> <p>- Ce n'est pas la peine. Tu vas sans cesse tout droit seulement. Tu arrives à la borne 3, tu la dépasses un</p> |
|---|---|

- dhau me ntsis, thiab muaj kev khaub lig (5). Koj ncaim mus txog ib txoj kev tshuam (6). Koj mus ncaj qha ntxiv, mus txog ntawm kev ncaim (7). Koj cia txoj kev nqes hav sab laug pov tseg (8), koj taug txoj nce toj sab xis (9). Koj thiaj li yuav ntsib Khej Me (10). Tsis nyuaj pes tsawg.
- Kuv mus xyuas tus tswj; koj puas paub nws tsev nyob qhov twg nyob hauv lub zos ?
 - Paub kawg, tub ! Lawv lub zos nyob pem qaum kev, tab sis koj txhob mus. Tus tswj tsev nyob nram qab ke ib lub xwb. Koj yuav pom ib txoj kev me me. Koj taug, thiab txog (11).
 - Lawv lub zos puas deb ?
 - Tsis deb tsis ze. Tej zaum, ob tee'v kev yuav txog.
 - Zoo, mas kuv mus.
 - Mus zoo, tub !

- peu, et tu trouves un croisement (5). Tu bifurques, et vas jusqu'à une jonction (6). Tu continues tout droit, et tu vas jusqu'à une bifurcation (7). Laisse la route qui descend sur la gauche (8), et prends celle qui monte sur la droite (9). Tu trouveras alors Khek Noy (10). Ce n'est pas difficile.
- Je vais voir le chef de village; saurais-tu où se trouve sa maison dans le village ?
 - Bien sûr, fiston ! Leur village est situé en contrebas de la route. N'y va pas. La maison du chef se trouve toute seule en contre-haut. Tu verras un tout petit sentier; suis-le, et tu y arriveras (11).
 - Leur village est-il loin ?
 - A distance raisonnable. Dans deux heures, tu dois y être.
 - Bon, eh bien, au revoir !
 - Bonne route, fiston !

(5) "Khaub lig" est le grand X en bois sur lequel les femmes préparent le fil de chanvre.

JE MARCHANDE LES PRIX

(Kuv nyom nqe)

- Tag kis no, kuv mus yuav ob peb qhov noj tom khw (kiab).
Kuv mus ntsib ib tug niag poj niam muag zaub thiab ntses.
Mas kuv nug nws tias :
- Zaub qhvv no, koj muag ua kis laus los muag tsheej lub ?
 - Muag tsheej lub xwb.
 - Ib lub mas koj muag npaum li cas ?
 - Cov me 1 bas, cov loj 2 bas.
 - Auj ! Ua cas kim ua luaj ! Cov me ua ib lub 50 rau kuv xwb los pos !
 - Tsis tau, tsis tau, vim khoom nce nqe ntxiv lawm !
 - Nqes me ntsis los mas ! Thov kom zam 75 xas tas xwb !
 - Kuv poob peev ne, tab sis yog koj yuav, mas ib lub 75 kuj xij !
 - Yog li ces kuv yuav ob lub. Ntawm cov ntses ne, ib kis laus li cas ?
 - Ib kis laus 7 bas.
 - Kuv yuav tus loj loj ntawd. Luj saib muaj pes tsawg kis laus.
- Ce matin, je vais au marché (id) acheter quelques choses à manger. En y allant, je rencontre une bonne-femme qui vend des légumes et du poisson, et je lui demande :
- Est-ce que vous vendez ces choux au kilo ou à la pièce ?
 - A la pièce seulement.
 - Alors, combien les vendez-vous à la pièce ?
 - Les petits 1 bath, les gros 2 baths.
 - Oh là ! Qu'est-ce que c'est cher ! Faites-moi les petits à 50 (satangs) la pièce, allons !
 - Impossible, Impossible, parce que les prix n'ont cessé d'augmenter.
 - Baissez un peu, voyons ! Je vous prie de me les céder à 75 satangs seulement !
 - J'y perds, mais puisque c'est vous qui m'achetez, alors tant pis, je vous les fait à 75.
 - Si c'est ainsi, je vous en prends 2. Et les poissons, combien sont-ils le kilo ?
 - 7 baths le kilo.
 - Je vais prendre ce gros. Pesez-le moi pour voir combien il fait.

- Muaj ib kis laus ib khis.
 - Zoo, yuav thiab. Aj ! Koj puas muaj nyiaj me, vim kuv muaj ib daig ib puas xwb ?
 - Tsis muaj; kom mus pauv tom lawv.
 - (Tom lawv) Thov txim, Txiv Ntxawm, koj puas muaj nyiaj me ? Kuv muaj ib daig ib puas xwb. Kuv xav tau 9 daig 10 bas, 1 lub (txiaj) 5 bas, thiab 5 lub 1 bas.
 - Saib puas muaj ... Tau kawg ... Saib puas raug.
 - Raug kawg. Ua tsaug ntau, Txiv Ntxawm !
 - Tsis ntshai, tsis ntshai.
 - (Tom tus poj niam qub) Tau lawm. Mas ... 7 bas thiab 75 xas tas ob zaug ua 8 bas 50, puas yog ? Kuv muab 10 bas rau koj, mas koj ntxiv 1 bas 50 xas tas rau kuv.
 - 1,100 kg.
 - Bien, je le prends aussi. Ah ! Est-ce que vous auriez de la monnaie, car je n'ai qu'un billet de 100 ?
 - Non; il faut que vous alliez faire de la monnaie chez les autres.
 - (Chez les autres) Pardon, Oncle, est ce que tu aurais de la monnaie ? Je n'ai qu'un billet de 100. Je voudrais 9 billets de 10 baths, 1 pièce de 5, et 5 de 1.
 - Voyons voir ... Si, ça va ... tiens regarde si le compte y est.
 - Le compte y est. Merci infiniment, Oncle !
 - Ça ne fait rien.
 - (Chez la première femme) Ça y est. Alors voyons, 7 baths plus 2 fois 75 satangs ... ça fait 8,50 baths, n'est-ce pas ? Je vous donne 10 baths, alors rendez-moi 1,50 bath.
-

OPPOSES

zoo phem	bon mauvais	tiaj ntxhab	plat abrupt
qab phem	délicieux à mauvais goût	kheej pluav	sphérique aplati
zoo nraug zoo nkauj phem	élégant (garçons) joli (filles, choses) vilain	yeej xwm fab xwm meem	rond carré
rog, puv yuag	gras maigre	ncaj nkhaus khoov	droit sinueux courbé
laus hluas	âgé jeune	ntse npuv	coupant émoussé
hlob yau	aîné cadet	ntse hau twm hau	pointu arrondi
ntse ruam	intelligent sot	khoob txha	creux (bois ou plein collier)
nplua nuj pluag	riche pauvre	khov (txawj tawg)	solide fragile
deb ze	loin près	tawv muag	dur mou
siab qes (qis)	haut bas	mos ntxhib	doux rugueux
tob ntiav	profond peu profond	kub no	brûlant froid
dav nqaim	large étroit	sov txias	chaud frais
ntev luv	long court	huv qias neeg	propre répugnant (fort)
loj me	gros petit	ntshiab nro	pur trouble
hnyav sib	lourd léger	tshiab qub	neuf vieux
tuab nyias	épais mince	ntsiag to nrov	silencieux bruyant

daw tsuag	salé fade	nyeg qus	domestique sauvage
qab zib iab qaub	sucré amer acide	nyuaj yooj yim	difficile facile
kim pheej yig	cher bon marché	tseem cuav	vrai, pur faux
ti sib	dense épars	qeeb sai, nrawm	lent rapide
fab do	broussailleux nu, chauve	lig ntxov	tard, en retard tôt, en avance

en composition avec siab

siab zoo " phem " dub	gentil méchant "	siab hnyav " sib	lent à obéir docile
siab hlob	aux désirs déme- surés	siab ncaj " nkhaus	droit fourbe
siab dav " nqaim	large mesquin	siab tawv " muag	inflexible mou
siab ntev " luv	patient impatient	siab kub " txias	zélé, ardent froid
siab loj " me	courageux découragé	siab ti siab fab	avare tourmenté

COULEURS

dawb dawb paug	blanc blanc étincelant	ntsuab	vert
dub dub nciab dub hnyoo	noir noir foncé noir anthracite	daj daj rhob daj zem ziv	jaune jaune or jaune pâle
liab liab ploog liab doog	rouge rouge vif rouge foncé	txiv kab ntxwv	orange
liab paj yeeb	rose	nyiaj	argent
xiav xiav tsaus	bleu bleu marine	kub	or
		txho	gris cendre

ANATOMIE

<u>Externe</u>			
(lub) cev	le corps	(tus) gau	le pénis
(lub) taub hau	la tête	(lub) plhaub noob	la bourse
(txoj) plaub hau	les cheveux	(lub) noob qes/qes	les testicules
(lub) hauv pliaj	le front	(lub) pim, paum	le vagin
(lub) hauv xaws	la fontanelle	(daim) di paum	les lèvres
(lub) ntsej muag	le visage	(lub) caj tw, pob tw	les fesses
(lub) qhov muag	les yeux	(lub) qhov quav	l'anus
(lub) ntsiab muag	la pupille	(txhais) ceg	la jambe
(txoj) plaub muag	les cils, sourcils	(txhais) ncej puab	la cuisse
(tus) caj ntswm	le nez (entier)	(sab) puab tais	l'aîne
(lub) qhov ntswg	le nez (trous)	(lub) hauv caug	le genou
(lub) pob ntseg	les oreilles	(txhais) caj hlaub	jambe inférieure
(lub) taub ntseg	les lobes	(lub) plab hlaub	le jarret
(lub) plhu	les joues	(lub) roob hlaub	l'avant de la jambe
(lub) qhov ncauj	la bouche	(lub) pob taws	la cheville
(daim) di ncauj	les lèvres	(txhais) ko taw	le pied
(cov) pos hniav	les gencives	(lub) luj taws	le talon
(tus) hniav	les dents	(lub) xib taws	la plante des pieds
(tus) nplaig	la langue		
(lub) qa	le fond du gosier		
(lub) pob tsaig	le menton		
(lub) caj dab	le cou	(thooj) paj hlwb	la cervelle
(lub) caj qwb	la nuque	(sab) thooj ntsws	les poumons
(lub) caj pas	la gorge	(lub) plawv	le cœur
(lub) xub ntiag	devant du corps	(lub) siab	le foie
(lub) nraub qaum	arrière, le dos	(tus) po	le pancréas
(lub) hauv siab	la poitrine	(lub) txiav	la rate
(lub) mis	le sein	(cov) kua tsib	la bile
		(lub) raum	le rein
		(txoj) hnyuv	les intestins
		" dawb	" petits
		" dub	" gros
(lub) xub pwg	les épaules	(lub) tsev me nyuam	l'utérus
(txhais) caj npab	le haut des bras	(lub) zais zis	la vessie
(lub) qhov tsos	l'aisselle		
(lub) luj tshib	le coude	(txoj) leeg	les nerfs
(txhais) tes	la main	(txoj) sawv	les tendons
(lub) qaum tes	le dos de la main	(txoj) hlab ntsha	les veines
(lub) xib teg	la paume	(cov) ntshav	le sang
(tus) ntiv tes	le doigt	(cov) nqaij	la chair
(tus) ntiv xoo	le pouce	(tus) pob txha	les os
(tus) rau tes	l'ongle	(cov) hlwb	la moelle
		(lub) khauj khaum	le squelette
		" taub hau	le crâne
(lub) duav	la taille	(tus) txha caj qaum	la colonne verté -
(lub) puj ntaws	le nombril	(tus) tav	les côtes /brale
(lub) plab	le ventre	(lub) puab tsaig	les mâchoires
(lub) plab mog	le pubis		

Interne

MEDECINETomber malade

mob	être malade
"	avoir mal à
ua (mob)	faire une crise de
tus mob	une maladie
tus mob loj	" grave
tus mob me	" légère
tus mob txawj kis	" contagieuse
muaj keeb mob	avoir une hérédité
ib phaum mob	une épidémie
raug (tes)	être blessé à

A l'hôpital

tus kws tshuaj	le médecin
poj niam kho mob	l'infirmière
tsev kho mob	hôpital
mus xyuas ..	aller consulter

Oscultation

saib	examiner
pw saum txaj	s'attendre sur table
pw ntseev tiaj	" sur le dos
pw ua ntsais	" sur le côté
pw khvb rwg	" sur le ventre
ntsuas kub	prendre température
saib mem tes	prendre le pouls
mem tes tsis dhia	le pouls est faible
plawv tsis dhia	le cœur ne bat pas
ua pas	respirer
téo zis	uriner
npo zis	se forcer à uriner
rua (qhov ncauj)	ouvrir (bouche)

Symptômes

kub ce(v)	avoir la fièvre
kub lug	faire forte fièvre
nkees nkees li	se sentir faible
qaug zog	" "
yug	être maigre

tshee tshee

no no

tawm hws

ceeb nkaus

quaj

ntsaj

mob taub hau

dias "

taub hau nphau

qaub ncaug

hnoos qeev

nti qaub ncaug

nto "

ua npuas ncauj

ntsos

txham

los ntswg

hnoos

xeev siab

ntuav

nchi plab

tsam plab

lawv plab

raws plab

cem plab

tso zis hmo ntuj

zis lav

txeeb zig

di paum ntse

o

txhav (caj dab)

raug (muv) plev

khaus (caj qaum)

kxawb

sawv pob

pob txhab po

sawv liam txwv

mob pob txha

mob sawv duav

tu leeg

tu sawv

caus yaum

los ntshav

"

trembler

avoir des frissons

suer

avoir des spasmes

pleurer

gémir

avoir mal à la tête

" "

la tête tourne

salive, bave

crachat

baver

cracher

faire de l'écume

avoir le hoquet

éternuer

nez qui coule

tousser

avoir des nausées

vomir

avoir ballonnements

" "

avoir dysenterie

" "

être constipé

faire pipi au lit

" "

a. rétention urine

vagin irrité

enfler

(cou) raide

se faire piquer

démanger (dos)

se gratter

faire des boutons

" purulents

" une pelade

mal articulations

mal aux reins

avoir une crampe

" "

a. fourmillements

saigner

faire hémorragie

Diagnostic

mob khaub thuas txhaws ntswg mob txia	avoir la grippe rhume de cerveau avoir un goitre
mob ntsws " "	être tuberculeux avoir bronchite faire coqueluche
mob plab cab " cab vaim " cab cua nab " cab pluaj	avoir des vers " petits vers " ascaris " ténia
mob kem plab " plab kem mob plab hlauv mob thoob tshaj	faire étranglement " /intestinal faire une hernie " dans la bourse
txeeb zeb txeeb zig mob kas cees " cas " yeeg " qhe	avoir des calculs faire une cystite maladie vénérienne " " " " faire une vulvite
mob ntaws xua mob laug mob ntxhia	urticaire rhumatismes " articulaires
mob npaws mob dab tub nkeeg ua daus no mob qhua taum mob qhua maj mob qhua pias mob qoob	avoir la malaria " " faire une crise de faire une varicelle faire une varicelle faire une rougeole " "
mob ruas mob aws mob vwm	avoir la lèpre peste, choléra folie, rage

Fractures, foulures

lov pob txha qis (tes) txhawj (tes)	faire une fracture se fouler (la main) avoir luxation à
---	---

Plaies

lub qhov txhab " nqawm caws pliav lub rwj siav paug cov kiav txhab tuav kiav tus ntshiv ntoo sawv hlwv doog ntshav	la plaie " est cicatrisée cicatrice le furoncle est mûr le pus les croutes se couvrir de crou l'écharde /tes avoir une ampoule se faire un bleu
---	--

Infirmités

lag ntseg ruam " dig muag tuag tes tuag tav qaug dab peg vwm	sourd muet simplet aveugle paralysé (polio) épileptique fou
--	---

Maternité



ooj khaub ncaws xeeb muaj me nyuam nyob hauv plab suab me nyuam nchuav cev " me nyuam ua zaj mob yug lub dej pluam pom qhov muag lub tsho me nyuam poob txiav txoj hlab ntaws yug ko taw ua ntej nyob nruab hlis	avoir ses règles concevoir être enceinte " faire fausse-couche " rentrer en travail accoucher perdre les eaux voir naître perdre le placen- ta couper le cordon ombilical faire un siège être dans 1er mois après accouchement
--	--

Une plante

(lub) noob	la graine
ua kaus	germer
tawm tuaj	sortir
txhawv	apparaître
tuaj	pousser
hlob tuaj	grandir
ua ib tug yub	faire un plant (bon à repiquer)
nqus yas	former une tige
tuaj haus	bourgeonner
nthuv paj	ouvrir des fleurs
txi txiv	porter des fruits
ua hnab	faire un épi
ua plab nab	"

lub hnab (épi)	
cov rev (grappe) ..	
daim nplooj (feuille)	
tus kav (tige)	
lub noob (graine)	
tus cag (racine)	
lub lauj pwm (tubercule)	

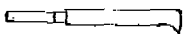
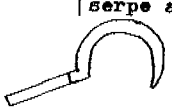
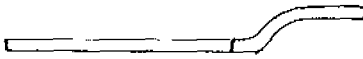
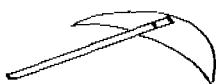
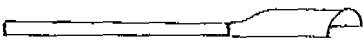
Instruments

cov twj ua teb	outils	
rab txuas	serpe à bec	
rab liag	faucille	
rab riam tws	longue serpe	
rab hlau tshav	houe en éventail	
rab hlau	houe	
rab duav hlau	pelle	
rab pav txhwj	bêche	
rab tuam txhob	bêche à creuser	
" taum txhob	des trous étroits	
rab hlau kub twm	pioche	
rab choj txhwj	pic	
rab sua nroj	râteau	
rab vuv	lame à moissonner	
rab taus	hache	
tus ntsia tsuas	coin	
rab voom	charrue	
rab khais	soc	

TRAVAUX DU BOIS ET DU FER

<u>Travaux</u>		<u>Outils</u>	
ntaus	marteler, clouer	(cov) twj	outils
muab ciaj tais	pincer, coincer	(rab) rauj	marteau
kaw	scier	(rab) ciaj	tenailles, pinces
laum	percer, vriller	(rab) qhib ntsia	tournevis
laum qhov	percer un trou	(rab) kaw	scie
txiav	couper	(rab) laum	tarière, vilebrequin
tshav	raboter, gratter	(rab) txiab	ciseaux
ntsia	planter, piquer	(rab) txhaum	burin, ciseau à bois
	(un clou, un coin)	(rab) pheej tshav	rabot
zawm	serrer	(tus) ntsia hlau	clou
daws	desserrer, détacher	(tus) ntsia ntoo	cheville
khi	attacher	(tus) laum hlau	vis
txuas	abouter, joindre	(tus) ko	manche
tse	dresser	(lub) foob xab	forge
		(lub) thaij	enclume

CEREALES - LEGUMES - FRUITS

<u>Céréales - cultures</u>			
qoob loo	céréales	dib	concombre
nplej	riz sur pied	dib pag	melon
txhuv	riz décortiqué	qos	pot. de terre douce
mov	riz cuit	qos yaj ywm	pomme de terre
mov nplaum	riz gluant	qos ntoo ntug	tapioca
pob kws	maïs	nteuag xyoob	pousse de bambou
mov kuam	maïs cuit	laum huab xeeb	cacahoute
kab tsib	canne à sucre	qhiav	gingembre
pias	millet	dos	oignon
yeeb	opium	qij	ail
		txiv qaub	citron
		kua txob	piment
<u>Légumes</u>		<u>Fruits</u>	
zaub	légumes	(lub) txiv ntoo	fruit
zaub ntsuab	légumes verts	txiv zuaj	pomme
zaub txhwb	espèce de persil	txiv duaaj	pêche
zaub pob	chou	txiv khawb	espèce de prune
zaub qhvw	chou-pomme	txiv kab ntxav	orange
zaub paj	chou-fleur	txiv tsawb	banane
zaub ntug	betterave	kuam tsawb	une main de ..
zaub lauj pwm	navet	tau tsawb	un régime de ..
taum	pois, haricots	txiv puv luaj	ananas
taum mog	petits pois	txiv plaws ploom	noix de coco
taum pauv	haricots	txiv taub ntoos	papaye
taum hlab tsho	haricots longs	txiv txhais	mangue
taub twg	courge verte	txiv cuab thoaj	goyave
taub dag	citrouille jaune	txiv plab nyug	jacquier
taub hwb	cucurbitacée	txiv lws zoov	pamplemousse
lws	aubergine verte	txiv leev cis	linchi
lws suav	tomate		

CUISINE

<u>Cuisine</u>		<u>Vaisselle</u>	
ua noj	faire la cuisine	(cov) twj taig	vaisselle
ua siav	faire cuire	(rab) diav	cuiller
siav	cuit, mûr	(rab) diav hmuv	fourchette
hau (zaub)	bouillir (tr.)	(rab) riam	couteau
rhaub dej	bouillir de l'eau	(lub) khob	verre
" (zaub)	réchauffer (tr.)	(lub) pib txwv	tasse en bambou
dej npau	l'eau bout (int.)	(lub) taia	assiette
dej xiv	l'eau chante	(lub) phaj	id plus gros, plat
tsaws	laisser mijoter	(lub) phaj tsum	plateau à riz
kib (mov)	frirer	(lub) tais phiab	cuvette à riz
nthee (qe)	passer à la casserole	(lub) ntim	bol à riz, coupe
txhaub (dej, kua)	ajouter (de l'eau)	(lub) taub	grosse cuiller
ci	griller sur braise	(lub) tshob	(calebasse)
ncu	" à côté du feu	(rab) duav	louche (calebasse)
txhiab	" sur le feu	(lub) sab cib	stapule en bois
ziab	" au soleil	(lub) lau j kaub	passoire
cub	cuire à la vapeur	(lub) han	casserole, marmite
tsau (txhuv)	faire tremper	(lub) yias	couvercle
zawv	rincer, laver	(lub) tsu	poêle
tsi (kua zaub)	sortir eau, écumer	(lub) pau tsu	marmite en fonte
npou (txhuv)	égoutter à la pas-	(lub) tog tsuav	étuveur en bois
tsob (taum)	égoutter /soire	(lub) lam hwj	grille du fond
tsuav	hacher	(lub) plhuaj taub	planche à hacher
txhoov	couper en morceaux	(lub) thoob	bouteille
npaws	couper en tordant	(lub) hub	théière
xyaw	mélanger	(lub) qhov txos	gourde (calebasse)
tim	id, pour liquides	(lub) qhov cub	seau
tuav (txhuv)	piler	(lub) ncej cub	jarre
saj	goûter	(lub) txee	le gros four
noj qab	être délicieux		le petit foyer
xis	aimer (le goût)		trépiéd
			étagère à vaisselle

DISPOSITION DE LA MAISON

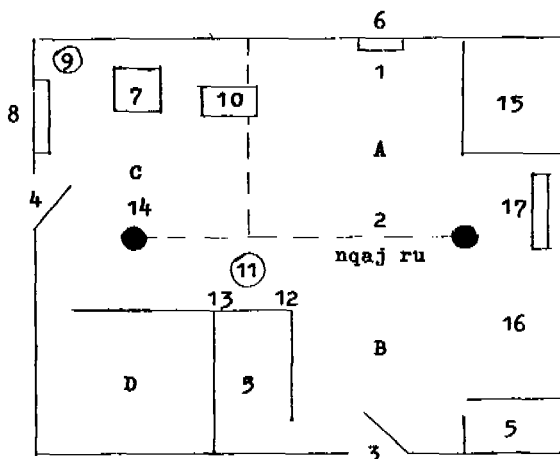

- | | |
|------------------------------------|--|
| lub tsev | - la maison |
| lub vaj, lub loog | - la cour, le 'jardin |
| sab phab ntse | - le mur, la cloison |
| lub qhov rooj | - la porte |
| lub chav, lub kem tsev | - la pièce (mots peu usités) |
| A <u>plaj</u> - tsev plaj | - partie centrale de la maison |
| lub nruab plaj | - centre de cette partie (où l'on tue |
| lub nruab plaj | le cochon au cours des chamaneries) |
| lub hauv plaj | - le haut de cette partie (où s'assied |
| (ua neeb tom hauv plaj) | le chaman en service) |
| 1 pem hauv plaj | - en haut de cette partie centrale |
| 2 nram qab plaj | - en avant de cette partie centrale |
| B <u>tag</u> - tsev tag | - entre partie cent. et porte principale |
| (muaj 2 tog : tog tag tog txuas) | - (une maison a deux extrémités) |
| (nyob tom tag) | - (se trouver dans cette partie) |
| 3 lub qhov rooj tag | - porte principale |
| C <u>txuas</u> - tsev txuas | - partie gauche, servant de cuisine |
| tog txuas | - " " " |
| (nyob tom txuas) | - (se trouver dans cette partie) |
| 4 lub qhov rooj txuas | - porte secondaire, s'il y en a une |
| D lub paim | - chambre du maître (peu usité) |
| 5 lub <u>txaj</u> | - chambres des jeunes (litt. le "lit") |
| 6 daim Xwm Kab | - autel de Xwm Kab (face à porte princ.) |
| lub thaj ua neeb | - autel du chaman |

- | | | |
|----|---|---|
| 7 | lub qhov txos | - gros four |
| 8 | lub txee | - étagère à vaisselle |
| 9 | lub dab lug | - auge pour recueillir les restes |
| 10 | lub rooj noj | - table à manger |
| 11 | lub qhov cub | - petit foyer |
| 12 | lub qab txiag
(zaum nram qab txiag) | - banc derrière ce foyer
(s'asseoir à ce banc) |
| 13 | lub qab cub
(pw nram qab cub)
lub tsuav ntxaij
lub nthab | - partie entre foyer et chambre
(dormir à cette endroit)
- étagère à grain au-dessus du foyer
- le "grenier" |
| 14 | tus ncej tas (ou tag) | - piliers, siège des esprits |
| 15 | lub txhab, lub phaww | - grenier (ou panier) à grain |
| 16 | lub txaj qhuas | - lit pour hôtes masculins |
| 17 | lub qhov cos | - pilon à riz |

STRUCTURE DE LA MAISON

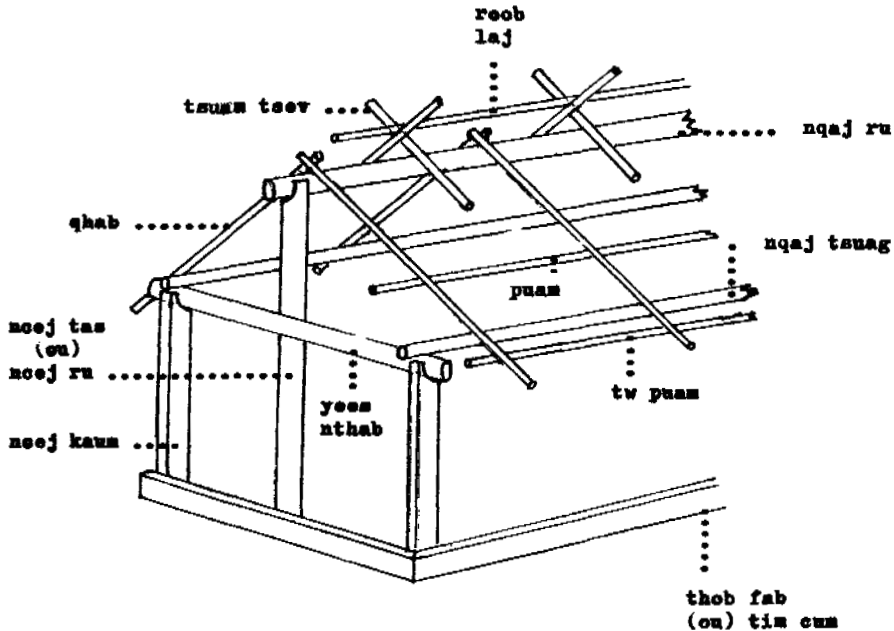

lem ceeb : deux grands bambous en croix sous chaque pente du toit. (Non représentés ici).

CROYANCESCulte

ua dab	rendre culte
	aux esprits
ua yawg dab	" aux ancêtres
ua Ntuj	" au Ciel (Dieu)
ntseeg	croire
txiav dab	rompre avec esp.
hlawv dab	"
txi dab	offrir sacrifice
laig dab	offrir nourriture
cev	offrir en général
txim	offrande

Légendes

dab neeg	légendes
Ntuj	le Ciel, Dieu
Yawm Saub	le-Vieux Shao
raug teb tsim los	créer la terre
Nkauj Ntsuab	première femme
Nraug Nas	premier homme
Siv Yis	premier chaman
khoo tsua	grotte de Siv Yis

Esprits mauvais

dab	esprit en général
dab qus	esprit sauvage
dab phem	esprit mauvais
Ntxwj Nyug	leur chef
Ntxwj Nyooq	"
Vij Sub Vij Sw	esp. des accidents
Vij Dub Vij Doog	" "

Esprits domestiques

dab vaj tse(v)	esprit domestique
Xwm Kab	" des richesses
Txhiaj Meej	" sur porte prin.
Dab Roog	" dans la chambre
dab ncej ru	" sur poutre faiti
dab yeas nthab	" sur pilier /ere
dab qhov txos	" dans le four
dab qhov cub	" dans le foyer

Esprits auxiliaires

dab neeb	esprit auxiliaire
qhua neeb	"
Txoov Vaj Neeb	leur roi
Leej Nkaub	un grand chef
Txheej Xeeb	"

L'homme

tus plig	esprit vital, âme
tus ntsuj	"
" duab	" (ombre)
" qaib	" (poule)
" nyuj	" (bœuf)
qaug plig	se sentir mal
poob plig	perdre un esp.vit.
raug dab	avoir un mau.esp.
thawj thiab	se réincarner
fab lwm tiam	existence future
yaj ceeb	ce monde
yeeb ceeb	monde invisible

Accessoires

cwj dab cwj yaig	accessoires
lub thaj	l'autel
tus nees	le banc
rab triab	les "ciseaux"
lub tswb	la clochette
daim thi hauv	le voile
rab riam	le poignard
lub nruas	le gong
txwm kuam	paire de cornes
daim ntawv	papier rituel
ntshuas ntawv	grappe de papier
tus xyab	encens

Services avec chaman

ua yeeb neeb	avoir recours à Neng
ua tshuaj	soigner par esprit
tus txiv neeb	le chaman
tus niam neeb	la chamane
neeb tshoj	les esp. inspirent

ntxooj neeb	être possédé par
ua neeb	faire chamannerie
tsahee	entrer en transe
dhia rooj	sauter sur banc
txheev neeb	appeler les Neng
nce yeeb ceeb	monter monde inv.
taug neev	suivre les traces
thaiv tus plig	barrer l'esp.vit.
hloov tus plig	troquer "
txhiv tus plig	récupérer "
nqes yaj ceeb	redescendre
ua neeb leej	réussir chamannerie
ib thaj neeb	un service

tus hwj	l'assistant
ntaus nruas	battre le gong
hlawv ntawv	brûler papier rit.
zes ryab	allumer encens
hwj txiv neeb	guider le chaman
tsuag dej	souffler de l'eau
laub xyooj tswb	apporter le cochon
laub xyooj cib	apporter le poulet
tua npua	tuer le cochon
so txiv neeb	essuyer le chaman
pe txiv neeb	se prosterner

Différents services

ua neeb saib	service pour voir
ua neeb kho	" pour guérir
1a neeb kho tsev	" guérir maison
1a neeb sau sub	" chasser Shou
1a neeb leej	" prolonger vie
1a neeb fab laj	" pour un vieux
1a neeb tsa ntsuj	" fortifier l'âme
1a neeb koos plig	" réunir les âmes
1a neeb tso plig	" libérer l'âme
1a neeb noj 30	au Nouvel An
1a neeb los	"
hia mos caum	danse pour tasser
hia muas caum	le chemin des esp.

Services sans chaman

ua yaj neeb	faire sur terre
hu plig	appeler esp. vit.
ntaus kuam	jeter les cornes
saib qaib	osculer poulet
" nplaig qaib	" sa langue
" taw qaib	" ses pattes
" ceg qaib	" ses cuisses
" qhov muag	" ses yeux

Magie

ua khawv koob	faire de la magie
dhia hluav taws	sauter dans le feu
yaim hlau	lécher fer rouge
noj lam hwj	manger du verre
haus kua mis	boire lait de fem.

Funérailles

pam tuag	faire funérailles
nyiaiv tuag	pleurer sur morts
txiv xaiv	chant au mort
qhuab ke	enseigner le mort
hiab nees dab	faire la civière
lub hleb	le cercueil
mem qua ntxa	choisir lieu tombe
zais	enterrer
xiv plig	ser. 8 jours après
tso plig	service de 1 mois
	à 1 an après
ua nyuj dab	service 4 ou 5 ans
	après

Interdits

caiv tsev	sur la maison
caiv nthab	sur le grenier
caiv nqaij	sur la viande

MOTS PAIRS

Le hmong étant une langue monosyllabique, on peut s'exprimer de façon très brève, trop brève même quelquefois, aussi pour embellir le langage, va-t-on doubler le mot ou l'expression courante par un mot ou une expression similaire en sur-charge. C'est ce que nous appelons ici les "mots pairs" (lus ua txwm).

Certains mots pairs se complètent, en ce sens qu'ils élargissent le sens ou lui donnent une signification légèrement différente (ainsi "noj" (manger) + "haus" (boire) = "subsister"). Mais d'autres se répètent sans rien ajouter au sens (ainsi "txhij" (complet) + "txhua" (complet) = "complet"), au point que, souvent, l'un des deux mots ne semble avoir été forgé que pour faire paire, et ne peut être employé seul (ainsi "ki" ne peut-il s'employer que dans l'expression "tub ki" = les enfants).

L'importance des mots pairs est considérable en poésie (chants, services de chamannerie ..), et leur emploi est toujours très apprécié dans un langage qui se veut relevé. On aura donc avantage à en utiliser, et nous en avons pour cela choisi quelques-uns parmi les plus courants.

noj, haus (manger, boire = subsister)

Kev noj kev haus zoo li cas ?	- Comment vivez-vous ?
Kev noj kev haus nyuaj heev	- La vie est dure.
Ua noj ua haus	- Gagner sa vie.
Tsis muaj noj tsis muaj haus	- Il n'y a rien à manger.

tshaib, nqhis (avoir faim, avoir soif = être affamé)

Kev tshaib kev nqhis	- La famine.
Tuag tshaib tuag nqhis	- Mourir de faim.

lag, luam (--- , commerce)

Ua lag ua luam	- Faire du commerce.
Cov tub lag tub luam	- Les commerçants.

tsov, rog (--- , guerre)

Kev tsov kev rog tu	- La guerre s'arrête.
Ua tsov ua rog	- Faire la guerre.
Khiav tsov khiav rog	- Fuir la guerre.

kab, kev (ligne, route = rites, cérémonies)

- Saib kab tshoob kev kos - Superviser les rites des nocés.
 Saib kab mob kev tuag - Superviser les funérailles.

tshoob, kos (noces, ---)

- Ua tshoob ua kos - Célébrer des nocés.
 Noj tshoob noj kos - " " "

tub, kiv (fils, --- = enfants)

- Muaj tub muaj ki - Avoir des enfants
 Luag tub luag ki - Les enfants des autres.

poj, sev (femelle, tablier de femme = femme)

- Luag poj luag sev - Les femmes des autres.
 Deev luag poj luag sev - Forniquer avec la femme du prochain.
 Zes luag poj luag sev - " " " "

poj niam, tub se (la femme et les enfants)

- Coj poj niam tub se mus - Prendre sa femme et ses enfants.

roj, ntshav (graisse, sang = le meilleur de sa chair)

- Kuv yog koj roj koj ntshav - Je suis chair de ta chair.
 Lawv ua peb roj peb ntshav - Ils sont notre chair.

vaj, tsev (le jardin, la maison)

- Xov vaj xov tsev - Clôturer un jardin.
 Tshawb vaj tshawb tsev - Fouiller une maison dedans et dehors.

zej, zos (--- , le village)

- Lub zej zog - Le village.
 Nyob ua zej ua zos - Vivre en villages.
 Ncig zej ncig zos - Faire le tour des villages.

ntuj, teb (le ciel, la terre = l'univers)

- Tswv ntuj Tswv teb - Le Maître de l'univers, Dieu.
 Ncig ntuj ncig teb - Parcourir ciel et terre.

liaj, teb (rizières inondées, champs secs)

- Muaj liaj muaj teb - Avoir des champs.
 Ua liaj ua teb - Faire les champs.
 Nyob nruab lai nruab teb - Vivre dans les champs.
 Mus saib liaj saib teb - Aller voir ses terres.
 Thov liaj thov teb - Réclamer des terres.

qoob, loo (céréales, ---)

Ua qoob ua loo - Faire des céréales.

xyoob, ntoo (bambou, arbre)

Muaj xyoob muaj ntoo - Il y a des arbres.
Hnub tsib, Ntuj ua xyoob ua ntoo - Le cinquième jour, Dieu fit les plantes

zeb, tsua (pierre, roche calcaire)

Teb chaws txawm toj zeb tsuas - Le pays est tout en roches.
Roob zeb roob tsuas - Montagnes rocheuses.
Pob zeb pob tsuas - Roches calcaires.

toj, pes (pente, montagne)

Hauv toj hauv pes - Les sommets.
Hla hauv toj hauv pes - Traverser les montagnes.
Teb chaws nce toj nce pes - Le pays est montagneux.
Nce toj roob hauv pes - Gravier les montagnes.
Zuag toj zuag pes - Parler à tort et à travers.

nom, tswv (chef, propriétaire = chef)

Ib tug nom tswv - Un chef.
Ua nom ua tswv - Etre chef.

tub sab, tub nyiag (voleur, id)

Ua tub sab tub nyiag - Etre un voleur.

tub nkeeg, tub nkuav (paresseux, ---)

Ua tub nkeeg tub nkuav - Etre paresseux.

qav, num (--- , travail)

Ua qav ua num - Travailler.
Muaj qav muaj num - Avoir du travail.

koob, hmoov (mérite, chance ou destin)

Tau koob tau hmoov - Obtenir des mérites, être béni.
Muaj koob muaj hmoov - Etre un homme de mérite.

ntaub, ntawv (tissu, papier)

Ua paj ntaub paj ntawv - Faire des broderies, des décorations.
Ua ntaub ua ntawv - Faire une lettre.

ris, tsho (culottes, chemise = habits, vêtements)

Ib ce ris tsho - Un costume.

cuab yeej, cuab tam (biens de famille)
cuab yeej, tuam treem

Muaj cuab yeej cuab tam - Avoir des biens.

neeb, yaig (esprits neeb, ---)

Ua neeb ua yaig - Faire des services chamaniques.

dab, qhua (esprits, hôte = esprits bienfaisants)

Ua dab ua qhua - Vénérer les esprits.

nyiaj, txiaj (argent, pièce)

Muaj nyiaj muaj txiaj - Etre riche.
 Nkim nyiaj nkim txiaj - Gaspiller l'argent.

nyiaj, kub (argent. or = métaux précieux)

Coj nyiaj coj kub - Porter des bijoux.
 Ntim nyiaj ntim kub - Vaisselle précieuse.
 Ts'im txiaj dua nyiaj dua kub - Plus précieux que l'or et l'argent.

tooj, hlau (cuivre, fer = métaux ordinaires)

Nruas tooj nruas hlau - Tambour de métal.
 Ntaus tooj ntaus hlau - Forger.
 Kws tooj kws hlau - Forgeron.

tes, taw (main, pied = membres)

Mob tes mob taw - Avoir mal aux membres.
 Kes tes kes taw - Gratter des quatre pattes.
 Nkaum tes nkaum taw - Rester à ne rien faire.
 Npuaaj tes ntaug taw - Battre des mains et frapper des pieds.
 Pw nrhab tes nrhab taw - Dormir bras et jambes étendus.
 Pab tes pab taw, Koom tes koom taw - Se passer un coup de main.
 Ua kub tes kub taw (rau peb noj) - S'activer (à nous nourrir).
 Tuag tes tuag taw - Etre paralysé des membres.

siab, ntaws (foie, poumons = centre des sentiments)

Nplooj siab nplooj ntaws - Viscères.
 Mob siab mob ntaws - Etre vexé.
 Ua ib lub siab ib lub ntaws - N'être qu'un seul cœur.

ngaij, nas (viande, rat = petit gibier)

Mus tua ngaij tua nas - Aller à la chasse (du petit gibier).

ngaij, caww (viande, alcool = mets de choix)

Noj ngaij haus caww - Festoyer.

mob, nkees (malade, faible = être malade)

- Muaj mob muaj nkees - Il y a des maladies.
 Raug sab mob sab nkeeg - Tomber malade.

ploj, tuag (se perdre, mourir = mourir)

- Raug kev ploj kev tuag - Trouver la mort.

nkhaus, nkheev (tordu, ---)

- Ua nkhaus ua nkheev - Faire des zig-zag.
 Mus ua nkhaus ua nkheev - Aller en zig-zag.
 (ou, nkhuas niv nkhaus nom

ncaj, ncees (droit, ---)

- Ua ncaj ua ncees - Agir avec droiture.
 Siab ncaj siab ncees - Etre droit (moralement)
 Tes tsis ncaj tsis ncees - Etre maladroit.

ciaj, tuag (être en vie, être mort)

- Ua ciaj ua tuag - A mort.
 Ob tug dev sib tog keev ciaj keev tuag - Les deux chiens se battent jusqu'à ce que l'un creve.

dog, dig

- Ua dog dig - Faire vaille que vaille.
 Mal se conduire.
 Ua dog ua dig - " "
 Kawm dog kawm dig - Etudier vaille que vaille.

txhij, txhua (complet, complet)

- Paub txhij paub txhua - Tout savoir.
 Noj txhij noj txhua - Avoir mangé de tout.
 Hu kom txhij kom txhua - Les appeler au complet.

txhia, txhia (tous)

- Txhia leej txhia tus - Tous.
 Txhia qhov txhia chaw - Partout.
-

PROVERBES

Un proverbe est appelé "un morceau de langage fleuri" (zaj paj lug). Il peut comporter un nombre égal de pieds, ou des rimes, et dans ce cas nous les avons soulignées. Il comporte deux membres de comparaison, le premier n'ayant parfois aucun rapport avec le second. En faisant rime avec ce dernier, il en renforce pourtant l'idée. Le procédé est classique dans la poésie.

Ces proverbes sont souvent introduits par les mots : "Luag hais tias ..." = "Comme on dit ..."

- Sur les femmes, les hommes, les vieux, les parents, les enfants, les orphelins, la famille, les chefs.

1 - Poj niam tso zis tuav ceg ris
Hais lus tsis kav peb tag kis

Pour uriner les femmes relevent une jambe de pantalon, (1)
Et ce qu'elles disent ne dure pas trois jours.
(Les femmes parlent pour ne rien dire).

2 - Txiv neej tso zis tuav qau rawv
Hais lus tom hniav nkawv

Pour uriner les hommes tiennent leur pénis penché,
Et ils ne parlent qu'en serrant les dents.
(Les hommes ne parlent qu'à bon escient).

3 - Ib ntuj hnuv qub pom kev tsis cuag ib txhais hli
Ib tse tub tsis cuag ib leeg txiv

Une étoile n'éclaire pas autant qu'un quartier de lune,
Et une pleine maison de garçons ne vaut pas un mari.

4 - Niam tshuab ntuag, txiv qaiiv ntxaiv
Niam mloog txiv qhuab, txiv mloog niam hais

Si la femme tord le fil, le mari le met sur le dévidoir;
La femme écoute son mari l'admonester, le mari sa femme lui parler.
(Le travail en commun engendre la bonne entente).

(1) Les femmes Hmong Blanc ont en effet de larges pantalons, et, pour faire leurs besoins, se tiennent debout en écartant une jambe de pantalon.

- 5 - Swm laus swm khoob
Zeej laus zeej tib foob
Comme les vieux arbres sont creux,
Les vieux n'ont plus rien dans la cervelle. (En partie chinois)
- 6 - Dev laus tsis zov loog
Neeg laus tsis nqua plaub
Comme les vieux chiens ne peuvent plus veiller le jardin,
Les vieux ne peuvent plus trancher les procès.
- 7 - Qhiav laus qhiav tsis ntsim
Neeg laus neeg tsis tij lim
Comme le vieux gingembre n'a plus de goût,
Les vieux n'ont plus de ressort.
(Les vieux ne sont plus bons à rien).
- 8 - Noj tsis dua ne yau
Xav tsis dua tej laus
De même que vous ne pouvez manger davantage qu'un jeune,
Vous ne pouvez être plus sage qu'un vieux.
- 9 - Muaj ntuj thiaj muaj teb
Muaj niam muaj txiv thiaj muaj peb
Muaj teb thiaj xeeb tsuag
Muaj niam muaj txiv thiaj xeeb nyuag
S'il y a le ciel, il y a la terre,
S'il y a des hommes et des femmes, il y a des humains,
S'il y a des champs, il y a de l'herbe,
S'il y a un mari et une femme, il y a des enfants.
(Il est dans l'ordre que mari et femme aient des enfants,
ou bien : Honore tes parents, tu ne serais pas sans eux).
- 10 - Nplij niam nplij txi thiaj tau ntuj ntoo
Nplij tub nplij roog thiaj tau zoo
Nplij niam nplij txi thiaj tau kaus coj
Nplij tub nplij roog thiaj tau noj
Sois bonne pour tes parents, tu auras une grande renommée,
Sois bonne pour tes enfants et ton mari, tu prospéreras,
Sois bonne pour tes parents, tu auras des colliers à porter,
Sois bonne pour tes enfants et ton mari, tu auras à manger.
- 11 - Xyom ntuj thiaj tau ntuj ntoo
Xyom niam xyom txiv thiaj tau zoo
Honore le Ciel (Dieu), tu auras de la renommée,
Honore tes parents, tu prospéreras.

- 12 - Cuaj lub cub tawg sov tsis cuag ib lub hnuub
 Cuaj leej ntxhais zoo tsis cuag ib leeg tub
 Neuf feux ne chauffent pas aussi bien qu'un soleil,
 Neuf filles ne valent pas un garçon. (1)
- 13 - Nkauj nyob, ces sov zos
 Nkauj ua nyab tas, ces tsov los
 Si le village a des belles, l'ambiance est bonne,
 Mais si elles partent faire les brus, le tigre n'a plus qu'à venir.
 (Les filles ont quand même du bon,
 ou bien : Un village plein de filles attirent les garçons).
- 14 - Tsiaj txhu ua saum tswv txwv
 Tub ki ua saum niam txiv
 Comme les bêtes sont sous l'autorité de leur maître,
 Les enfants sont sous celle de leurs parents.
- 15 - Roob taus nkim puas tsuas
 Laus nkim puas hluas
 Comme le dos d'une hache abîme le bois,
 Ce sont les adultes qui gâchent les jeunes.
 (Ou bien : Un vieux mari est la perte d'une jeune femme).
- 16 - Pub niag laus noj, niag laus nco tsav ntuj
 Pub me yaus noj, me yaus zov nruj
 Nourris tes vieux parents, ils t'en seront reconnaissants,
 Nourris tes enfants, ils t'entoureront.
- 17 - Niam dev tsis co tw
 Txiv dev tsis raws
 Si la chienne n'agitait pas la queue,
 Le mâle ne serait pas toujours à la suivre.
- 18 - Nyuj ntsuag tsis tuag, nyuj ntsuag hlob tiav pwj
 Tub ntsuag tsis tuag, tub ntsuag hlob ciaj xeev txwj
 Qaib ntsuag tsis tuag, qaib ntsuag hlob tiav lau
 Tub ntsuag tsis tuag, tub ntsuag hlob ciaj hau
 Veau orphelin qui ne meurt, peut devenir boeuf,
 Garçon orphelin qui ne meurt, peut devenir chef,
 Chapon orphelin qui ne meurt, peut devenir coq,
 Garçon orphelin qui ne meurt, peut devenir tête de village.
 (Ne sous-estimez pas les orphelins).

(1) 9 est un chiffre parfait.

- 19 - Taum lag taum lig ua quav ntsooj
 Tub lag tub lig ua luag puab rooj
 Taum lag taum lig ua quav nas
 Tub lag tub lig ua luag puab ntsa
 Pois tardifs sont recroquevillés comme crottes de souris;
 Enfants tardifs (donc vite orphelins) rampent le long des murs.
 (Les orphelins ne sont jamais heureux.
 Les Hmong ont, en effet, une pitié spéciale pour les veuves et les orphelins).
- 20 - Tsis yog luag nom luag tswv, luag yeej tsis xav hawm
 Tsis yog luag kwv luag tij, luag yeej tsis xav cawm
 Si ce n'est pas leur chef, ils ne veulent pas le respecter;
 Si ce n'est pas quelqu'un de leur clan, ils ne veulent pas l'aider
 (Indépendance des clans).
- 21 - Xyoob ib txoog, ntoo ib tsab
 Nqaij ib daig, tawv ib phab
 Bambou de la même souche, bois du même arbre;
 Chair du même morceau, peau du même rouleau.
 (Pour rappeler à quelqu'un sa parenté et l'apitoyer).
- 22 - Yog koj roj, koj ntshav
 Yog koj nqaij xeeb, tawv hlav
 Je suis ton lard, ton sang;
 Conception de ta chair, excroissance de ta peau.
 (Voir No 21).
- 23 - Zaub tsib tsis yog ntxuag
 Nciab dub tsis yog luag (ou bien, Mab daum tsis yog kwv luag)
 Verdure amère ne peut se prendre en apéritif avec l'alcool;
 Des étrangers ne peuvent se mêler à notre parenté.
 (Les Hmong ne peuvent pas vivre avec des étrangers).
- 24 - Pom tsov yuav tuag
 Pom nom yuav pluag
 Qui voit un tigre voit sa mort;
 Qui voit un chef voit sa misère.
 (Les fonctionnaires nous ruinent).
- 25 - Hla dej yuav hle khau
 Tsiv teb tsaws chaw yuav hle hau
 Quand vous traversez une rivière, vous quittez vos chaussures;
 Quand vous changez de village, changez donc de chef.
 (Il est bon de changer de chef,
 ou bien : Un peu de changement fait du bien).

- Philosophiques

- 26 - Nploof tsis zeeg, zoov tsis kaj
Tib neeg tsis tuag, ntiaj teb ntim tsis tag
Si les feuilles ne tombaient, on n'y verrait rien dans la forêt;
Si les hommes ne mourraient, la terre ne pourrait les contenir.
(Il faut bien que les hommes meurent).
- 27 - Ntuj dub ntuj txig li lub qhov kub twg
Xyov yus yuav tuag hhub twg
Le ciel (le futur) est sombre comme le trou d'une corne de buffle;
Qui peut dire le jour où il mourra ?
- 28 - Noj zaub tsib hno tsuag qab tsheej nqaij
Haus dej qab tsheej caw
(Entre amis) les légumes fades ont goût de la meilleure viande;
Et l'eau goût d'alcool.
(Où il y a de l'amitié, tout est beau).
- 29 - Thaum zoo mas nthee ib lub qe ob leeg twb noj tsis tas
Thaum phem mas tua ib tug ntxhw twb tsis txawj ob leeg noj
Quand tout va bien,
une omelette d'un oeuf suffit à rassasier deux personnes;
Quand tout va mal,
un éléphant entier ne saurait suffire à une personne.
(Avec de l'amitié, on se satisfait de peu,
mais sans amitié, rien n'est jamais assez bien).
- 30 - Pluag pluag ua plhu luag
Muaj muaj ua plhu quaj
La pauvreté vous fait rire;
Les biens vous font pleurer.
- 31 - Nceb yuav tuaj tsis tas coj mus tsau nruab deg
Neeg yuav muaj tsis tas mus nyob qhov zoo chaw
Les champignons poussent sans qu'on les trempe dans l'eau;
Les gens s'enrichissent sans avoir à aller à une meilleure place.
(C'est ici que vous deviendrez riche, et nulle part ailleurs).
- 32 - Zom zeb mob tes
Tuav cos mob taw
Ris dej mob nraub gaum
Noj mov nkaus diav maum
S'il moule le riz, il a mal à la main,
S'il pile le riz, il a mal au pied,
S'il porte de l'eau, il a mal au dos,
Mais, quand il mange, il lui faut une louche.
(Les paresseux se plaignent toujours, sauf pour manger).

- 33 - Dig muag pom kev nruab qaig hli
 Lag ntseg hnov lus ntxhi
 Dig muag pom kev yam hmo ntuj
 Lag ntseg hnov kes tawv nyuj

Les aveugles voient comme en plein jour,
 Les sourds entendent les murmures,
 Les aveugles voient en pleine nuit,
 Les sourds entendent gratter la peau d'une vache.
 (Il n'y a rien de tel qu'un ignorant pour tout savoir).

- 34 - Tshav ntuj qab zeb qab ca qhuav
 Los nag qab zeb qab ca ntub

S'il fait beau, le dessous des pierres ou des troncs est sec;
 Mais s'il pleut, le dessous des pierres ou des troncs est humide.
 (Ça ne peut être autrement,
 ou bien : On n'a que ce que l'on mérite).

- 35 - Mov kuan qab tsis cuag mov nplej
 Cov tom qab zoo tsis cuag tus ua ntej

Le maïs n'est pas aussi bon que le riz,
 Et ce qui vient après ne vaut pas ce qui vient avant.
 (Un tiens vaut mieux que deux tu l'auras,
 ou bien : La femme secondaire ne vaut pas la femme principale).

- 36 - Nyuj tsis pom nyuj ntab
 Neeg tsis pom hiab xab

Une vache ne voit pas sa bosse (sur son cou),
 Un homme ne voit pas son visage.
 (On n'est jamais bon juge dans son propre cas).

- 37 - Trawj ntos tsis qeg txia
 Trawj hais tsis qeg lus

Un bon tisseur ne gaspille pas son fil,
 Un bon parleur ne gaspille pas ses paroles.

- 38 - Ncauj hub ncauj rhaw txhaws tau
 Ncauj tib neeg txhaws tsis tau

On peut toujours fermer l'orifice d'une jarre ou d'un fût,
 On ne peut fermer la bouche d'un homme.
 (On ne peut empêcher un bavard de jacasser.
 ou bien : On ne peut empêcher un homme de parler).

- 39 - Ncauj qab zib nplaig kab ntse
 Ntxias noj ntxias qhe

Bouche mielleuse, langue salée
 Circonviennent à se faire inviter.
 (Les beaux parleurs ne cherchent qu'à se faire inviter).

40 - Nyuj rog koj yug
Nyuj yuag koj nkaug

La vache grasse, tu la nourris,
La vache maigre, tu l'aiguillonnes.
(On ne s'intéresse qu'aux gens qui vous rapportent).

41 - Saib dej ua ntu
Saib neeg ua plhu

Chercher de l'eau ici ou là,
Chercher les gens à bonnes joues.
(Voir No 40)

- Moralisants

42 - Ua nom mas tsis zam cai
Ua cai tsis zam neeg
Zam neeg mas swb cai
Zam cai mas swb neeg

Si tu es chef, ne déroge pas à la loi,
Si tu veux appliquer la loi, ne cède pas aux hommes,
Si tu cèdes aux hommes, tu perdras la loi,
Si tu déroges à la loi, tu céderas aux hommes.
(Suivez la loi sans écouter personne).

43 - Twv triaj tau kev pluag
Twv ntuj tau kev tuag
Twv zoo tau kev phem
Twv ntuj tau kev txom nyem

Jouer à l'argent amène la pauvreté,
Jurer au nom de Dieu, la mort,
Jouer beaucoup amène les malheurs,
Jurer au nom de Dieu, la misère.

44 - Zoo nraug thiaj tau nkauj Sua
Siab ntev thiaj tau nom ua

Jeune élégant peut prétendre à belle Chinoise,
Esprit patient à être chef.

45 - Triv neeg yawg ib los 30 tus hniav hais lus
Kav tsis taus 30 hnuh, mas kav 28 hnuh

Vieillard qui n'a plus que 30 dents peut encore parler;
Si tu ne peux tenir 30 jours, tu le pourras au moins 28.
(Ce n'est pas parce qu'on ne réalisera pas tous ses
projets qu'il ne faut jamais rien entreprendre).

- 46 - Hais txog kev lom zem , ces xav luag
 Hais txog kev txom nyem, ces xav tuag

Quand on parle de choses gaies, on a envie de rire,
 Quand on parle de choses tristes, on a envie de pleurer.
 (Il ne sert à rien de broyer du noir).

- 47 - Noj tsis noj kuj tuav diav
 Luag tsis luag kuj ntri hniav

Que vous mangiez ou non, vous prenez au moins une cuiller (par po-
 Que vous ayez envie de rire ou non, au moins souriez. /litesse);

- 48 - Qoob lig qoob npluag
 Tub lig tub ntsuag

Qui fait ses moissons tard ne récolte que paille,
 Qui a des enfants tard n'en fait que des orphelins.
 (Faites les choses à temps).

- 49 - Ntov ntoo saib ceg qhuav .
 Hais lus saib siab qeg

Quand vous abattez un arbre,
 vous regardez d'abord s'il y a des branches mortes;
 Ainsi, quand vous parlez, regardez haut et bas.
 (Faites attention à ce que vous dites,
 de peur que vos paroles ne vous retombent dessus).

- 50 - Nqaij lwj, ces ntsev las
 Ntsev lwj, ces tsis mua j dab tsi yuav las

Quand la viande se pourrit, on la sale;
 Mais si le sel s'affadit, avec quoi salera-t-on ?

- 51 - Tsuas mua j tus ntses lawv tus dej
 Tsis mua j tus dej lawv tus ntses

Il n'y a que les poissons qui suivent la rivière;
 Il n'y a pas de rivière qui suive les poissons.
 (C'est aux petits à faire comme les grands.
 ou bien : C'est aux subordonnés à se déplacer, non à leurs supé-
 rieurs).

- 52 - Yuav cia nyuj los nrhiav pob ntoos
 Los pob ntoos mus nrhiav nyuj ?

Emmène-t-on la vache à la souche (pour l'attacher),
 Ou la souche à la vache ?
 (Voir No 51)
 (ou bien : C'est à l'accusé de se défendre, non à l'innocent).

- Divers

- 3 - Pob kws lig tawb lawv nqhis
 Pob kws ntxov tawb lawv hmov
 Que le maïs vienne tard, ils en ont envie;
 Qu' il vienne tôt, ils en veulent encore.
 (Ils ont toujours de bonnes raisons pour quémander).
- 4 - Phua xyoob tim tsib
 Qaib qua tim sij hawm
 On fend le bambou selon ses nœuds,
 Et le coq chante à son heure.
 (Il faut tenir compte du moment).
- 5 - Thaum luag tsaj, tsis nrog luag tsaj
 Thaum luag noj, ua dev nuam yaj
 Quand les gens travaillent, il ne travaille pas avec eux;
 Quand les gens mangent, il n'a donc qu'à les regarder
 manger comme le chien.
 (Qui dort dîne).
- Qhib rooj qhib rau, cua tuaj los cua raug
 Qhib rooj qhib lug, tshav tuaj los tshaj kub
 Qui ouvre la porte doit endurer le vent,
 Qui l'ouvre toute grande, la chaleur du soleil.
 (Si tu cherches les difficultés, ne t'étonne pas
 qu'elles viennent).
- Tsev nqeeb tsis yog koj chaws sim taws
 Tsev vuas tsis yog koj chaws sim zeb
 Maison à toit de chaume n'est pas lieu à essayer du feu;
 Maison à tuiles de bambou n'est pas lieu à y jeter des pierres.
 (N'éprouve pas trop ma patience, je vais me mettre en colère).
- Ua nyuj tuaj
 Ua nees tos
 Si tu m'envoies ta vache,
 Je t'attends avec mon cheval.
 (Si tu cherches querelle, je suis prêt à me défendre).
- Kuv hlavv kuv toj suab
 Kis tsis txog koj plaub ncej puab
 Kuv hlavv kuv toj pes
 Kis tsis txog koj plaub noob ges
 Je brûle mes pentes de fougères,
 Mais mon feu n'atteint pas les poils de tes cuisses;
 Je brûle mes pentes montagneuses,
 Mais mon feu n'atteint pas les poils de tes c ...
 (Ça ne te touche pas, c'est donc mon affaire et non la tienne).

60 - Rog twb dua
Tseem nqus ntaj

La bataille terminée,
Il brandit encore son sabre.
(Il ne sait pas s'arrêter. Il montre trop de zèle).

61 - Hlau txias ntaus tsis tau
Lus txias hais tau

On ne peut battre le fer quand il est froid,
Mais on ne peut parler que quand la discussion est froide.
(On en reparlera plus calmement plus tard).

62 - Nrab neeg hais nrab lus
Me neeg hais me lus

Une personne ordinaire peut s'exprimer normalement,
Mais une petite personne n'a qu'imparfait langage.
(Pour s'excuser de ne savoir s'exprimer).

63 - Hauj mis koj xub noj
Hauj tsoos koj xub hnav

Tu t'étais avant moi,
Tu t'habillais avant moi.
(Tu as plus d'expérience, tu sais mieux que moi).

64 - Hnub qub koj ntau pom dua ib lub
Plaub ntug koj ntau pom dua ib txub

Tu as vu une étoile de plus que moi,
Tu as vu un procès de plus que moi.
(Voir No 63).

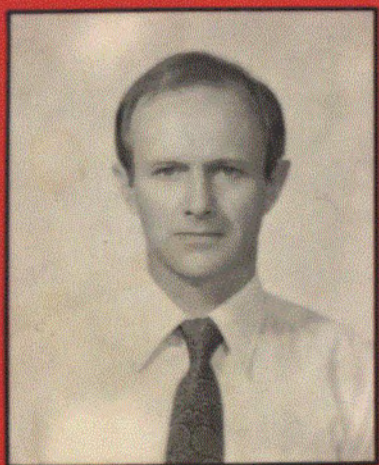

Né à Lyon en 1929, Jean Mottin est ordonné prêtre des Missions Etrangères de Paris en 1955. Il travaille d'abord en Birmanie de 1957 à 1966, puis en Thaïlande à partir de 1970. Il réside six ans dans le petit village Hmong de Khek Noy, à 430 kms au Nord de Bangkok. Il est l'auteur d'une brochure sur l' "Histoire des Hmong" en thaï et en anglais, de "Fêtes du Nouvel An chez les Hmong Blanc de Thaïlande", "55 chants d'amour Hmong Blanc", et "Contes et légendes Hmong Blanc".

